

ΣΥΣΤΗΜΑΤΑ και ΠΡΟΦΙΛ Schlüter®

Εικονογραφημένος τιμοκατάλογος PS 26

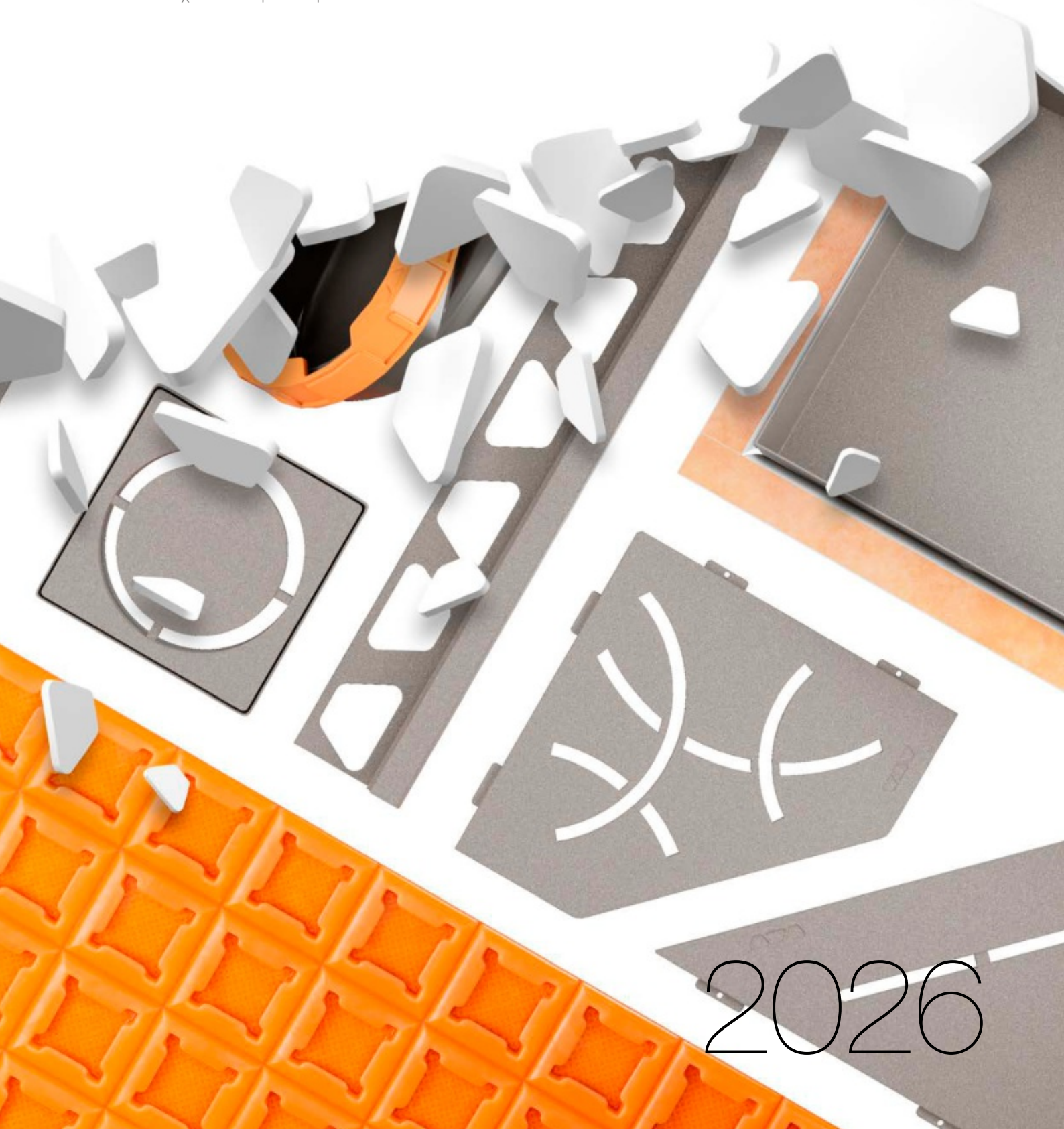

Ελλάδα · Ισχύει από 1η Ιανουαρίου 2026



2026



Οι συνοδοί σας για το 2026 ...



... με ικανότητα σε όλους τους τομείς

Προϊόντα με δυνατότητα εξατομίκευσης

MyDesign by Schlüter-Systems 14–31

My Schlüter®-KERDI-LINE 32–35

Τεχνολογία και σχεδίαση με προφίλ Schlüter

Τελειώματα επιστρώσεων στο δάπεδο 36–51

Γωνίες τοίχων και φινιρίσματα 52–101

Προφίλ για σκάλες 102–113

Αρμοί διαστολής, περιμετρικοί και συνδετικοί αρμοί 114–145

Προφίλ για ελαστικές επιστρώσεις τοίχου και δαπέδου 146–153

Στεγανοποίηση / Αποσύζευξη / Θέρμανση / Αποστράγγιση / Ράφια ντουζιέρας / Κτυπογενής ήχος / Επανατοποθέτηση

Στεγανοποίηση, αποσύζευξη, σύνθετη αποστράγγιση, θέρμανση, ηχομόνωση κτυπογενούς ήχου 154–175

Μη υφαντό υλικό αφαίρεσης 176–177

Στεγανοποίηση σε τοίχο και δάπεδο, απορροή, ράφια ντουζιέρας 178–263

Υποστρώματα τοποθέτησης πλακιδίων

Πλάκες τοποθέτησης, σετ εσοχής, προφίλ και πρόσθετα εξαρτήματα 264–283

Μπαλκόνια + ταράτσες

Περιμετρικά προφίλ μπαλκονιών, ρείθρα αποστράγγισης, αποστράγγιση και βάσεις ψευδοδαπέδων 284–335

Βοηθήματα επεξεργασίας

Πρόσθετα εξαρτήματα και εργαλεία 336–339

Παράρτημα

Ειδικές κατασκευές Schlüter 340–341

Μεταλλικές επιφάνειες και κωδικοί χρωμάτων 342–344

Υπόμνημα 346



B		F	
Schlüter®-BARA-ESOT.....	324	Schlüter®-FINEC-A.....	86
Schlüter®-BARA-FAP.....	334	Schlüter®-FINEC-E.....	84
Schlüter®-BARA-HV.....	333	Schlüter®-FINEC-SQ.....	83
Schlüter®-BARA-RAK.....	313	Schlüter®-FINEC-TS.....	85
Schlüter®-BARA-RAKE.....	315	I	
Schlüter®-BARA-RAKEG.....	314	Schlüter®-INDEC.....	88
Schlüter®-BARA-RAP.....	333	J	
Schlüter®-BARA-RHA.....	334	Schlüter®-JOLLY.....	75
Schlüter®-BARA-RK.....	320	Schlüter®-JOLLY-A.....	78-79
Schlüter®-BARA-RKB.....	316	Schlüter®-JOLLY-AC.....	80
Schlüter®-BARA-RKK.....	317	Schlüter®-JOLLY-P.....	81
Schlüter®-BARA-RKKE.....	318	Schlüter®-JOLLY-TS.....	76
Schlüter®-BARA-RKL.....	321	K	
Schlüter®-BARA-RKLT.....	330	Schlüter®-KERDI.....	180, 291
Schlüter®-BARA-RT.....	323	Schlüter®-KERDI-BOARD.....	267
Schlüter®-BARA-RTC.....	319	Schlüter®-KERDI-BOARD-AB.....	271
Schlüter®-BARA-RTK.....	326	Schlüter®-KERDI-BOARD-E.....	278
Schlüter®-BARA-RTKE.....	328	Schlüter®-KERDI-BOARD-N.....	272-273
Schlüter®-BARA-RTKEG.....	327	Schlüter®-KERDI-BOARD-NLT.....	274-275
Schlüter®-BARA-RTP.....	329	Schlüter®-KERDI-BOARD-NLT-BR.....	276-277
Schlüter®-BARA-RW.....	322	Schlüter®-KERDI-BOARD-U.....	278
Schlüter®-BARA-RWL.....	324	Schlüter®-KERDI-BOARD-V.....	278
Schlüter®-BARA-STU.....	335	✦ Schlüter®-KERDI-BOARD-WDP.....	271
Schlüter®-BARIN-R.....	332	✦ Schlüter®-KERDI-BOARD-WS.....	270
Schlüter®-BARIN-SR.....	331	Schlüter®-KERDI-BOARD-WW.....	269
Schlüter®-BEKOTEC-DRAIN.....	292	Schlüter®-KERDI-BOARD-ZA.....	281
C		Schlüter®-KERDI-BOARD-ZB.....	281
Schlüter®-CLEAN-CP.....	339	Schlüter®-KERDI-BOARD-ZC.....	280
D		Schlüter®-KERDI-BOARD-ZDK.....	283
Schlüter®-DECO.....	87	Schlüter®-KERDI-BOARD-ZFP.....	283
Schlüter®-DECO-DE.....	88	Schlüter®-KERDI-BOARD-ZS.....	282
Schlüter®-DECO-SG.....	94, 229	Schlüter®-KERDI-BOARD-ZSA.....	283
✦ Schlüter®-DESIGN-NICHE.....	253	Schlüter®-KERDI-BOARD-ZSD.....	282
Schlüter®-DESIGNBASE-SL-A.....	96-97	Schlüter®-KERDI-BOARD-ZT.....	282
Schlüter®-DESIGNBASE-SL-E.....	95	Schlüter®-KERDI-BOARD-ZW.....	280
Schlüter®-DESIGNLINE.....	92	Schlüter®-KERDI-CID.....	185
Schlüter®-DILEX-AHK.....	141-142	Schlüter®-KERDI-COLL-L.....	188, 279
Schlüter®-DILEX-AHK-TS.....	140	Schlüter®-KERDI-CP.....	187
Schlüter®-DILEX-AHKA.....	142-143	✦ Schlüter®-KERDI-DRAIN (εσωτερικά).....	234-243
Schlüter®-DILEX-AKWS.....	118	Schlüter®-KERDI-DRAIN (εξωτερικά).....	306-311
Schlüter®-DILEX-AS.....	129	✦ Schlüter®-KERDI-DRAIN.....	246-247
Schlüter®-DILEX-BT.....	123	Σετ Schlüter®-KERDI-DRAIN.....	248
Schlüter®-DILEX-BT/MT.....	126	Schlüter®-KERDI-DRAIN-BASE.....	244
Schlüter®-DILEX-BT/OT.....	126	Schlüter®-KERDI-DRAIN-BS.....	245
Schlüter®-DILEX-BT/VTS.....	126	Schlüter®-KERDI-DRAIN-KD 10.....	244
Schlüter®-DILEX-BTO.....	123	Schlüter®-KERDI-DRAIN-KD 10 SF.....	245
Schlüter®-DILEX-BTS.....	124	Schlüter®-KERDI-DRAIN-R 10 GT.....	244
Schlüter®-DILEX-BWA.....	129	Schlüter®-KERDI-DRAIN-R/R-L.....	245
E		Schlüter®-KERDI-DRAIN-SP-E.....	304
Schlüter®-DILEX-BWB.....	119	E	
Schlüter®-DILEX-BWS.....	119	Schlüter®-ECK-E.....	89
Schlüter®-DILEX-DFP.....	145	Schlüter®-ECK-K.....	90
Schlüter®-DILEX-EDP.....	116	Schlüter®-ECK-KHK.....	91, 135
Schlüter®-DILEX-EF.....	130	F	
Schlüter®-DILEX-EHK.....	137	G	
Schlüter®-DILEX-EK.....	132	H	
Schlüter®-DILEX-EKE.....	130	I	
Schlüter®-DILEX-EKSB.....	118	J	
Schlüter®-DILEX-EMP.....	144	K	
Schlüter®-DILEX-EZ 6 + 9.....	122	L	
Schlüter®-DILEX-FCS.....	121	M	
Schlüter®-DILEX-FIS.....	121	N	
Schlüter®-DILEX-HK.....	133	O	
Schlüter®-DILEX-HKS.....	136	P	
Schlüter®-DILEX-HKU.....	138-139	Q	
Schlüter®-DILEX-HKW.....	134	R	
Schlüter®-DILEX-KS.....	117	S	
Schlüter®-DILEX-KSA.....	128	T	
Schlüter®-DILEX-KSBT.....	124-125	U	
Schlüter®-DILEX-MOP.....	145	V	
Schlüter®-DILEX-MP.....	144	W	
Schlüter®-DILEX-RF.....	131	X	
✦ Schlüter®-DILEX-STF.....	122	Y	
Schlüter®-DITRA.....	157, 290	Z	
Schlüter®-DITRA-DRAIN 4.....	173, 291	AA	
Schlüter®-DITRA-DRAIN 8.....	173, 292	AB	
Schlüter®-DITRA-HEAT.....	161	AC	
Schlüter®-DITRA-HEAT-DUO.....	161	AD	
Schlüter®-DITRA-HEAT-DUO-PS.....	163	AE	
Schlüter®-DITRA-HEAT-E-CHC.....	165	AF	
Schlüter®-DITRA-HEAT-E-CT.....	167	AG	
Schlüter®-DITRA-HEAT-E-DUO-S.....	170	AH	
Schlüter®-DITRA-HEAT-E-DUO-WS.....	171	AI	
Schlüter®-DITRA-HEAT-E-HK.....	164	AJ	
Schlüter®-DITRA-HEAT-E-KARO.....	167	AK	
Schlüter®-DITRA-HEAT-E-R.....	166	AL	
Schlüter®-DITRA-HEAT-E-R3.....	166	AM	
Schlüter®-DITRA-HEAT-E-R4.....	167	AN	
Schlüter®-DITRA-HEAT-E-R6.....	166	AO	
Schlüter®-DITRA-HEAT-E-S.....	168	AP	
Schlüter®-DITRA-HEAT-E-WS.....	169	AQ	
Schlüter®-DITRA-HEAT-E-ZS.....	167	AR	
Schlüter®-DITRA-HEAT-PS.....	163	AS	
Schlüter®-DITRA-PS.....	159	AT	
Schlüter®-DITRA-SOUND.....	175	AV	
E		AW	
Schlüter®-ECK-E.....	89	AX	
Schlüter®-ECK-K.....	90	AY	
Schlüter®-ECK-KHK.....	91, 135	AZ	

Schlüter®-KERDI-DRAIN-ZBS.....	216, 245	Schlüter®-QUADEC-MC.....	55	Schlüter®-TREP-G/-GL.....	108
Schlüter®-KERDI-FIX.....	112, 188	Schlüter®-QUADEC-PQ.....	62	Schlüter®-TREP-GK/-GLK.....	112
Schlüter®-KERDI-FLEX.....	181	Schlüter®-QUADEC-TS.....	58	Schlüter®-TREP-S/-B.....	106
Schlüter®-KERDI-KEBA.....	181, 279	R		Schlüter®-TREP-V.....	105
Schlüter®-KERDI-KERECK.....	182	Schlüter®-REFLEECE.....	177	Schlüter®-TROBA.....	295
Schlüter®-KERDI-KERECK-F.....	182	Schlüter®-REMA.....	338	Schlüter®-TROBA-LEVEL-AP 1.....	299
Schlüter®-KERDI-KERS.....	182	Schlüter®-RENO-RAMP.....	50	Schlüter®-TROBA-LEVEL-LV 3.....	300
Schlüter®-KERDI-KM.....	184	Schlüter®-RENO-RAMP-K.....	50	Schlüter®-TROBA-LEVEL-PL 10.....	298
Σετ Schlüter®-KERDI-LINE-A.....	221	Schlüter®-RENO-T.....	51	Schlüter®-TROBA-LEVEL-PLA 30.....	299
✦ Schlüter®-KERDI-LINE-A/-B/-C.....	211-213	Schlüter®-RENO-TK.....	46	Schlüter®-TROBA-LEVEL-PLA 70.....	300
Schlüter®-KERDI-LINE-BS.....	216	Schlüter®-RENO-U.....	49	Schlüter®-TROBA-LEVEL-PLS 6.....	300
Schlüter®-KERDI-LINE-D.....	215	Schlüter®-RENO-V.....	47	Schlüter®-TROBA-LEVEL-PLV 60.....	299
Schlüter®-KERDI-LINE-D-G3.....	220	Schlüter®-RENO-VB.....	48	Schlüter®-TROBA-LINE-TL.....	301-302
Schlüter®-KERDI-LINE-F 40.....	202	Schlüter®-RENO-VT.....	126	Schlüter®-TROBA-LINE-TL/H.....	304
Schlüter®-KERDI-LINE-F 50.....	203	Schlüter®-RONDEC-A.....	68-69	Schlüter®-TROBA-LINE-TLK-E.....	304
Schlüter®-KERDI-LINE-F-G3.....	220	Schlüter®-RONDEC-AC.....	70	Schlüter®-TROBA-LINE-TLR.....	302
✦ Schlüter®-KERDI-LINE-FC.....	214	Schlüter®-RONDEC-DB.....	71	Schlüter®-TROBA-LINE-TLR-E.....	303
Schlüter®-KERDI-LINE-G3.....	218-219	Schlüter®-RONDEC-E.....	65-66	Schlüter®-TROBA-PLUS.....	293
Schlüter®-KERDI-LINE-GTM.....	217, 244	Schlüter®-RONDEC-MC.....	64	Schlüter®-TROBA-PLUS-G.....	294
Schlüter®-KERDI-LINE-GTO.....	216	Schlüter®-RONDEC-PRG.....	73	Schlüter®-TROBA-STELZ-DR.....	297
Schlüter®-KERDI-LINE-H.....	204	Schlüter®-RONDEC-PRO.....	72	Schlüter®-TROBA-STELZ-MR.....	297
Schlüter®-KERDI-LINE-H 50 G2.....	205	Schlüter®-RONDEC-STEP.....	98	Schlüter®-TROBA-ZFK.....	295
Schlüter®-KERDI-LINE-SR.....	217	Schlüter®-RONDEC-STEP-CT.....	99	Schlüter®-TROWEL.....	338
Schlüter®-KERDI-LINE-STYLE.....	209	Schlüter®-RONDEC-TS.....	67	V	
Schlüter®-KERDI-LINE-V.....	206-207	Schlüter®-RUMA.....	338	Schlüter®-VINPRO-RO.....	151
Schlüter®-KERDI-LINE-V 50 G2.....	208	S		Schlüter®-VINPRO-S.....	150
✦ Schlüter®-KERDI-LINE-VARIO COVE.....	196-197	Schlüter®-SCHIENE.....	39-40	Schlüter®-VINPRO-STEP.....	152
Schlüter®-KERDI-LINE-VARIO WAVE.....	194-195	Schlüter®-SCHIENE-A.....	42-43	Schlüter®-VINPRO-STEP-R.....	153
Schlüter®-KERDI-LINE-VARIO-DSE.....	198	Schlüter®-SCHIENE-AC.....	43	Schlüter®-VINPRO-T.....	148
Schlüter®-KERDI-LINE-VARIO-H 40.....	192	Schlüter®-SCHIENE-BASIC.....	45	Schlüter®-VINPRO-U.....	149
Schlüter®-KERDI-LINE-VARIO-H 50.....	193	Schlüter®-SCHIENE-ES.....	44	W	
✦ Schlüter®-KERDI-LINE-VARIO-S.....	198	Schlüter®-SCHIENE-STEP.....	101	✦ Schlüter®-WASHBASINPROFILE-WS.....	270
Schlüter®-KERDI-MV.....	183	Schlüter®-SCHIENE-STEP-EB.....	100-101	✦ Schlüter®-WASHBASINPROFILE-WW.....	269
Schlüter®-KERDI-PAS.....	183	Schlüter®-SCHIENE-TS.....	41	Schlüter®-WINKEL.....	48
Schlüter®-KERDI-SHOWER-LT.....	222	Schlüter®-SCHIENE-V.....	45		
Schlüter®-KERDI-SHOWER-LTS.....	223	Schlüter®-SHELF-E-S1.....	254-255		
Schlüter®-KERDI-SHOWER-SK/-SKB.....	249	Schlüter®-SHELF-E-S2.....	256-257		
Schlüter®-KERDI-SHOWER-T.....	250	Schlüter®-SHELF-E-S3.....	258-259		
Schlüter®-KERDI-SHOWER-TS.....	250	Schlüter®-SHELF-N.....	260-261		
Schlüter®-KERDI-SHOWER-TT.....	251	Schlüter®-SHELF-W.....	262-263		
Schlüter®-KERDI-TS.....	186	✦ Schlüter®-SHOWERPROFILE-R.....	226		
Schlüter®-KERDI-TS-ZC.....	187	✦ Schlüter®-SHOWERPROFILE-S.....	224-225		
P		Schlüter®-SHOWERPROFILE-WS.....	227		
Schlüter®-PROCUT-PSF.....	339	Schlüter®-SHOWERPROFILE-WSK.....	228		
Schlüter®-PROCUT-TSM.....	339	T			
Q		Schlüter®-TERRAZZO.....	51		
Schlüter®-QUADEC-A.....	59	Schlüter®-TREP-E.....	107		
Schlüter®-QUADEC-AC.....	61	Schlüter®-TREP-EFK.....	111		
Schlüter®-QUADEC-E.....	56-57	Schlüter®-TREP-EK.....	111		
Schlüter®-QUADEC-FS.....	93	Schlüter®-TREP-FL.....	109		



ΤΕΛΕΙΩΜΑΤΑ ΕΠΙΣΤΡΩΣΕΩΝ ΣΤΟ ΔΑΠΕΔΟ



Schlüter®-SCHIENE
Σελίδα 39–43



Schlüter®-SCHIENE-ES
Σελίδα 44



Schlüter®-SCHIENE-BASIC
Σελίδα 45



Schlüter®-SCHIENE-V
Σελίδα 45



Schlüter®-RENO-TK
Σελίδα 46



Schlüter®-RENO-V
Σελίδα 47

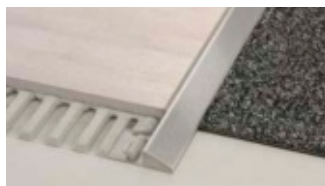

Schlüter®-RENO-U
Σελίδα 49



Schlüter®-RENO-RAMP
Σελίδα 50



Schlüter®-RENO-RAMP-K
Σελίδα 50



Schlüter®-RENO-T
Σελίδα 51



Schlüter®-TERRAZZO
Σελίδα 51

ΓΩΝΙΕΣ ΤΟΙΧΩΝ ΚΑΙ ΦΙΝΙΡΙΣΜΑΤΑ



Schlüter®-QUADEC
Σελίδα 55–62



Schlüter®-RONDEC
Σελίδα 64–73



Schlüter®-JOLLY
Σελίδα 75–81



Schlüter®-FINEC
Σελίδα 83–86



Schlüter®-DECO
Σελίδα 87–88



Schlüter®-INDEC
Σελίδα 88



Schlüter®-ECK
Σελίδα 89–90



Schlüter®-ECK-KHK
Σελίδα 91, 135



Schlüter®-DESIGNLINE
Σελίδα 92

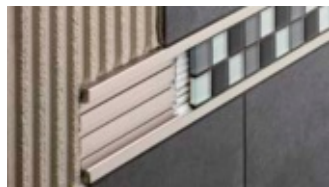

Schlüter®-QUADEC-FS
Σελίδα 93



Schlüter®-DECO-SG
Σελίδα 94, 229–230



Schlüter®-DESIGNBASE
Σελίδα 95–97



Schlüter®-RONDEC-STEP
Σελίδα 98–99



Schlüter®-SCHIENE-STEP
Σελίδα 100–101

ΠΡΟΦΙΛ ΓΙΑ ΣΚΑΛΕΣ



Schlüter®-TREP-V
Σελίδα 105



Schlüter®-TREP-S/-B
Σελίδα 106



Schlüter®-TREP-TAP
Σελίδα 106



Schlüter®-TREP-E
Σελίδα 107



Schlüter®-TREP-G/-GL
Σελίδα 108



Schlüter®-TREP-FL
Σελίδα 109



Schlüter®-TREP-EK
Σελίδα 111



Schlüter®-TREP-EFK
Σελίδα 111

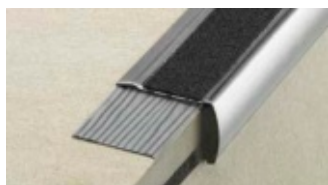

Schlüter®-TREP-GK/-GLK
Σελίδα 112

ΑΡΜΟΙ ΔΙΑΣΤΟΛΗΣ, ΠΕΡΙΜΕΤΡΙΚΟΙ ΚΑΙ ΣΥΝΔΕΤΙΚΟΙ ΑΡΜΟΙ



Schlüter®-DILEX-EDP
Σελίδα 116



Schlüter®-DILEX-KS
Σελίδα 117



Schlüter®-DILEX-EKSB
Σελίδα 118



Schlüter®-DILEX-AKWS
Σελίδα 118



Schlüter®-DILEX-BWB
Σελίδα 119



Schlüter®-DILEX-BWS
Σελίδα 119

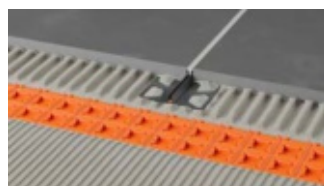

Schlüter®-DILEX-F
Σελίδα 121



Schlüter®-DILEX-EZ 6 + 9
Σελίδα 122



Schlüter®-DILEX-STF
Σελίδα 122



 **Schlüter®-DILEX-BT**
Σελίδα 123



Schlüter®-DILEX-BTO
Σελίδα 123



Schlüter®-DILEX-BTS
Σελίδα 124



Schlüter®-DILEX-KSBT
Σελίδα 124-125



Schlüter®-DILEX-KSA
Σελίδα 128



Schlüter®-DILEX-BWA
Σελίδα 129



Schlüter®-DILEX-AS
Σελίδα 129



ΑΡΜΟΙ ΔΙΑΣΤΟΛΗΣ, ΠΕΡΙΜΕΤΡΙΚΟΙ ΚΑΙ ΣΥΝΔΕΤΙΚΟΙ ΑΡΜΟΙ (ΣΥΝΕΧΕΙΑ)



Schlüter®-DILEX-EF
Σελίδα 130



Schlüter®-DILEX-EKE
Σελίδα 130



Schlüter®-DILEX-RF
Σελίδα 131



Schlüter®-DILEX-EK
Σελίδα 132



Schlüter®-DILEX-HK
Σελίδα 133



Schlüter®-DILEX-HKW
Σελίδα 134



Schlüter®-DILEX-HKS
Σελίδα 136

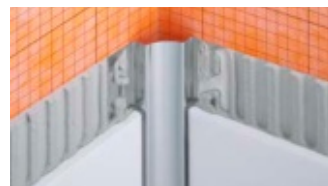

Schlüter®-DILEX-EHK
Σελίδα 137

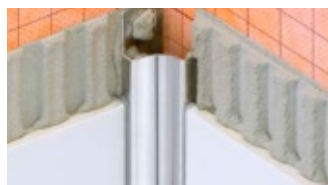

Schlüter®-DILEX-HKU
Σελίδα 138-139



Schlüter®-DILEX-AHK-TS
Σελίδα 140

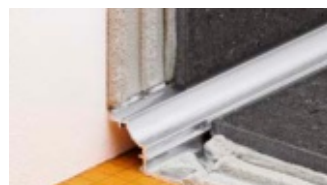

Schlüter®-DILEX-AHK
Σελίδα 141-142



Schlüter®-DILEX-AHKA
Σελίδα 142-143



Schlüter®-DILEX-EMP
Σελίδα 144

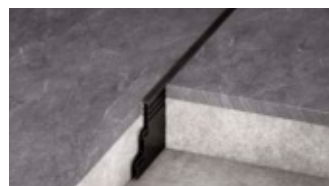

Schlüter®-DILEX-MP
Σελίδα 144



Schlüter®-DILEX-MOP
Σελίδα 145



Schlüter®-DILEX-DFP
Σελίδα 145

ΠΡΟΦΙΛ ΓΙΑ ΕΛΑΣΤΙΚΕΣ ΕΠΙΣΤΡΩΣΕΙΣ ΤΟΙΧΟΥ ΚΑΙ ΔΑΠΕΔΟΥ



Schlüter®-VINPRO-T
Σελίδα 148



Schlüter®-VINPRO-U
Σελίδα 149



Schlüter®-VINPRO-S
Σελίδα 150



Schlüter®-VINPRO-RO
Σελίδα 151



Schlüter®-VINPRO-STEP
Σελίδα 152



Schlüter®-VINPRO-STEP-R
Σελίδα 153

ΣΤΕΓΑΝΟΠΟΙΗΣΗ, ΑΠΟΣΥΖΕΥΞΗ, ΣΥΝΘΕΤΗ ΑΠΟΣΤΡΑΓΓΙΣΗ, ΘΕΡΜΑΝΣΗ, ΗΧΟΜΟΝΩΣΗ ΚΤΥΠΟΓΕΝΟΥΣ ΗΧΟΥ

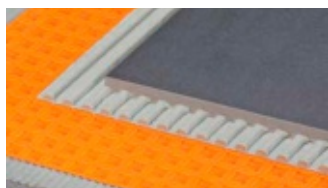

Schlüter®-DITRA
Σελίδα 157, 290

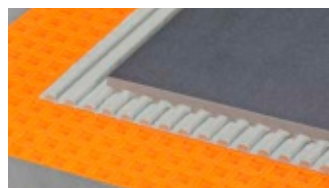

Schlüter®-DITRA-PS
Σελίδα 159

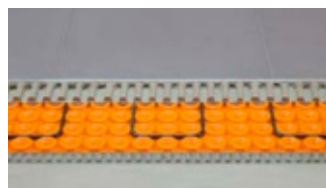

Schlüter®-DITRA-HEAT / -DUO
Σελίδα 161

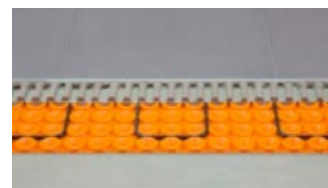

Schlüter®-DITRA-HEAT-PS / -DUO-PS
Σελίδα 163



Schlüter®-DITRA-HEAT-E
Πρόσθετα εξαρτήματα Σελίδα 164-167



Σετ Schlüter®-DITRA-HEAT-E
Σελίδα 168-171



Schlüter®-DITRA-DRAIN
Σελίδα 173, 291-292



Schlüter®-DITRA-SOUND
Σελίδα 175

ΜΗ ΥΦΑΝΤΟ ΥΛΙΚΟ ΑΦΑΙΡΕΣΗΣ



Schlüter®-REFLEECE
Σελίδα 177

ΣΤΕΓΑΝΟΠΟΙΗΣΗ ΣΕ ΤΟΙΧΟ ΚΑΙ ΔΑΠΕΔΟ, ΑΠΟΡΡΟΗ, ΡΑΦΙΑ ΝΤΟΥΖΙΕΡΑΣ



Schlüter®-KERDI
Σελίδα 180, 291

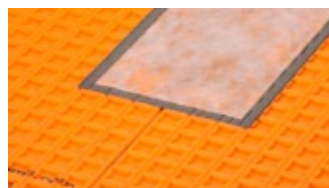

Schlüter®-KERDI-KEBA / -FLEX
Σελίδα 181, 279



Schlüter®-KERDI-KERECK / -F
Σελίδα 182



Schlüter®-KERDI-KERS
Σελίδα 182



Schlüter®-KERDI-MV / -PAS
Σελίδα 183



Schlüter®-KERDI-KM
Σελίδα 184



Schlüter®-KERDI-CID
Σελίδα 185



Schlüter®-KERDI-TS / -ZC
Σελίδα 186-187

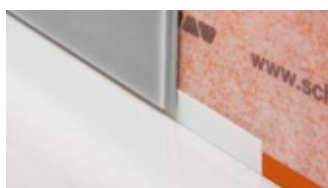

Schlüter®-KERDI-CP
Σελίδα 187



Schlüter®-KERDI-COLL-L
Σελίδα 188, 279



Schlüter®-KERDI-FIX
Σελίδα 112, 188



Schlüter®-KERDI-LINE-VARIO ★
Σελίδα 192-198



ΣΤΕΓΑΝΟΠΟΙΗΣΗ ΣΕ ΤΟΙΧΟ ΚΑΙ ΔΑΠΕΔΟ, ΑΠΟΡΡΟΗ, ΡΑΦΙΑ ΝΤΟΥΖΙΕΡΑΣ (ΣΥΝΕΧΕΙΑ)

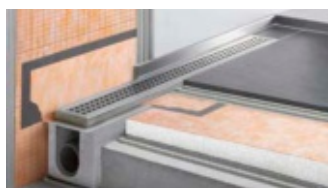

Schlüter®-KERDI-LINE
Σελίδα 202–208, 218–219



Schlüter®-KERDI-LINE-STYLE
Σελίδα 209



Schlüter®-KERDI-LINE-A/-B/-C
Σελίδα 211–213

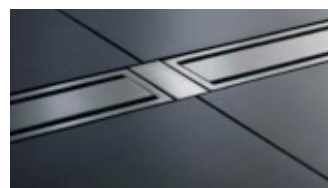

Schlüter®-KERDI-LINE-FC
Σελίδα 214



Schlüter®-KERDI-LINE-D / -G3
Σελίδα 215, 220



Schlüter®-KERDI-LINE
Πρόσθετα εξαρτήματα Σελίδα 216–217



Schlüter®-KERDI-LINE-SR
Σελίδα 217

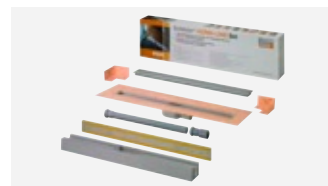

Σετ Schlüter®-KERDI-LINE-A
Σελίδα 221



Schlüter®-KERDI-SHOWER-LT/-LTS
Σελίδα 222–223



Schlüter®-SHOWERPROFILE-S
Σελίδα 224–225

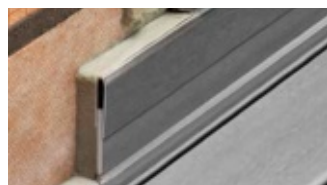

Schlüter®-SHOWERPROFILE-R
Σελίδα 226



Schlüter®-SHOWERPROFILE-WS/-WSK
Σελίδα 227–228



Schlüter®-DECO-SG/-SGC
Σελίδα 94, 229–230



Schlüter®-KERDI-DRAIN (εσωτερικά)
Σελίδα 234–243



Schlüter®-KERDI-DRAIN
Πρόσθετα εξαρτήματα Σελίδα 244–247



Σετ Schlüter®-KERDI-DRAIN (εσωτερικά)
Σελίδα 248



Schlüter®-KERDI-SHOWER-SK/-SKB
Σελίδα 249



Schlüter®-KERDI-SHOWER-T/-TS/-TT
Σελίδα 250–251



Schlüter®-DESIGN-NICHE
Σελίδα 253



Schlüter®-SHELF-E-S1
Σελίδα 254–255



Schlüter®-SHELF-E-S2
Σελίδα 256–257



Schlüter®-SHELF-E-S3
Σελίδα 258–259



Schlüter®-SHELF-N
Σελίδα 260–261



Schlüter®-SHELF-W
Σελίδα 262–263

ΥΠΟΣΤΡΩΜΑ ΤΟΠΟΘΕΤΗΣΗΣ ΠΛΑΚΙΔΙΩΝ

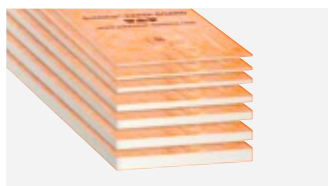

Schlüter®-KERDI-BOARD
Σελίδα 267



Schlüter®-KERDI-BOARD-W
Σελίδα 269–271



Schlüter®-KERDI-BOARD-N
Σελίδα 272–273

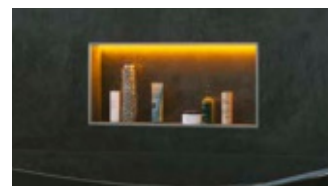

Schlüter®-KERDI-BOARD-NLT/-NLT-BR
Σελίδα 274–277



Schlüter®-KERDI-BOARD-V
Σελίδα 278



Schlüter®-KERDI-BOARD-E
Σελίδα 278



Schlüter®-KERDI-BOARD-U
Σελίδα 278

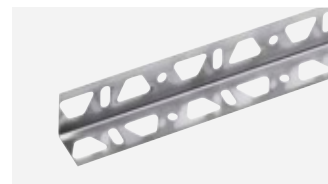

Schlüter®-KERDI-BOARD-ZW
Σελίδα 280

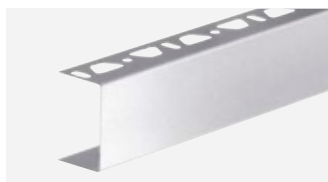

Schlüter®-KERDI-BOARD-ZC
Σελίδα 280

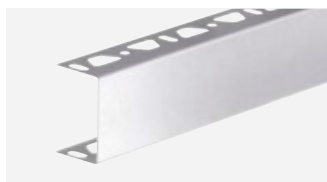

Schlüter®-KERDI-BOARD-ZA
Σελίδα 281



Schlüter®-KERDI-BOARD-ZB
Σελίδα 281

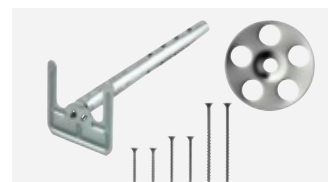

Schlüter®-KERDI-BOARD
Πρόσθετα εξαρτήματα Σελίδα 282



Schlüter®-KERDI-BOARD-ZDK
Σελίδα 283

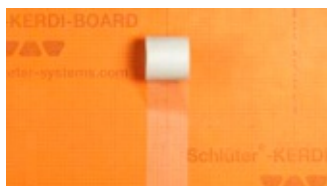

Schlüter®-KERDI-BOARD-ZSA
Σελίδα 283



Schlüter®-KERDI-BOARD-ZFP
Σελίδα 283

ΚΑΤΑΣΚΕΥΕΣ ΜΠΑΛΚΟΝΙΩΝ ΚΑΙ ΤΑΡΑΤΣΩΝ



Schlüter®-BEKOTEC-DRAIN
Σελίδα 292



Schlüter®-TROBA-PLUS
Σελίδα 293



Schlüter®-TROBA-PLUS-G
Σελίδα 294



Schlüter®-TROBA
Σελίδα 295



Schlüter®-TROBA-ZFK
Σελίδα 295



Schlüter®-TROBA-STELZ
Σελίδα 297



Schlüter®-TROBA-LEVEL
Σελίδα 298–300



Schlüter®-TROBA-LINE-TL
Σελίδα 301–302



Schlüter®-TROBA-LINE-TLR
Σελίδα 302



Schlüter®-TROBA-LINE-TLR-E
Σελίδα 303

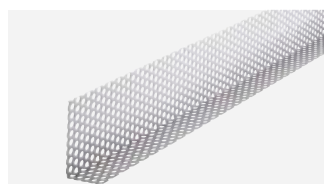

Schlüter®-TROBA-LINE-TLK-E
Σελίδα 304



Schlüter®-TROBA-LINE-TL/H
Σελίδα 304

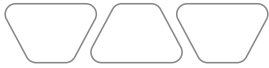

ΚΑΤΑΣΚΕΥΕΣ ΜΠΑΛΚΟΝΙΩΝ ΚΑΙ ΤΑΡΑΤΣΩΝ (ΣΥΝΕΧΕΙΑ)



Schlüter®-KERDI-DRAIN-SP-E
Σελίδα 304



Schlüter®-KERDI-DRAIN (εξωτερικά)
Σελίδα 306–310



Σετ **Schlüter®-KERDI-DRAIN**
(εξωτερικά) Σελίδα 311



Schlüter®-BARA-RAK
Σελίδα 313



Schlüter®-BARA-RAKEG
Σελίδα 314



Schlüter®-BARA-RAKE
Σελίδα 315



Schlüter®-BARA-RKB
Σελίδα 316



Schlüter®-BARA-RKK
Σελίδα 317



Schlüter®-BARA-RKKE
Σελίδα 318



Schlüter®-BARA-RTC
Σελίδα 319



Schlüter®-BARA-RK
Σελίδα 320



Schlüter®-BARA-RKL
Σελίδα 321



Schlüter®-BARA-RW
Σελίδα 322



Schlüter®-BARA-RT
Σελίδα 323



Schlüter®-BARA-RWL
Σελίδα 324



Schlüter®-BARA-ESOT
Σελίδα 324



Schlüter®-BARA-RTK
Σελίδα 326



Schlüter®-BARA-RTKEG
Σελίδα 327



Schlüter®-BARA-RTKE
Σελίδα 328



Schlüter®-BARA-RTP
Σελίδα 329



Schlüter®-BARA-RKLT
Σελίδα 330



Schlüter®-BARIN
Σελίδα 331–332

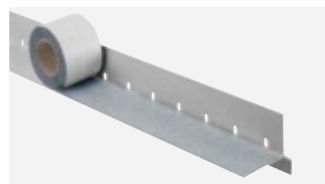

Schlüter®-BARA-HV
Σελίδα 333



Schlüter®-BARA-RAP
Σελίδα 333



Schlüter®-BARA-RHA
Σελίδα 334



Schlüter®-BARA-FAP
Σελίδα 334



Schlüter®-BARA-STU
Σελίδα 335

ΒΟΗΘΗΜΑΤΑ ΕΠΕΞΕΡΓΑΣΙΑΣ



Schlüter®-REMA
Σελίδα 338

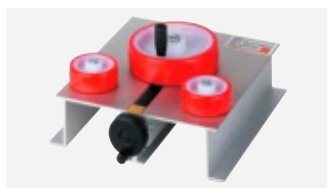

Schlüter®-RUMA
Σελίδα 338

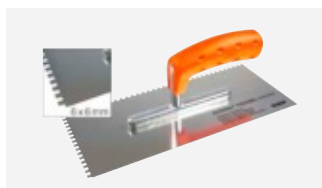

Schlüter®-TROWEL
Σελίδα 338



Schlüter®-PROCUT-PSF
Σελίδα 339



Schlüter®-PROCUT-TSM
Σελίδα 339



Schlüter®-CLEAN-CP
Σελίδα 339



Schlüter®-Systems

Τόσο μοναδικά, όσο και οι πελάτες μας

Οι εξατομικευμένες απαιτήσεις απαιτούν εξατομικευμένες λύσεις. Η Schlüter-Systems προσφέρει στους πελάτες της πλήθος δυνατοτήτων για να χαρίσουν στα αντικείμενα τη δική τους νότα. Ξεκινώντας από τους αγωγούς απορροής με εξατομικευμένη χάραξη, περνώντας στα προφίλ και τα ράφια με επιστρώσεις ειδικές για τον πελάτη, και καταλήγοντας σε προϊόντα με ειδική εκτύπωση: Πολλά από τα προϊόντα μας προσαρμόζονται με ακρίβεια στις ανάγκες μελετητών και ιδιοκτητών, και όχι μόνο σε μεγάλες σειρές, αλλά ακόμη και σε πολύ μικρές ποσότητες. Έχετε κάποιο έργο με ειδικές απαιτήσεις; Ο ειδικός σας σύμβουλος Schlüter ευχαρίστως θα σας παρουσιάσει τις δυνατότητες που υπάρχουν.



Χρώματα RAL

MyDesign by Schlüter-Systems

16–24

Εκτύπωση

MyDesign by Schlüter-Systems

26–31

Χάραξη

My Schlüter®-KERDI-LINE

32–35





MyDesign by Schlüter-Systems

Προφίλ και SHELF αποκλειστικά στο χρώμα σας

Η Schlüter-Systems προσφέρει στους πελάτες της ένα ευρύ φάσμα χρωματικών επιστρώσεων για προφίλ αλουμινίου, μαζί με αξεσουάρ και ράφια για ντουζιέρες. Έτσι, η δημοφιλής σειρά Schlüter-TRENDLINE περιλαμβάνει ιδιαίτερες αποχρώσεις, με τις οποίες είναι σε πάρα πολλές περιπτώσεις εφικτή η διακριτική προστασία των ακμών, χρωματικά προσαρμοσμένη στα πλακίδια.

Ωστόσο, ενδέχεται οι μελετητές ή οι ιδιοκτήτες να επιθυμούν χρώματα εκτός της γκάμας της Schlüter. Αυτό μπορεί να συμβαίνει, για παράδειγμα, όταν από κατευθυντήριες οδηγίες εταιρικού σχεδιασμού επιχειρήσεων προβλέπονται συγκεκριμένα χρώματα ή όταν οι ιδιοκτήτες θέλουν να υλοποιήσουν ιδιαίτερα ασυνήθιστες ιδέες.

Το MyDesign by Schlüter-Systems επιτρέπει εδώ να γίνουν πραγματικότητα ξεχωριστές χρωματικές επιθυμίες! Μπορείτε να επιλέξετε από μια μεγάλη γκάμα 190 αποχρώσεων της χρωματικής παλέτας RAL Classic, ώστε να διαμορφώσετε μια σειρά από προϊόντα στα χρώματα που εσείς επιθυμείτε.

Στις σελίδες που ακολουθούν, θα μάθετε ποια προϊόντα είναι κατάλληλα για τη συγκεκριμένη επιστρωση και πώς μπορείτε να κάνετε την παραγγελία σας. Για ερωτήσεις σχετικά με το πρόγραμμα MyDesign by Schlüter-Systems είναι στη διάθεσή σας οι ειδικοί εξωτερικοί μας σύμβουλοι και το ειδικευμένο στην τεχνική εφαρμογών τμήμα πωλήσεών μας. Τα στοιχεία επικοινωνίας θα τα βρείτε εύκολα στον ιστότοπό μας. Θα χαρούμε για την υλοποίηση των έργων σας με το Schlüter-MyDesign.







MyDesign by Schlüter-Systems

Εύκολη ειδική παραγγελία

Στις σελίδες που ακολουθούν θα βρείτε τα προϊόντα που είναι επιλέξιμα για την εφαρμογή MyDesign by Schlüter-Systems σε χρώματα RAL. Λάβετε υπόψη σας ότι για την ειδική επίστρωση υπάρχει μια εφάπαξ χρέωση MyDesign ανά χρώμα. Με το χρώμα αυτό μπορεί να επιστρωθεί οποιοσδήποτε αριθμός προφίλ, αξεσουάρ και ραφιών SHELF από το πρόγραμμα MyDesign. Η εφάπαξ χρέωση MyDesign ανέρχεται σε 358,75 € ανά χρώμα.

Για να υπολογίσετε την τιμή των προϊόντων MyDesign με ειδική επίστρωση, ακολουθήστε τα τέσσερα βήματα στην ενότητα «Τιμή».

Παραγγελία

Τρία βήματα για τον σωστό κωδικό προϊόντος:

- | | |
|--|--------------------------------|
| 1. Επιλέξτε το προϊόν από το πρόγραμμα MyDesign | π.χ. QUADDEC-AC (C / Q ...* A) |
| 2. Επιλέξτε το ύψος συμπληρώστε το στον κωδικό προϊόντος | π.χ. 4,5 mm C / Q 45 A |
| 3. Επιλέξτε την απόχρωση RAL (RAL Classic) και δηλώστε την στην παραγγελία | π.χ. RAL 6001 |

Για γενικές ερωτήσεις ή ερωτήσεις για την παραγγελία σας, απευθυνθείτε στον αρμόδιο του δικτύου διανομής που σας εξυπηρετεί. Λεπτομερείς πληροφορίες θα βρείτε στην ιστοσελίδα μας στην ηλεκτρονική διεύθυνση: <https://www.schluter-systems.com/mydesign.asp>

Τιμή

Τέσσερα βήματα για τη σωστή τιμή:

1. Επιλέξτε την τιμή για το επιθυμητό προϊόν (προφίλ, αξεσουάρ ή ράφι)**
2. Προσαύξηση MyDesign A | B 3,24 € | 6,47 € ανά τεμάχιο ή μέτρο
3. Εφάπαξ χρέωση MyDesign (μία φορά ανά χρώμα) 358,75 €*
4. Αν χρειάζεται, την προσαύξηση για την ακτινική διάτρηση/τις ειδικές γωνίες θα τη βρείτε από τη σελίδα 340/341.

* χωρίς δυνατότητα έκπτωσης

** ως αναφορά χρησιμοποιήστε τις τιμές των προϊόντων με την επιφάνεια Αλουμίνιο, με χρωματιστή επίστρωση

Βοήθημα υπολογισμού

1. Προϊόν	2. Προσαύξηση	3. Εφάπαξ χρέωση	Τιμή
<input type="text"/>	<input type="text"/>	<input type="text"/>	<input type="text"/>
<input type="text"/>	<input type="text"/>	<input type="text"/>	<input type="text"/>
<input type="text"/>	<input type="text"/>	<input type="text"/>	<input type="text"/>
<input type="text"/>	<input type="text"/>	<input type="text"/>	<input type="text"/>
<input type="text"/>	<input type="text"/>	<input type="text"/>	<input type="text"/>
<input type="text"/>	<input type="text"/>	<input type="text"/>	<input type="text"/>

Προφίλ τελειώματος | Γωνία

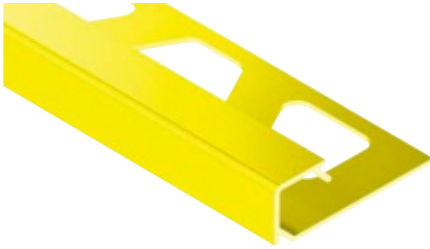

Schlüter®-QUADEC-AC



Αλουμίνιο με χρωματιστή επίστρωση
 Προφίλ σε μήκος: 2,50 m/3,00 m, ύψος: 4,5 mm, 6 mm, 8 mm, 10 mm, 11 mm, 12,5 mm
 Εξωτερική/εσωτερική γωνία 90° σε ύψος: 4,5 mm, 6 mm, 8 mm, 10 mm, 11 mm, 12,5 mm

Εγγάραξη	Κωδ.	Προσαύξηση MyDesign
Προφίλ 2,50 m (4,5–12,5 mm)	C / Q ...* A	A
Προφίλ 3,00 m (6–12,5 mm)	C / Q ...* A/300	A
Προφίλ 2,50 m, ακτινική διάτρηση (4,5–12,5 mm)	C / R / Q ...* A	A
Προφίλ 3,00 m, ακτινική διάτρηση (6–12,5 mm)	C / R / Q ...* A/300	A
Εξωτερική/εσωτερική γωνία 90° (4,5–12,5 mm)	C / EV / Q ...* A	A

* Συμπληρώστε το ύψος στον κωδικό προϊόντος (π.χ. C / Q 45 A)

Το πλήρες πρόγραμμα προϊόντων Schlüter-QUADEC-AC θα το βρείτε στη σελίδα 61.

Προφίλ τελειώματος | Γωνία



Schlüter®-RONDEC-AC



Αλουμίνιο με χρωματιστή επίστρωση
 Προφίλ σε μήκος: 2,50 m/3,00 m, ύψος: 6 mm, 8 mm, 10 mm, 11 mm, 12,5 mm
 Εξωτερική γωνία 90°, εσωτερική γωνία 90° σε ύψος: 6 mm, 8 mm, 10 mm, 11 mm, 12,5 mm

Εγγάραξη	Κωδ.	Προσαύξηση MyDesign
Προφίλ 2,50 m (6–12,5 mm)	C / RO ...* A	A
Προφίλ 3,00 m (6–12,5 mm)	C / RO ...* A/300	A
Προφίλ 2,50 m, ακτινική διάτρηση (6–12,5 mm)	C / R / RO ...* A	A
Προφίλ 3,00 m, ακτινική διάτρηση (6–12,5 mm)	C / R / RO ...* A/300	A
Εξωτερική γωνία 90° (6–12,5 mm)	C / EV / RO ...* A	A
Εσωτερική γωνία 90° (6–12,5 mm)	C / IV / RO ...* A	A

* Συμπληρώστε το ύψος στον κωδικό προϊόντος (π.χ. C / RO 60 A)

Το πλήρες πρόγραμμα προϊόντων Schlüter-RONDEC-AC θα το βρείτε στη σελίδα 70.

Προφίλ τελειώματος

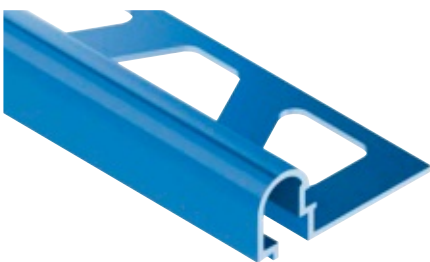

Schlüter®-RONDEC-DB-AC

Αλουμίνιο με χρωματιστή επίστρωση
 Προφίλ σε μήκος: 2,50 m

Εγγάραξη	Κωδ.	Προσαύξηση MyDesign
Προφίλ 2,50 m	C / DB 14 A	A

Το πλήρες πρόγραμμα προϊόντων Schlüter-RONDEC-DB θα το βρείτε στη σελίδα 71.

Προφίλ τελειώματος | Γωνία



Schlüter®-JOLLY-AC



Αλουμίνιο με χρωματιστή επίστρωση
 Προφίλ σε μήκος: 2,50 m, ύψος: 6 mm, 8 mm, 10 mm, 11 mm, 12,5 mm, 14 mm, 16 mm, 21 mm
 Προφίλ σε μήκος: 3,00 m, ύψος: 6 mm, 8 mm, 10 mm, 11 mm, 12,5 mm
 Εξωτερική γωνία 90° σε ύψος: 6 mm, 8 mm, 10 mm, 11 mm, 12,5 mm, 14 mm, 16 mm, 21 mm

Εγγάραξη	Κωδ.	Προσαύξηση MyDesign
Προφίλ 2,50 m (6–21 mm)	C / J ...* A	A
Προφίλ 3,00 m (6–12,5 mm)	C / J ...* A/300	A
Προφίλ 2,50 m, ακτινική διάτρηση (6–21 mm)	C / R / J ...* A	A
Προφίλ 3,00 m, ακτινική διάτρηση (6–12,5 mm)	C / R / J ...* A/300	A
Εξωτερική γωνία 90° (6–21 mm)	C / EV / J ...* A	A

* Συμπληρώστε το ύψος στον κωδικό προϊόντος (π.χ. C / J 60 A)

Το πλήρες πρόγραμμα προϊόντων Schlüter-JOLLY-AC θα το βρείτε στη σελίδα 80.



Προφίλ τελειώματος | Γωνία



Schlüter®-FINEC-SQ-AC

Αλουμίνιο, με χρωματιστή επίστρωση
Προφίλ σε μήκος: 2,50 m, ύψος: 7 mm, 9 mm, 11 mm, 12,5 mm, 15 mm
Εξωτερική/εσωτερική γωνία 90° σε ύψος: 4,5 mm

Εγγάραξη	Κωδ.	Προσαύξηση MyDesign
Προφίλ 2,50 m (7–15 mm)	C / FSQ ...* A	A
Εξωτερική/εσωτερική γωνία 90° (4,5 mm)	C / EV / Q 45 A	A

* Συμπληρώστε το ύψος στον κωδικό προϊόντος (π.χ. C / F SQ 110 A)
Το πλήρες πρόγραμμα προϊόντων Schlüter-FINEC-SQ θα το βρείτε στη σελίδα 83.

Προφίλ τελειώματος | Σετ γωνιών



Schlüter®-FINEC-AC

Αλουμίνιο με χρωματιστή επίστρωση
Προφίλ σε μήκος: 2,50 m, ύψος: 2,5 mm, 4,5 mm, 7 mm, 9 mm, 11 mm, 12,5 mm
Σετ γωνιών σε ύψος: 2,5 mm, 4,5 mm, 7 mm, 9 mm, 11 mm, 12,5 mm

Εγγάραξη	Κωδ.	Προσαύξηση MyDesign
Προφίλ 2,50 m (2,5–12,5 mm)	C / F ...* A	A
Σετ γωνιών (2,5–12,5 mm)	C / ES / F ...* A	A

* Συμπληρώστε το ύψος στον κωδικό προϊόντος (π.χ. C / F 25 A)
Το πλήρες πρόγραμμα προϊόντων Schlüter-FINEC-A θα το βρείτε στη σελίδα 86.

Προφίλ τελειώματος

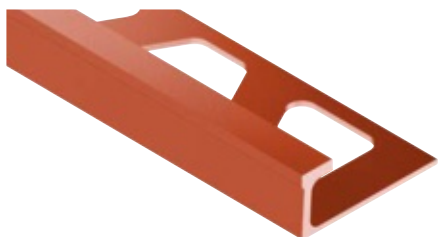

Schlüter®-DECO-AC

Αλουμίνιο με χρωματιστή επίστρωση
Προφίλ σε μήκος: 2,50 m, ύψος: 8 mm, 10 mm, 12,5 mm

Εγγάραξη	Κωδ.	Προσαύξηση MyDesign
Προφίλ 2,50 m (8–12,5 mm)	C / A ...* D	A
Προφίλ 2,50 m, ακτινική διάτρηση (8–12,5 mm)	C / R / A ...* D	A

* Συμπληρώστε το ύψος στον κωδικό προϊόντος (π.χ. C / A 80 D)
Το πλήρες πρόγραμμα προϊόντων Schlüter-DECO θα το βρείτε στη σελίδα 87.

Προφίλ μπορντούρας

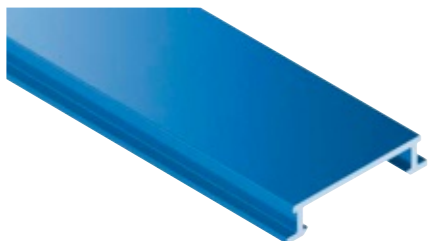

Schlüter®-DESIGNLINE-AC

Αλουμίνιο με χρωματιστή επίστρωση
Προφίλ σε μήκος: 2,50 m

Εγγάραξη	Κωδ.	Προσαύξηση MyDesign
Προφίλ 2,50 m	C / DL 625 A	A

Το πλήρες πρόγραμμα προϊόντων Schlüter-DESIGNLINE θα το βρείτε στη σελίδα 92.

Προφίλ υποδοχής

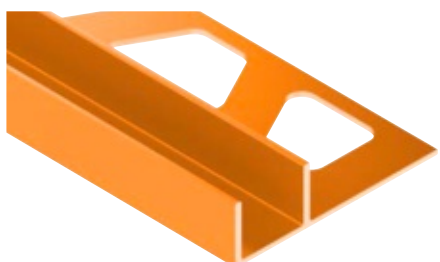

Schlüter®-DECO-SG-AC

Αλουμίνιο με χρωματιστή επίστρωση, πλάτος: 12 mm / 15 mm
Προφίλ σε μήκος: 2,50 m, ύψος: 8 mm, 10 mm, 11 mm, 12,5 mm

Εγγάραξη	Κωδ.	Προσαύξηση MyDesign
Προφίλ 2,50 m (8–12,5 mm), πλάτος 12 mm	C / SG ...* A 12	A
Προφίλ 2,50 m (8–12,5 mm), πλάτος 15 mm	C / SG ...* A 15	A

* Συμπληρώστε το ύψος στον κωδικό προϊόντος (π.χ. C / SG 80 A 12)
Το πλήρες πρόγραμμα προϊόντων Schlüter-DECO-SG θα το βρείτε στη σελίδα 94.

Προφίλ σοβατεπί | Γωνία | Ακραίο κάλυμμα | Συνδετήρας

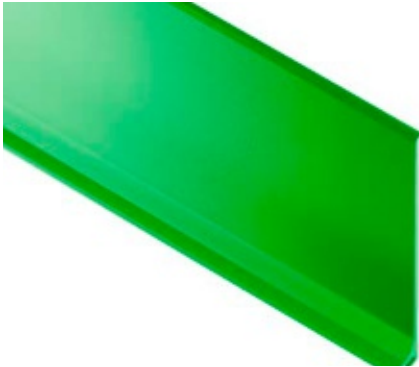

Schlüter®-DESIGNBASE-SL-AC

Αλουμίνιο με χρωματιστή επίστρωση
 Προφίλ σε μήκος: 2,50 m, ύψος: 60 mm, 80 mm
 Εξωτερική γωνία 90°, εσωτερική γωνία 90°, ακραίο κάλυμμα αριστερά, ακραίο κάλυμμα δεξιά, συνδετήρας σε ύψος: 60 mm, 80 mm

Εγγάραξη	Κωδ.	Προσαύξηση MyDesign
Προφίλ 2,50 m (60–80 mm)	C / DB SL ...* A	A
Εξωτερική γωνία 90° (60–80 mm)	C / ED / DB SL ...* A	A
Εσωτερική γωνία 90° (60–80 mm)	C / ID / DB SL ...* A	A
Ακραίο κάλυμμα αριστερά (60–80 mm)	C / EL / DB SL ...* A	A
Ακραίο κάλυμμα δεξιά (60–80 mm)	C / ER / DB SL ...* A	A
Συνδετήρας (60–80 mm)	C / V / DB SL ...* A	A

* Συμπληρώστε το ύψος στον κωδικό προϊόντος (π.χ. C / DB SL 60 A)

Το πλήρες πρόγραμμα προϊόντων Schlüter-DESIGNBASE-SL-A θα το βρείτε στις σελίδες 96–97.

Ράφι



Schlüter®-SHELF-E-S1-AC

Αλουμίνιο με χρωματιστή επίστρωση
 Ράφι στα σχέδια: FLORAL, CURVE, PURE, SQUARE, WAVE

Εγγάραξη	Κωδ.	Προσαύξηση MyDesign
Σχέδιο FLORAL	C / SE S1 D5 A	B
Σχέδιο CURVE	C / SE S1 D6 A	B
Σχέδιο PURE	C / SE S1 D7 A	B
Σχέδιο SQUARE	C / SE S1 D3 A	B
Σχέδιο WAVE	C / SE S1 D10 A	B

Το πλήρες πρόγραμμα προϊόντων Schlüter-SHELF-E-S1 θα το βρείτε στις σελίδες 254–255.

Ράφι



Schlüter®-SHELF-E-S2-AC

Αλουμίνιο με χρωματιστή επίστρωση
 Ράφι στα σχέδια: FLORAL, CURVE, PURE, SQUARE, WAVE

Εγγάραξη	Κωδ.	Προσαύξηση MyDesign
Σχέδιο FLORAL	C / SE S2 D5 A	B
Σχέδιο CURVE	C / SE S2 D6 A	B
Σχέδιο PURE	C / SE S2 D7 A	B
Σχέδιο SQUARE	C / SE S2 D3 A	B
Σχέδιο WAVE	C / SE S2 D10 A	B

Το πλήρες πρόγραμμα προϊόντων Schlüter-SHELF-E-S2 θα το βρείτε στις σελίδες 256–257.

Ράφι



Schlüter®-SHELF-E-S3-AC

Αλουμίνιο με χρωματιστή επίστρωση
 Ράφι στα σχέδια: FLORAL, CURVE, PURE, SQUARE, WAVE

Εγγάραξη	Κωδ.	Προσαύξηση MyDesign
Σχέδιο FLORAL	C / SE S3 D5 A	B
Σχέδιο CURVE	C / SE S3 D6 A	B
Σχέδιο PURE	C / SE S3 D7 A	B
Σχέδιο SQUARE	C / SE S3 D3 A	B
Σχέδιο WAVE	C / SE S3 D10 A	B

Το πλήρες πρόγραμμα προϊόντων Schlüter-SHELF-E-S3 θα το βρείτε στις σελίδες 258–259.



Ράφι



Schlüter®-SHELF-N-S1-AC

Αλουμίνιο με χρωματιστή επίστρωση
Ράφι στα σχέδια: FLORAL, CURVE, PURE, SQUARE, WAVE

Εγχάραξη	Κωδ.	Προσαύξηση MyDesign
Σχέδιο FLORAL	C / SN S1 D5 A	B
Σχέδιο CURVE	C / SN S1 D6 A	B
Σχέδιο PURE	C / SN S1 D7 A	B
Σχέδιο SQUARE	C / SN S1 D3 A	B
Σχέδιο WAVE	C / SN S1 D10 A	B

Το πλήρες πρόγραμμα προϊόντων Schlüter-SHELF-N θα το βρείτε στις σελίδες 260–261.

Ράφι



Schlüter®-SHELF-W-S1-AC

Αλουμίνιο με χρωματιστή επίστρωση
Ράφι στα σχέδια: FLORAL, CURVE, PURE, SQUARE, WAVE

Εγχάραξη	Κωδ.	Προσαύξηση MyDesign
Σχέδιο FLORAL	C / SW S1 D5 A	B
Σχέδιο CURVE	C / SW S1 D6 A	B
Σχέδιο PURE	C / SW S1 D7 A	B
Σχέδιο SQUARE	C / SW S1 D3 A	B
Σχέδιο WAVE	C / SW S1 D10 A	B

Το πλήρες πρόγραμμα προϊόντων Schlüter-SHELF-W θα το βρείτε στις σελίδες 262–263.

Ακραίο προφίλ | Γωνία | Συνδετήρας



Schlüter®-BARA-RAK

Αλουμίνιο με χρωματιστή επίστρωση
Προφίλ σε μήκος: 2,50 m
Εξωτερική γωνία 90°, εξωτερική γωνία 135°, εσωτερική γωνία 90°, συνδετήρας

Εγχάραξη	Κωδ.	Προσαύξηση MyDesign
Προφίλ 2,50 m	C / RAK 50 A	B
Εξωτερική γωνία 90°	C / E90 / RAK 50 A	B
Εξωτερική γωνία 135°	C / E135 / RAK 50 A	B
Ειδική γωνία εξωτερική	C / ESO / RAK 50 A	B
Εσωτερική γωνία 90°	C / I90 / RAK 50 A	B
Ειδική γωνία εσωτερική	C / ISO / RAK 50 A	B
Συνδετήρας	C / V / RT 30 A	A

Το πλήρες πρόγραμμα προϊόντων Schlüter-BARA-RAK θα το βρείτε στη σελίδα 313.

Ακραίο προφίλ | Γωνία | Συνδετήρας

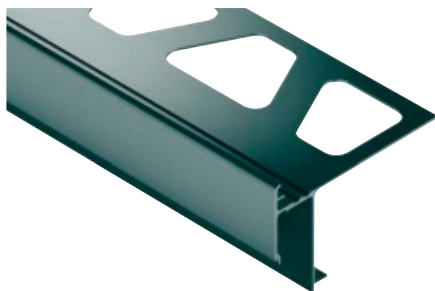

Schlüter®-BARA-RAKEG

Αλουμίνιο με χρωματιστή επίστρωση
Προφίλ σε μήκος: 2,50 m, ύψος: 4 mm, 10 mm, 15 mm, 18 mm, 21 mm
Εξωτερική γωνία 90°, εξωτερική γωνία 135°, εσωτερική γωνία 90°, συνδετήρας σε ύψος: 4 mm, 10 mm, 15 mm, 18 mm, 21 mm

Εγχάραξη	Κωδ.	Προσαύξηση MyDesign
Προφίλ 2,50 m (4–21 mm)	C / RAKEG ...* A	B
Εξωτερική γωνία 90° (4–21 mm)	C / E90 / RAKEG ...* A	B
Εξωτερική γωνία 135° (4–21 mm)	C / E135 / RAKEG ...* A	B
Ειδική γωνία εξωτερική (4–21 mm)	C / ESO / RAKEG ...* A	B
Εσωτερική γωνία 90° (4–21 mm)	C / I90 / RAKEG ...* A	B
Ειδική γωνία εσωτερική (4–21 mm)	C / ISO / RAKEG ...* A	B
Συνδετήρας (4–21 mm)	C / V / RTKE ...* A	A

* Συμπληρώστε το ύψος στον κωδικό προϊόντος (π.χ. C / RAKEG 4 A)

Το πλήρες πρόγραμμα προϊόντων Schlüter-BARA-RAKEG θα το βρείτε στη σελίδα 314.

Ακραίο προφίλ | Γωνία | Συνδετήρας



Schlüter®-BARA-RAKE

Αλουμίνιο με χρωματιστή επίστρωση
 Προφίλ σε μήκος: 2,50 m, ύψος: 10 mm, 15 mm, 18 mm, 21 mm
 Εξωτερική γωνία 90°, εξωτερική γωνία 135°, εσωτερική γωνία 90°, συνδετήρας σε ύψος: 10 mm, 15 mm, 18 mm, 21 mm

Εγγάραξη	Κωδ.	Προσαύξηση MyDesign
Προφίλ 2,50 m (10–21 mm)	C / RAKE ...* A	B
Εξωτερική γωνία 90° (10–21 mm)	C / E90 / RAKE ...* A	B
Εξωτερική γωνία 135° (10–21 mm)	C / E135 / RAKE ...* A	B
Ειδική γωνία εξωτερική (10–21 mm)	C / ESO / RAKE ...* A	B
Εσωτερική γωνία 90° (10–21 mm)	C / I90 / RAKE ...* A	B
Ειδική γωνία εσωτερική (10–21 mm)	C / ISO / RAKE ...* A	B
Συνδετήρας (10–21 mm)	C / V / RTKE ...* A	A

* Συμπληρώστε το ύψος στον κωδικό προϊόντος (π.χ. C / RAKE 10 A)

Το πλήρες πρόγραμμα προϊόντων Schlüter-BARA-RAKE θα το βρείτε στη σελίδα 315.

Ακραίο προφίλ | Γωνία | Συνδετήρας



Schlüter®-BARA-RKB

Αλουμίνιο με χρωματιστή επίστρωση
 Προφίλ σε μήκος: 2,50 m
 Εξωτερική γωνία 90°, εξωτερική γωνία 135°, εσωτερική γωνία 90°, συνδετήρας

Εγγάραξη	Κωδ.	Προσαύξηση MyDesign
Προφίλ 2,50 m	C / RKB 3 A	B
Εξωτερική γωνία 90°	C / E90 / RKB 3 A	B
Εξωτερική γωνία 135°	C / E135 / RKB 3 A	B
Ειδική γωνία εξωτερική	C / ESO / RKB 3 A	B
Εσωτερική γωνία 90°	C / I90 / RKB 3 A	B
Ειδική γωνία εσωτερική	C / ISO / RKB 3 A	B
Συνδετήρας	C / V / RKB 3 A	A

Το πλήρες πρόγραμμα προϊόντων Schlüter-BARA-RKB θα το βρείτε στη σελίδα 316.

Ακραίο προφίλ | Γωνία | Συνδετήρας



Schlüter®-BARA-RKK

Αλουμίνιο με χρωματιστή επίστρωση
 Προφίλ σε μήκος: 2,50 m, ύψος: 10 mm, 15 mm, 18 mm
 Εξωτερική γωνία 90°, εξωτερική γωνία 135°, εσωτερική γωνία 90°, συνδετήρας σε ύψος: 10 mm, 15 mm, 18 mm

Εγγάραξη	Κωδ.	Προσαύξηση MyDesign
Προφίλ 2,50 m (10–18 mm)	C / RKK ...* A	B
Εξωτερική γωνία 90° (10–18 mm)	C / E90 / RKK ...* A	B
Εξωτερική γωνία 135° (10–18 mm)	C / E135 / RKK ...* A	B
Ειδική γωνία εξωτερική (10–18 mm)	C / ESO / RKK ...* A	B
Εσωτερική γωνία 90° (10–18 mm)	C / I90 / RKK ...* A	B
Ειδική γωνία εσωτερική (10–18 mm)	C / ISO / RKK ...* A	B
Συνδετήρας (10–18 mm)	C / V / RKK ...* A	A

* Συμπληρώστε το ύψος στον κωδικό προϊόντος (π.χ. C / RKK 10 A)

Το πλήρες πρόγραμμα προϊόντων Schlüter-BARA-RKK θα το βρείτε στη σελίδα 317.



Ακράιο προφίλ | Γωνία | Συνδετήρας



Schlüter®-BARA-RKKE

Αλουμίνιο με χρωματιστή επίστρωση
Προφίλ σε μήκος: 2,50 m, ύψος: 8 mm, 10 mm, 15 mm, 18 mm, 21 mm, 23 mm
Εξωτερική γωνία 90°, εξωτερική γωνία 135°, εσωτερική γωνία 90°,
συνδετήρας σε ύψος: 8 mm, 10 mm, 15 mm, 18 mm, 21 mm, 23 mm

Εγγράραξη	Κωδ.	Προσαύξηση MyDesign
Προφίλ 2,50 m (8–23 mm)	C / RKKE ...* A	B
Εξωτερική γωνία 90° (8–23 mm)	C / E90 / RKKE ...* A	B
Εξωτερική γωνία 135° (8–23 mm)	C / E135 / RKKE ...* A	B
Ειδική γωνία εξωτερική (8–23 mm)	C / ESO / RKKE ...* A	B
Εσωτερική γωνία 90° (8–23 mm)	C / I90 / RKKE ...* A	B
Ειδική γωνία εσωτερική (8–23 mm)	C / ISO / RKKE ...* A	B
Συνδετήρας (8–23 mm)	C / V / RKK ...* A	A

* Συμπληρώστε το ύψος στον κωδικό προϊόντος (π.χ. C / RKKE 8 A)

Το πλήρες πρόγραμμα προϊόντων Schlüter-BARA-RKKE θα το βρείτε στη σελίδα 318.

Ακράιο προφίλ | Γωνία | Συνδετήρας

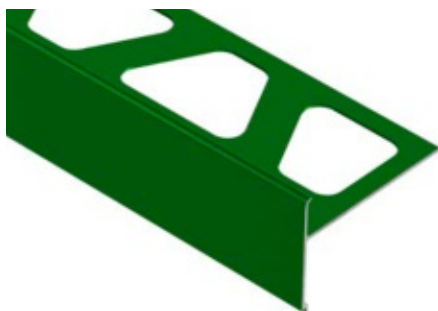

Schlüter®-BARA-RTC



Αλουμίνιο, με χρωματιστή επίστρωση
Προφίλ σε μήκος: 2,50 m, ύψος: 20 mm, ύψος 1: 20 mm, 40 mm, 50 mm, 60 mm, 80 mm, 100 mm
Εξωτερική γωνία 90°, σύνδεσμος

Εγγράραξη	Κωδ.	Προσαύξηση MyDesign
Προφίλ 2,50 m (20–100 mm)	C / RTC 20 / ...* A	B
Εξωτερική γωνία 90° (20–100 mm)	C / E90 / RTC 20 / ...* A	B
Ειδική γωνία εξωτερική (20–100 mm)	C / ESO / RTC 20 / ...* A	B
Συνδετήρας (20–100 mm)	C / V / RTC 20 / ...* A	A

* Συμπληρώστε το ύψος στον κωδικό προϊόντος (π.χ. C / RTC 20 / 60 A)

Θα βρείτε την πλήρη γκάμα προϊόντων Schlüter-BARA-RTC στη σελίδα 319.

Ακράιο προφίλ | Γωνία | Συνδετήρας



Schlüter®-BARA-RK

Αλουμίνιο με χρωματιστή επίστρωση
Προφίλ σε μήκος: 2,50 m
Εξωτερική γωνία 90°, εξωτερική γωνία 135°, εσωτερική γωνία 90°, συνδετήρας

Εγγράραξη	Κωδ.	Προσαύξηση MyDesign
Προφίλ 2,50 m	C / RK 65 A	B
Εξωτερική γωνία 90°	C / E90 / RK 65 A	B
Εξωτερική γωνία 135°	C / E135 / RK 65 A	B
Ειδική γωνία εξωτερική	C / ESO / RK 65 A	B
Εσωτερική γωνία 90°	C / I90 / RK 65 A	B
Ειδική γωνία εσωτερική	C / ISO / RK 65 A	B
Συνδετήρας	C / V / RK 65 A	A

Το πλήρες πρόγραμμα προϊόντων Schlüter-BARA-RK θα το βρείτε στη σελίδα 320.

Ακραίο προφίλ | Γωνία | Συνδετήρας

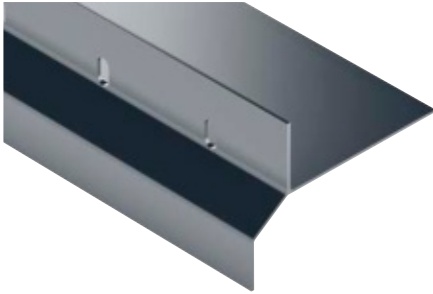

Schlüter®-BARA-RKL

Αλουμίνιο με χρωματιστή επίστρωση
 Προφίλ σε μήκος: 2,50 m, ύψος: 30 mm, 35 mm, 40 mm, 50 mm, 75 mm
 Εξωτερική γωνία 90°, εξωτερική γωνία 135°, εσωτερική γωνία 90°,
 συνδετήρας σε ύψος: 30 mm, 35 mm, 40 mm, 50 mm, 75 mm

Εγγάραξη	Κωδ.	Προσαύξηση MyDesign
Προφίλ 2,50 m (30–75 mm)	C / RKL ...* A	B
Εξωτερική γωνία 90° (30–75 mm)	C / E90 / RKL ...* A	B
Εξωτερική γωνία 135° (30–75 mm)	C / E135 / RKL ...* A	B
Ειδική γωνία εξωτερική (30–75 mm)	C / ESO / RKL ...* A	B
Εσωτερική γωνία 90° (30–75 mm)	C / I90 / RKL ...* A	B
Ειδική γωνία εσωτερική (30–75 mm)	C / ISO / RKL ...* A	B
Συνδετήρας (30–75 mm)	C / V / RKL ...* A	A

* Συμπληρώστε το ύψος στον κωδικό προϊόντος (π.χ. C / RKL 30 A)

Το πλήρες πρόγραμμα προϊόντων Schlüter-BARA-RKL θα το βρείτε στη σελίδα 321.



MyDesign by Schlüter-Systems

Εκτυπώνουμε σε προφίλ το σχέδιο που επιθυμείτε

Η υπερσύγχρονη τεχνολογία εκτύπωσης είναι σήμερα ο καθοριστικός παράγοντας στην παραγωγή πλακιδίων και επιτρέπει απόλυτα ρεαλιστικές επιφάνειες ξύλου ή μαρμάρου. Αυτό παρέχει στους σχεδιαστές τη δυνατότητα να αφήσουν τη φαντασία τους ελεύθερη.

Με τη σαγρέ σειρά TRENDLINE, η Schlüter-Systems έχει ήδη πετύχει τη μέγιστη δυνατή προσέγγιση προφίλ και πλακιδίων. Με το MyDesign by Schlüter-Systems προχωρούμε ένα βήμα παραπέρα: Δημοφιλή προφίλ μπορούν πλέον να προσαρμοστούν τέλεια στον σχεδιασμό των πλακιδίων με τη χρήση υπερσύγχρονης τεχνολογίας εκτύπωσης. Με αυτόν τον τρόπο επιτυγχάνεται άσφoga η αρμονική ενσωμάτωση της αποτελεσματικής προστασίας των αρμών στην επίστρωση πλακιδίων.

Αν κάποιος προτιμά, εναλλακτικά, ξεχωριστές πινελιές στην περιοχή του σοβατεπί ή του τοίχου, μπορεί μέσω αυτής της τεχνολογίας να επιλέξει την εκτύπωση των μοτίβων που επιθυμεί (π.χ. σχεδίων, εταιρικών λογοτύπων, κλπ.), εκφράζοντας έτσι την ατομικότητά του.

Όποια κι αν είναι η επιλογή σας, με την πρωτοποριακή τεχνολογία εκτύπωσης της Schlüter-Systems βρίσκεστε ένα βήμα μπροστά στη διαμόρφωση επιστρώσεων με προφίλ.

Στις σελίδες που ακολουθούν, θα βρείτε ποια προφίλ είναι κατάλληλα για τη συγκεκριμένη εκτύπωση και πώς μπορείτε να κάνετε την παραγγελία σας. Για ερωτήσεις σχετικά με το πρόγραμμα MyDesign by Schlüter-Systems είναι στη διάθεσή σας για να σας βοηθήσουν οι ειδικοί εξωτερικοί μας σύμβουλοι και το ειδικευμένο στην τεχνική εφαρμογών τμήμα πωλήσεών μας. Τα στοιχεία επικοινωνίας θα τα βρείτε εύκολα στον ιστότοπό μας. Θα χαρούμε για την υλοποίηση των έργων σας με το Schlüter-MyDesign.





MyDesign by Schlüter-Systems

Εύκολη ειδική παραγγελία

Στις σελίδες που ακολουθούν θα βρείτε τα προϊόντα που είναι επιλέξιμα για την εφαρμογή MyDesign by Schlüter-Systems με εξατομικευμένη εκτύπωση. Λάβετε υπόψη σας ότι για την ειδική εκτύπωση υπάρχει μια εφάπαξ χρέωση MyDesign ανά μοτίβο. Με το μοτίβο αυτό μπορεί στη συνέχεια να εκτυπωθεί οποιοσδήποτε αριθμός προφίλ και αξεσουάρ από το πρόγραμμα MyDesign. Η εφάπαξ χρέωση MyDesign ανέρχεται σε 461,25 € ανά μοτίβο.

Για να υπολογίσετε την τιμή των προϊόντων MyDesign με ειδική εκτύπωση, ακολουθήστε τα τέσσερα βήματα στην ενότητα Τιμή.

Παραγγελία

Πέντε βήματα για το προϊόν της προτίμησής σας:

1. Επιλέξτε προφίλ από το πρόγραμμα MyDesign π.χ. QUADDEC-AC (C / Q ...* DP)
2. Επιλέξτε το ύψος | συμπληρώστε το στον κωδικό προϊόντος π.χ. 6 mm | C / Q 60 DP
3. Επιλέξτε γωνία, ακραίο καπάκι ή συνδετήρα π.χ. C / EV / Q 60 DP
4. Στείλτε δείγμα πλακιδίων ή ένα αρχείο με το μοτίβο που επιθυμείτε
5. Εγκρίνετε την εκτύπωση του δείγματος

Για γενικές ερωτήσεις ή ερωτήσεις για την παραγγελία σας, απευθυνθείτε στον αρμόδιο του δικτύου διανομής που σας εξυπηρετεί. Λεπτομερείς πληροφορίες θα βρείτε στην ιστοσελίδα μας στην ηλεκτρονική διεύθυνση: <https://www.schluter-systems.com/mydesign.aspx>

Τιμή

Τέσσερα βήματα για τη σωστή τιμή:

1. Επιλέξτε την τιμή για το επιθυμητό προφίλ**
2. Προσαύξηση MyDesign C 16,91 € ανά μέτρο
3. Τιμή των επιθυμητών γωνιών, ακραίων καπακιών ή συνδέσμων κατ' αποκοπή 29,21 € ανά τεμάχιο
4. Εφάπαξ χρέωση MyDesign (μία φορά ανά μοτίβο) 461,25 €*

* χωρίς δυνατότητα έκπτωσης

** ως αναφορά χρησιμοποιήστε τις τιμές των προϊόντων με την επιφάνεια Αλουμίνιο, με χρωματιστή επίστρωση

Βοήθημα υπολογισμού

1. Προϊόν	2. Προσαύξηση	3. Αξεσουάρ	4. Εφάπαξ χρέωση	Τιμή
<input type="text"/>	<input type="text"/>	<input type="text"/>	<input type="text"/>	<input type="text"/>
<input type="text"/>	<input type="text"/>	<input type="text"/>	<input type="text"/>	<input type="text"/>
<input type="text"/>	<input type="text"/>	<input type="text"/>	<input type="text"/>	<input type="text"/>
<input type="text"/>	<input type="text"/>	<input type="text"/>	<input type="text"/>	<input type="text"/>
<input type="text"/>	<input type="text"/>	<input type="text"/>	<input type="text"/>	<input type="text"/>
<input type="text"/>	<input type="text"/>	<input type="text"/>	<input type="text"/>	<input type="text"/>

Προφίλ τελειώματος | Γωνία

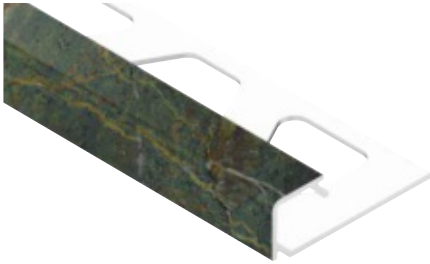

Schlüter®-QUADEC-AC

Αλουμίνιο με χρωματιστή επίστρωση
 Προφίλ σε μήκος: 2,50 m/3,00 m, ύψος: 6 mm, 8 mm, 10 mm, 11 mm, 12,5 mm
 Εξωτερική/εσωτερική γωνία 90° σε ύψος: 6 mm, 8 mm, 10 mm, 11 mm, 12,5 mm

Εγχάραξη	Κωδ.	Προσαύξηση MyDesign
Προφίλ 2,50 m (6–12,5 mm)	C / Q ...* DP	C
Προφίλ 3,00 m (6–12,5 mm)	C / Q ...* DP/300	C
Εξωτερική/εσωτερική γωνία 90° (6–12,5 mm)	C / EV / Q ...* DP	Εφάπαξ χρέωση

* Συμπληρώστε το ύψος στον κωδικό προϊόντος (π.χ. C / Q 60 DP)

Το πλήρες πρόγραμμα προϊόντων Schlüter-QUADEC-AC θα το βρείτε στη σελίδα 61.

Προφίλ τελειώματος | Γωνία

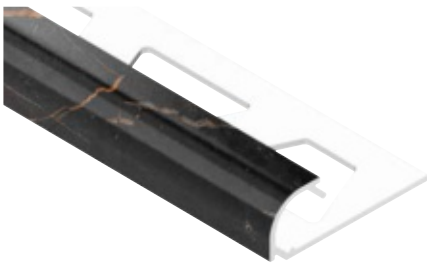

Schlüter®-RONDEC-AC

Αλουμίνιο με χρωματιστή επίστρωση
 Προφίλ σε μήκος: 2,50 m/3,00 m, ύψος: 6 mm, 8 mm, 10 mm, 11 mm, 12,5 mm
 Εξωτερική γωνία 90°, εσωτερική γωνία 90° σε ύψος: 6 mm, 8 mm, 10 mm, 11 mm, 12,5 mm

Εγχάραξη	Κωδ.	Προσαύξηση MyDesign
Προφίλ 2,50 m (6–12,5 mm)	C / RO ...* DP	C
Προφίλ 3,00 m (6–12,5 mm)	C / RO ...* DP/300	C
Εξωτερική γωνία 90° (6–12,5 mm)	C / EV / ...* DP	Εφάπαξ χρέωση
Εσωτερική γωνία 90° (6–12,5 mm)	C / IV / RO ...* DP	Εφάπαξ χρέωση

* Συμπληρώστε το ύψος στον κωδικό προϊόντος (π.χ. C / RO 60 DP)

Το πλήρες πρόγραμμα προϊόντων Schlüter-RONDEC-AC θα το βρείτε στη σελίδα 70.

Προφίλ τελειώματος | Γωνία



Schlüter®-JOLLY-AC

Αλουμίνιο με χρωματιστή επίστρωση
 Προφίλ σε μήκος: 2,50 m/3,00 m, ύψος: 6 mm, 8 mm, 10 mm, 11 mm, 12,5 mm
 Εξωτερική γωνία 90° σε ύψος: 6 mm, 8 mm, 10 mm, 11 mm, 12,5 mm

Εγχάραξη	Κωδ.	Προσαύξηση MyDesign
Προφίλ 2,50 m (6–12,5 mm)	C / J ...* DP	C
Προφίλ 3,00 m (6–12,5 mm)	C / J ...* DP/300	C
Εξωτερική γωνία 90° (6–12,5 mm)	C / EV / J ...* DP	Εφάπαξ χρέωση

* Συμπληρώστε το ύψος στον κωδικό προϊόντος (π.χ. C / J 60 DP)

Το πλήρες πρόγραμμα προϊόντων Schlüter-JOLLY-AC θα το βρείτε στη σελίδα 80.

i

Οι επιφάνειες που απεικονίζονται εδώ είναι παραδείγματα και χρησιμεύουν στην εικονογράφηση.

Εξατομικευμένα και στιβαρά

Τα εκτυπωμένα μας προφίλ υποβάλλονται σε συνεχείς ελέγχους ποιότητας. Για ό,τι κι αν πρόκειται – δοκιμές τριβής, κάμψης και κοπής, αντοχή στην υπεριώδη ακτινοβολία, αλλαγές θερμοκρασίας ή έκθεση σε θαλασσινό νερό ή χημικά: διασφαλίζουμε ότι τα προφίλ μας MyDesign ικανοποιούν τις υψηλότερες απαιτήσεις.



Προφίλ μπορντούρας

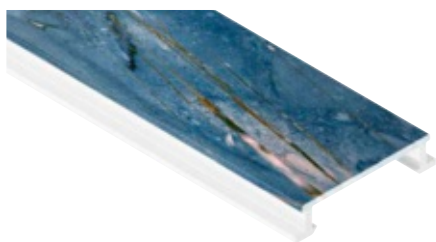

Schlüter®-DESIGNLINE-AC

Αλουμίνιο με χρωματιστή επίστρωση
Προφίλ σε μήκος: 2,50 m

Εγχάραξη	Κωδ.	Προσαύξηση MyDesign
Προφίλ 2,50 m	C / DL 625 DP	C

Το πλήρες πρόγραμμα προϊόντων Schlüter-DESIGNLINE θα το βρείτε στη σελίδα 92.

Προφίλ σοβατεπί | Γωνία | Ακραίο κάλυμμα | Συνδετήρας



Schlüter®-DESIGNBASE-SL-AC

Αλουμίνιο με χρωματιστή επίστρωση
Προφίλ σε μήκος: 2,50 m, ύψος: 60 mm
Εξωτερική γωνία 90°, εσωτερική γωνία 90°, ακραίο κάλυμμα αριστερά, ακραίο κάλυμμα δεξιά, συνδετήρας σε ύψος: 60 mm

Εγχάραξη	Κωδ.	Προσαύξηση MyDesign
Προφίλ 2,50 m (60 mm)	C / DB SL 60 DP	C
Εξωτερική γωνία 90° (60 mm)	C / ED / DB SL 60 DP	Εφάπαξ χρέωση
Εσωτερική γωνία 90° (60 mm)	C / ID / DB SL 60 DP	Εφάπαξ χρέωση
Ακραίο κάλυμμα αριστερά (60 mm)	C / EL / DB SL 60 DP	Εφάπαξ χρέωση
Ακραίο κάλυμμα δεξιά (60 mm)	C / ER / DB SL 60 DP	Εφάπαξ χρέωση
Συνδετήρας (60 mm)	C / V / DB SL 60 DP	Εφάπαξ χρέωση

Το πλήρες πρόγραμμα προϊόντων Schlüter-DESIGNBASE-SL-A θα το βρείτε στις σελίδες 96–97.

Προφίλ τελειώματος | Γωνία



Schlüter®-RONDEC-STEP-AC

Αλουμίνιο με χρωματιστή επίστρωση
Προφίλ σε μήκος: 2,50 m, ύψος: 8 mm, 10 mm, 12,5 mm
Εξωτερική γωνία 90°, εξωτερική γωνία 135°, εσωτερική γωνία 90°, εσωτερική γωνία 135°, συνδετήρας σε ύψος: 8 mm, 10 mm, 12,5 mm

Εγχάραξη	Κωδ.	Προσαύξηση MyDesign
Προφίλ 2,50 m (8–12,5 mm)	C / RS ...* DP 39	C
Εξωτερική γωνία 90° (8–12,5 mm)	C / E90 RS ...* DP 39	Εφάπαξ χρέωση
Εξωτερική γωνία 135° (8–12,5 mm)	C / E135 RS ...* DP 39	Εφάπαξ χρέωση
Εσωτερική γωνία 90° (8–12,5 mm)	C / I90 RS ...* DP 39	Εφάπαξ χρέωση
Εσωτερική γωνία 135° (8–12,5 mm)	C / I135 RS ...* DP 39	Εφάπαξ χρέωση

* Συμπληρώστε το ύψος στον κωδικό προϊόντος (π.χ. C / RS 80 DP 39)

Το πλήρες πρόγραμμα προϊόντων Schlüter-RONDEC-STEP θα το βρείτε στη σελίδα 98.

i

Οι επιφάνειες που απεικονίζονται εδώ είναι παραδείγματα και χρησιμεύουν στην εικονογράφηση.

Προφίλ με μορφή κοίλης απόληξης | Γωνία | Ακραίο καπάκι



Schlüter®-DILEX-AHK-AC

Αλουμίνιο με χρωματιστή επίστρωση
 Προφίλ σε μήκος: 2,50 m, ύψος: 8 mm, 10 mm, 12,5 mm
 Εξωτερική γωνία 90°, εξωτερική γωνία 135°, εσωτερική γωνία 90°, εσωτερική γωνία 135°, ακραίο καπάκι

Εγγάραξη	Κωδ.	Προσαύξηση MyDesign
Προφίλ 2,50 m (8–12,5 mm)	C / AHK 1S ...* DP	C
Εξωτερική γωνία 90° (σύνδεση RONDEC)	C / E90 / AHK 1S / DP	Εφάπαξ χρέωση
Εξωτερική γωνία 90° (σύνδεση QUADDEC)	C / E90 Q / AHK 1S / DP	Εφάπαξ χρέωση
Εξωτερική γωνία 135°	C / E135 / AHK 1S / DP	Εφάπαξ χρέωση
Εσωτερική γωνία 90°	C / I90 / AHK 1S / DP	Εφάπαξ χρέωση
Εσωτερική γωνία 135°	C / I135 / AHK 1S / DP	Εφάπαξ χρέωση
Τελικό καπάκι	C / E / AHK 1S / DP	Εφάπαξ χρέωση

* Συμπληρώστε το ύψος στον κωδικό προϊόντος (π.χ. C / AHK 1S 80 DP)

Το πλήρες πρόγραμμα προϊόντων Schlüter-DILEX-AHK θα το βρείτε στις σελίδες 141–142.

Προφίλ με μορφή κοίλης απόληξης | Γωνία | Ακραίο καπάκι



Schlüter®-DILEX-AHKA-AC

Αλουμίνιο με χρωματιστή επίστρωση
 Προφίλ σε μήκος: 2,50 m, ύψος: 8 mm, 10 mm, 12,5 mm, 15 mm
 Εξωτερική γωνία 90°, εξωτερική γωνία 135°, εσωτερική γωνία 90°, εσωτερική γωνία 135°, ακραίο καπάκι αριστερά, ακραίο καπάκι δεξιά

Εγγάραξη	Κωδ.	Προσαύξηση MyDesign
Προφίλ 2,50 m (8–15 mm)	C / AHKA ...* DP	C
Εξωτερική γωνία 90°	C / E90 / AHKA / DP	Εφάπαξ χρέωση
Εξωτερική γωνία 135°	C / E135 / AHKA / DP	Εφάπαξ χρέωση
Εσωτερική γωνία 90°	C / I90 / AHKA / DP	Εφάπαξ χρέωση
Εσωτερική γωνία 135°	C / I135 / AHKA / DP	Εφάπαξ χρέωση
Ακραίο καπάκι αριστερά	C / EL / AHKA / DP	Εφάπαξ χρέωση
Ακραίο καπάκι δεξιά	C / ER / AHKA / DP	Εφάπαξ χρέωση

* Συμπληρώστε το ύψος στον κωδικό προϊόντος (π.χ. C / AHKA 80 DP)

Το πλήρες πρόγραμμα προϊόντων Schlüter-DILEX-AHKA θα το βρείτε στις σελίδες 142–143.

i

Οι επιφάνειες που απεικονίζονται εδώ είναι παραδείγματα και χρησιμεύουν στην εικονογράφηση.



My Schlüter®-KERDI-LINE

Εξατομικευμένη χάραξη σε σχάρα και πλαίσιο

Εκτός από τις χρωματιστές επιστρώσεις και εκτυπώσεις από τη γκάμα MyDesign by Schlüter-Systems, η χάραξη προσφέρει μία ακόμη δυνατότητα, την εξατομίκευση των προϊόντων Schlüter. Με σύγχρονες μεθόδους χάραξης λέιζερ είναι εφικτή η διαμόρφωση σχαρών και πλαισίων ανοξείδωτου χάλυβα της σειράς KERDI-LINE. Επιλέξτε σχεδιαστικές πινελιές με σχήματα, εικόνες ή κείμενα, ενισχύστε την εταιρική σας ταυτότητα ή απλώς φροντίστε για ένα χαμόγελο το πρωί.

Η αλυσίδα ξενοδοχείων που θα ήθελε να υπενθυμίσει στον πελάτη της κατά το πρωινό ντους πού αισθάνεται ωραία, το εργαστήριο που επιθυμεί να μείνει στη μνήμη κι αυτό δίπλα στις μάρκες των κατασκευαστών, οι γονείς που θέλουν να χαιρετούν τα παιδιά τους κάθε πρωί. Όποιοι κι αν είστε: Η σειρά Schlüter-KERDI-LINE σας προσφέρει την ευκαιρία να διακωδικοποιήσετε την παρουσία σας. Ανακαλύψτε τις δυνατότητες.



**YOUR
BRAND**





My Schlüter®-KERDI-LINE

Εύκολη ειδική παραγγελία

Βρείτε στη σελίδα που ακολουθεί ποια προϊόντα επιδέχονται τη δική σας εξατομικευμένη χάραξη My Schlüter-KERDI-LINE. Με το My Schlüter-KERDI-LINE μπορείτε να ζητήσετε τη χάραξη των σχαρών ή/και των πλαισίων των γραμμικών μας απορροών KERDI-LINE-A/-B/-C όπως τη φαντάζεστε.

Στη διπλανή σελίδα θα βρείτε τις προσαυξήσεις για χαράξεις ταιριαστές με τους συνδυασμούς σχαρών/πλαisiών που περιέχονται στις σελίδες 211–213.

Για να υπολογίσετε την τιμή της εξατομικευμένης σας επίστρωσης, ακολουθήστε τα δύο βήματα στην ενότητα «Τιμή».



Παραγγελία

Τρία βήματα για τον σωστό κωδικό προϊόντος:

1. Επιλέξτε το προϊόν από το πρόγραμμα My KERDI-LINE π.χ. KERDI-LINE-A (KLA 19 EB 100)
2. Επιλέξτε την επιθυμητή χάραξη π.χ. χάραξη σε όλη την επιφάνεια (G1)
3. Συμπληρώστε τη συντομογραφία της χάραξης στον κωδικό προϊόντος π.χ. KLA 19 EB 100 G1

Για γενικές ερωτήσεις ή ερωτήσεις για την παραγγελία σας, απευθυνθείτε στον αρμόδιο του δικτύου διανομής που σας εξυπηρετεί.

Τιμή

Δύο βήματα για τη σωστή τιμή:

1. Επιλέξτε την τιμή του επιθυμητού συνδυασμού σχάρας/πλαisiού
2. Επιλέξτε προσαύξηση My KERDI-LINE

Επισημάνση:

Οι χαράξεις My Schlüter-KERDI-LINE δεν είναι εφικτές σε σχάρες/πλαisiά που έχουν δεχθεί γυάλισμα ή χρωματική επίστρωση, ούτε σε σχάρες Schlüter-KERDI-LINE-STYLE.

Συνδυασμός σχάρας/πλαισίου



Schlüter®-KERDI-LINE-A 19 mm

με χάραξη σε όλη την επιφάνεια μόνο στη σχάρα (G1)

Κωδ.	ΤΙΜΕΣ € / τεμ.
...* G1	60,01

με χάραξη με στρώση οξειδωσης μόνο στη σχάρα (G2)

Κωδ.	ΤΙΜΕΣ € / τεμ.
...* G2	73,37

με διαγραμμισμένη χάραξη μόνο στη σχάρα (G3)

Κωδ.	ΤΙΜΕΣ € / τεμ.
...* G3	40,02

με χάραξη σε όλη την επιφάνεια στη σχάρα + διαγραμμισμένη χάραξη στο πλαίσιο (G1R)

Κωδ.	ΤΙΜΕΣ € / τεμ.
...* G1R	96,71

με χάραξη με στρώση οξειδωσης στη σχάρα + διαγραμμισμένη χάραξη στο πλαίσιο (G2R)

Κωδ.	ΤΙΜΕΣ € / τεμ.
...* G2R	110,05

με διαγραμμισμένη χάραξη σε σχάρα και πλαίσιο (G3R)

Κωδ.	ΤΙΜΕΣ € / τεμ.
...* G3R	76,70

με διαγραμμισμένη χάραξη μόνο στο πλαίσιο (GR)

Κωδ.	ΤΙΜΕΣ € / τεμ.
...* GR	38,72

* Συμπληρώστε τον κωδικό είδους (π.χ. KLA 19 EB 70 G1R)



Schlüter®-KERDI-LINE-B 19 mm

με διαγραμμισμένη χάραξη μόνο στο πλαίσιο (GR)

Κωδ.	ΤΙΜΕΣ € / τεμ.
...* GR	38,72

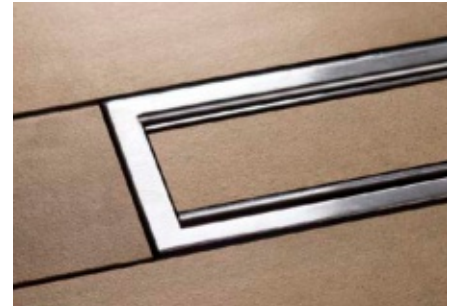

Schlüter®-KERDI-LINE-C 19 mm

με διαγραμμισμένη χάραξη μόνο στο πλαίσιο (GR)

Κωδ.	ΤΙΜΕΣ € / τεμ.
...* GR	38,72





Προφίλ Schlüter

Τελειώματα επιστρώσεων στο δάπεδο

Τα προφίλ τελειώματος όπως οι γνήσιες ράγες Schlüter-SCHIENE περιορίζουν τις επιστρώσεις πλακακιών και προστατεύουν τις εξωτερικές ακμές των επιστρώσεων κεραμικών υλικών και φυσικής πέτρας από ζημιές εξαιτίας μηχανικών επιδράσεων. Τα προφίλ Schlüter-RENO εξασφαλίζουν μια ισούψη μετάβαση προς τις γειτονικές επιστρώσεις δαπέδου. Έτσι, όλα τα προφίλ τελειώματος που διαθέτουμε για την περιοχή του δαπέδου συνεισφέρουν στην ωραία και σταθερή στον χρόνο συνολική εικόνα του επιστρώματος του δαπέδου.

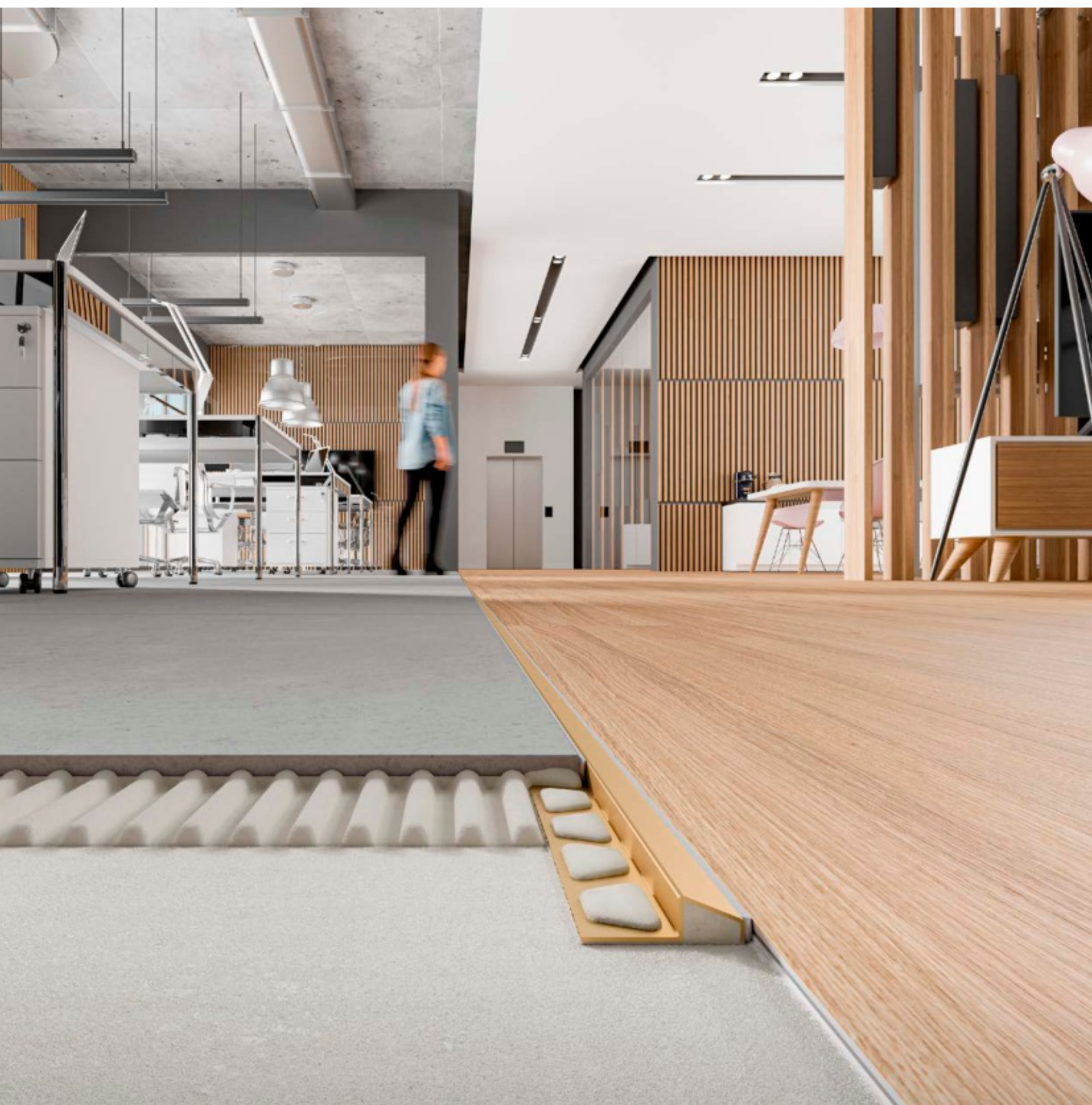



Προφίλ τελειώματος

Schlüter®-SCHIENE	39
Schlüter®-SCHIENE-TS	41
Schlüter®-SCHIENE-A	42
Schlüter®-SCHIENE-AC	43
Schlüter®-SCHIENE-ES	44
Schlüter®-SCHIENE-BASIC	45
Schlüter®-SCHIENE-V	45

Προφίλ μετάβασης

Schlüter®-RENO-TK	46
Schlüter®-RENO-V	47
Schlüter®-RENO-VT	48
Schlüter®-RENO-VB	48
Schlüter®-RENO-U	49
Schlüter®-RENO-RAMP	50
Schlüter®-RENO-RAMP-K	50
Schlüter®-RENO-T	51

Προφίλ διαχωρισμού

Schlüter®-TERRAZZO	51
--------------------	----

Γωνιακά προφίλ

Schlüter®-WINKEL	48
------------------	----



Schlüter®-SCHIENE

Το αυθεντικό από το 1975

Εδώ και 50 χρόνια, οι τεχνίτες τοποθέτησης πλακιδίων βασίζονται στο Schlüter-SCHIENE όταν πρόκειται για τη σίγουρη προστασία του αποτελέσματος της δουλειάς τους. Το πιο γνωστό μας προϊόν, που αναπτύχθηκε το 1975 μέσα από την εμπειρία του ειδικού τεχνίτη τοποθέτησης πλακιδίων Werner Schlüter, προσφέρει και σήμερα την τέλεια προστασία ακμών χάρη στα ιδιαίτερα κατασκευαστικά του χαρακτηριστικά:

- ❶ Κλίση 87° του σκέλους τελειώματος για τη βέλτιστη μεταφορά φορτίου
- ❷ Κοίλη απόληξη για υψηλή ροπή κάμψης
- ❸ Ενισχυμένη κεφαλή με κλίση 5°
- ❹ Στέλεχος αρμού κατοχυρωμένο με δίπλωμα ευρεσιτεχνίας

Το σύνολο των λεπτομερειών κάνει τη διαφορά.

Σας παρέχουμε το κατάλληλο προφίλ SCHIENE για το έργο σας, είτε πρόκειται για ορείχαλκο, αλουμίνιο ή ανοξείδωτο χάλυβα, είτε με επιχρωμίωση είτε με χρωματική επίστρωση. Στο ύψος που χρειάζεστε. Αμέσως.



Προφίλ τελειώματος

Schlüter®-SCHIENE

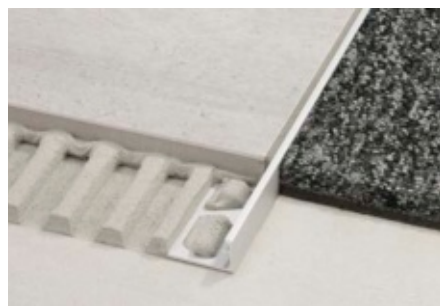

Η ράγα Schlüter-SCHIENE είναι ένα ειδικό προφίλ για το φινίρισμα των εξωτερικών ακμών σε επιστρώσεις πλακακιών, αλλά μπορεί να χρησιμοποιηθεί με επιτυχία και σε άλλα υλικά και εφαρμογές επιστρώσεων. Το στέλεχος αρμού εξασφαλίζει τη δημιουργία προκαθορισμένου χώρου αρμού με το πλακίδιο. Η ράγα Schlüter-SCHIENE-E δεν έχει στέλεχος αρμού.

(Δελτίο δεδομένων προϊόντος 1.1)

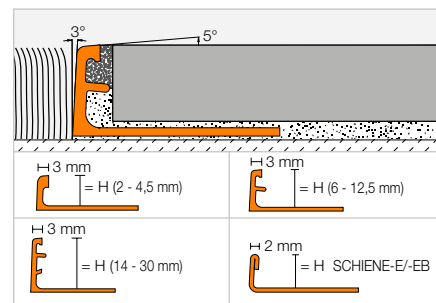

Schlüter®-SCHIENE-M



Ορειχάλκος

H (mm)	L = 2,50 m Κωδ.	€/m	KV (τεμ.)
–	–	–	–
3	M 30	9,38	120
4,5	M 45	9,38	120
6	M 60	9,52	120
–	–	–	–
8	M 80	10,13	120
9	M 90	10,50	120
10	M 100	10,67	120
11	M 110	11,56	120
12,5	M 125	11,79	120
–	–	–	–
15	M 150	12,67	120
16	M 160	13,78	120
17,5	M 175	14,07	120
20	M 200	14,81	120
–	–	–	–
22,5	M 225	17,44	120
25	M 250	18,54	120
–	–	–	–
30	M 300	20,52	120
	L = 1,00 m		
4,5	M 45/100	9,97	240
6	M 60/100	10,13	240
8	M 80/100	10,74	240
10	M 100/100	11,29	240
12,5	M 125/100	12,39	240
15	M 150/100	13,27	240

Schlüter®-SCHIENE-A



Αλουμίνιο

H (mm)	L = 2,50 m Κωδ.	€/m	KV (τεμ.)
2	A 20	3,92	120
3	A 30	3,92	120
4,5	A 45	3,92	120
6	A 60	3,92	120
7	A 70	4,00	120
8	A 80	4,07	120
9	A 90	4,14	120
10	A 100	4,22	120
11	A 110	4,52	120
12,5	A 125	4,77	120
14	A 140	5,11	120
15	A 150	5,40	120
16	A 160	5,68	120
17,5	A 175	6,01	120
20	A 200	6,18	120
21	A 210	6,52	120
22,5	A 225	6,84	120
25	A 250	7,13	120
27,5	A 275	7,46	120
30	A 300	7,83	120
	L = 1,00 m		
4,5	A 45/100	4,52	240
6	A 60/100	4,52	240
8	A 80/100	4,67	240
10	A 100/100	4,87	240
12,5	A 125/100	5,40	240
15	A 150/100	6,01	240

Schlüter®-SCHIENE-AE



Αλουμίνιο, φυσικό, ματ, ανοδιωμένο

H (mm)	L = 2,50 m Κωδ.	€/m	KV (τεμ.)
2	AE 20	5,40	120
3	AE 30	5,40	120
4,5	AE 45	5,46	120
6	AE 60	5,68	120
7	AE 70	5,84	120
8	AE 80	5,92	120
9	AE 90	6,18	120
10	AE 100	6,31	120
11	AE 110	6,72	120
12,5	AE 125	6,99	120
14	AE 140	7,46	120
15	AE 150	7,70	120
16	AE 160	8,24	120
17,5	AE 175	8,38	120
20	AE 200	9,46	120
21	AE 210	9,90	120
22,5	AE 225	10,05	120
25	AE 250	10,43	120
27,5	AE 275	10,87	120
30	AE 300	11,50	120
	L = 1,00 m		
4,5	AE 45/100	6,02	240
6	AE 60/100	6,23	240
8	AE 80/100	6,52	240
10	AE 100/100	6,93	240
12,5	AE 125/100	7,69	240
15	AE 150/100	8,50	240

Schlüter®-SCHIENE-MC



Ορειχάλκος επιχρωμιωμένος

H (mm)	L = 2,50 m Κωδ.	€/m	KV (τεμ.)
6	MC 60	30,89	120
8	MC 80	32,01	120
10	MC 100	32,39	120
11	MC 110	32,62	120
12,5	MC 125	32,89	120

Επισήμανση:

Η ράγα Schlüter-SCHIENE-M / -A / -AE σε 2 mm, 3 mm και 4,5 mm δεν έχει στέλεχος αρμού. Για λόγους τεχνολογίας παραγωγής δεν είναι δυνατή η εφαρμογή ειδικής διάτρησης σε προϊόντα με L = 1,00 m.

Για μήκη 3 m, συμπληρώστε τον κωδικό «/300» (π.χ. M 60/300).

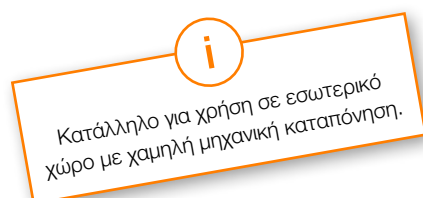



Schlüter®-SCHIENE-E



Ανοξείδωτος χάλυβας V2A

H (mm)	L = 2,50 m Κωδ.	€ / m	KV (τεμ.)
2	E 20	9,87	120
3	E 30	10,26	120
4,5	E 45	11,10	120
6	E 60	11,47	120
7	E 70	11,76	120
8	E 80	11,86	120
9	E 90	12,23	120
10	E 100	12,46	120
11	E 110	13,16	120
12,5	E 125	13,58	120
14	E 140	14,23	120
15	E 150	14,89	120
16	E 160	15,49	120
17,5	E 175	15,87	120
20	E 200	16,42	120
22,5	E 225	17,17	120
25	E 250	18,08	120
30	E 300	19,15	120
	L = 1,00 m		
6	E 60 / 100	12,15	240
8	E 80 / 100	12,46	240
10	E 100 / 100	13,09	240
11	E 110 / 100	13,80	240
12,5	E 125 / 100	14,25	240

Schlüter®-SCHIENE-E V4A



Ανοξείδωτος χάλυβας V4A

H (mm)	L = 2,50 m Κωδ.	€ / m	KV (τεμ.)
4,5	E 45/V4A	12,28	120
6	E 60/V4A	12,87	120
8	E 80/V4A	13,11	120
10	E 100/V4A	13,81	120
11	E 110/V4A	14,64	120
12,5	E 125/V4A	15,11	120
14	E 140/V4A	15,81	120
15	E 150/V4A	16,57	120
16	E 160/V4A	17,21	120
17,5	E 175/V4A	17,63	120
20	E 200/V4A	18,23	120
22,5	E 225/V4A	19,12	120
25	E 250/V4A	20,10	120
30	E 300/V4A	21,31	120

Schlüter®-SCHIENE-EB



Ανοξείδωτος χάλυβας V2A, βουρτσισμένος

H (mm)	L = 2,50 m Κωδ.	€ / m	KV (τεμ.)
6	E 60 EB	17,19	120
8	E 80 EB	17,57	120
9	E 90 EB	17,87	120
10	E 100 EB	18,17	120
11	E 110 EB	19,11	120
12,5	E 125 EB	19,33	120

Επισήμανση:

Για λόγους τεχνολογίας παραγωγής δεν είναι δυνατή η εφαρμογή ειδικής διάτρησης σε προϊόντα με L = 1,00 m.

Για μήκη 3 m, συμπληρώστε τον κωδικό «/300» (π.χ. M 60/300).

Προφίλ τελειώματος

Schlüter®-SCHIENE-TS



Το Schlüter-SCHIENE-TS είναι ένα διακοσμητικό προφίλ από αλουμίνιο με ειδική δομή και υφή προσαρμοσμένη σε ευρείας κυκλοφορίας σχέδια πλακιδίων. Το σκέλος τελειώματός του σε γωνία 87° προστατεύει με σιγουριά τα πλακίδια από μηχανικές ζημιές. Το στέλεχος αρμού εξασφαλίζει τη δημιουργία προκαθορισμένου χώρου αρμού με το πλακίδιο.

(Δελτίο δεδομένων προϊόντος 1.1)

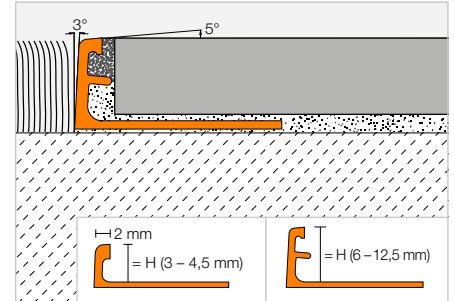

Schlüter®-SCHIENE-AC



Αλουμίνιο με έγχρωμη επίστρωση

H (mm)	L = 2,50 m Κωδ.	€ / m	KV (τεμ.)
3	A 30 ...*	7,20	120
4,5	A 45 ...*	7,35	120
6	A 60 ...*	7,50	120
8	A 80 ...*	7,93	120
10	A 100 ...*	8,55	120
11	A 110 ...*	8,79	120
12,5	A 125 ...*	9,12	120

Schlüter®-SCHIENE-TS



Alu με σαγρέ επίστρωση

H (mm)	L = 2,50 m Κωδ.	€ / m	KV (τεμ.)
-	-	-	-
-	-	-	-
6	A 60 ...**	14,50	120
8	A 80 ...**	15,16	120
10	A 100 ...**	15,81	120
11	A 110 ...**	16,14	120
12,5	A 125 ...**	16,47	120

Για μήκη 3 m, συμπληρώστε τον κωδικό «/300» (π.χ. A 60 MBW/300).

Συμπλήρωση κωδικού με επιφάνεια/χρώμα (π.χ. A 60 TSR)

* Επιφάνειες/Χρώματα, L = 2,50 m: MBW - MGS

** Επιφάνειες/Χρώματα, L = 2,50 m: TSB - TSBG - TSC - TSDA - TSG - TSI - TSLA - TSOB - TSR - TSSG

Επιφάνειες/Χρώματα, L = 3,00 m: MBW

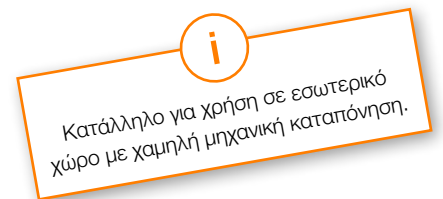

Διαθέσιμες επιφάνειες | χρώματα



Μια επισκόπηση των επιφανειών και των χρωμάτων θα βρείτε αρχίζοντας από τη σελίδα 342.



Προφίλ τελειώματος

Schlüter®-SCHIENE-A



Το Schlüter-SCHIENE-A είναι ένα διακοσμητικό προφίλ από αλουμίνιο, διαθέσιμο σε διάφορες ανοδιωμένες και φινιρισμένες επιφάνειες. Το σκέλος τελειώματός του σε γωνία 87° προστατεύει με σιγουριά τα πλακίδια από μηχανικές ζημιές. Το στέλεχος αρμού εξασφαλίζει τη δημιουργία προκαθορισμένου χώρου αρμού με το πλακίδιο.
(Δελτίο δεδομένων προϊόντος 1.1)

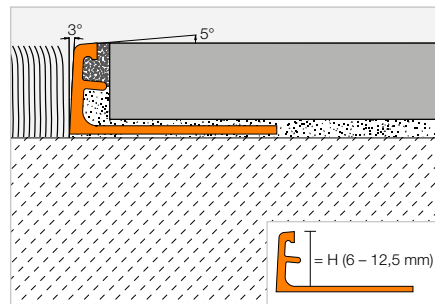

Schlüter®-SCHIENE-ACG



Αλουμίνιο, χρωμέ, γυαλιστερό, ανοδιωμένο

H (mm)	L = 2,50 m Κωδ.	€/m	KV (τεμ.)
6	A 60 ACG	13,89	120
8	A 80 ACG	14,31	120
10	A 100 ACG	14,71	120
11	A 110 ACG	14,92	120
12,5	A 125 ACG	15,16	120

Schlüter®-SCHIENE-ACGB



Αλουμίνιο, χρωμέ, βουρτσισμένο, ανοδιωμένο

H (mm)	L = 2,50 m Κωδ.	€/m	KV (τεμ.)
6	A 60 ACGB	13,89	120
8	A 80 ACGB	14,31	120
10	A 100 ACGB	14,71	120
11	A 110 ACGB	14,92	120
12,5	A 125 ACGB	15,16	120

Για μήκη 3 m, συμπληρώστε τον κωδικό «/300» (π.χ. A60 ACG/300)

Schlüter®-SCHIENE-AM



Αλουμίνιο, ορειχαλκος, ματ, ανοδιωμένο

H (mm)	L = 2,50 m Κωδ.	€/m	KV (τεμ.)
6	A 60 AM	11,40	120
8	A 80 AM	11,74	120
10	A 100 AM	12,06	120
11	A 110 AM	12,24	120
12,5	A 125 AM	12,44	120

Schlüter®-SCHIENE-AMG



Αλουμίνιο, ορειχαλκος, γυαλιστερό, ανοδιωμένο

H (mm)	L = 2,50 m Κωδ.	€/m	KV (τεμ.)
6	A 60 AMG	13,89	120
8	A 80 AMG	14,31	120
10	A 100 AMG	14,71	120
11	A 110 AMG	14,92	120
12,5	A 125 AMG	15,16	120

Schlüter®-SCHIENE-AMGB



Αλουμίνιο, ορειχαλκος, βουρτσισμένο, ανοδιωμένο

H (mm)	L = 2,50 m Κωδ.	€/m	KV (τεμ.)
6	A 60 AMGB	13,89	120
8	A 80 AMGB	14,31	120
10	A 100 AMGB	14,71	120
11	A 110 AMGB	14,92	120
12,5	A 125 AMGB	15,16	120

Schlüter®-SCHIENE-AK



Αλουμίνιο, χαλκος, ματ, ανοδιωμένο

H (mm)	L = 2,50 m Κωδ.	€/m	KV (τεμ.)
6	A 60 AK	11,40	120
8	A 80 AK	11,74	120
10	A 100 AK	12,06	120
11	A 110 AK	12,24	120
12,5	A 125 AK	12,44	120

Schlüter®-SCHIENE-AKG



Αλουμίνιο, χαλκος, γυαλιστερό, ανοδιωμένο

H (mm)	L = 2,50 m Κωδ.	€/m	KV (τεμ.)
6	A 60 AKG	13,89	120
8	A 80 AKG	14,31	120
10	A 100 AKG	14,71	120
11	A 110 AKG	14,92	120
12,5	A 125 AKG	15,16	120

Schlüter®-SCHIENE-AKGB



Αλουμίνιο, χαλκος, βουρτσισμένο, ανοδιωμένο

H (mm)	L = 2,50 m Κωδ.	€/m	KV (τεμ.)
6	A 60 AKGB	13,89	120
8	A 80 AKGB	14,31	120
10	A 100 AKGB	14,71	120
11	A 110 AKGB	14,92	120
12,5	A 125 AKGB	15,16	120

Schlüter®-SCHIENE-AT



Αλουμίνιο, τιτάνιο, ματ, ανοδιωμένο

H (mm)	L = 2,50 m Κωδ.	€/m	KV (τεμ.)
6	A 60 AT	11,40	120
8	A 80 AT	11,74	120
10	A 100 AT	12,06	120
11	A 110 AT	12,24	120
12,5	A 125 AT	12,44	120

Schlüter®-SCHIENE-ATG



Αλουμίνιο, τιτάνιο, γυαλιστερό, ανοδιωμένο

H (mm)	L = 2,50 m Κωδ.	€/m	KV (τεμ.)
6	A 60 ATG	13,89	120
8	A 80 ATG	14,31	120
10	A 100 ATG	14,71	120
11	A 110 ATG	14,92	120
12,5	A 125 ATG	15,16	120

Schlüter®-SCHIENE-ATGB



Αλουμίνιο, τιτάνιο, βουρτσισμένο, ανοδιωμένο

H (mm)	L = 2,50 m Κωδ.	€/m	KV (τεμ.)
6	A 60 ATGB	13,89	120
8	A 80 ATGB	14,31	120
10	A 100 ATGB	14,71	120
11	A 110 ATGB	14,92	120
12,5	A 125 ATGB	15,16	120

Schlüter®-SCHIENE-ABGB

Αλουμίνιο αντική μπρονζέ βουρτσισμένο και ανοδιωμένο

H (mm)	L = 2,50 m Κωδ.	€ / m	KV (τεμ.)
6	A 60 ABGB	13,89	120
8	A 80 ABGB	14,31	120
10	A 100 ABGB	14,71	120
11	A 110 ABGB	14,92	120
12,5	A 125 ABGB	15,16	120

Schlüter®-SCHIENE-AGRB

Αλουμίνιο σε χρώμα γραφίτη βουρτσισμένο και ανοδιωμένο

H (mm)	L = 2,50 m Κωδ.	€ / m	KV (τεμ.)
6	A 60 AGRB	13,89	120
8	A 80 AGRB	14,31	120
10	A 100 AGRB	14,71	120
11	A 110 AGRB	14,92	120
12,5	A 125 AGRB	15,16	120

Schlüter®-SCHIENE-AGSG

Αλουμίνιο μαύρο γυαλιστερό ανοδιωμένο

H (mm)	L = 2,50 m Κωδ.	€ / m	KV (τεμ.)
6	A 60 AGSG	13,89	120
8	A 80 AGSG	14,31	120
10	A 100 AGSG	14,71	120
11	A 110 AGSG	14,92	120
12,5	A 125 AGSG	15,16	120

Μια επισκόπηση των επιφανειών και των χρωμάτων θα βρείτε αρχίζοντας από τη σελίδα 342.

i

Κατάλληλο για χρήση σε εσωτερικό χώρο με χαμηλή μηχανική καταπόνηση.

Προφίλ τελειώματος

Schlüter®-SCHIENE-AC

Το Schlüter-SCHIENE-AC είναι ένα διακοσμητικό προφίλ από αλουμίνιο με χρωματική επίστρωση. Το σκέλος τελειώματός του σε γωνία 87° προστατεύει με σιγουριά τα πλακίδια από μηχανικές ζημιές. Το στέλεχος αρμού εξασφαλίζει τη δημιουργία προκαθορισμένου χώρου αρμού με το πλακίδιο.

(Δελτίο δεδομένων προϊόντος 1.1)

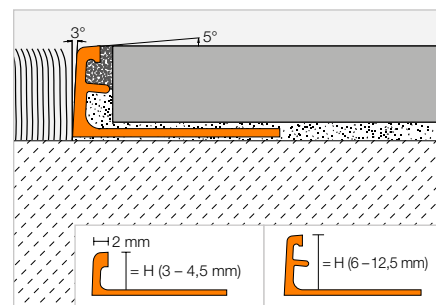
**Schlüter®-SCHIENE-AC**

Αλουμίνιο με έγχρωμη επίστρωση

H (mm)	L = 2,50 m Κωδ.	€ / m	KV (τεμ.)
3	A 30 ...*	7,20	120
4,5	A 45 ...*	7,35	120
6	A 60 ...*	7,50	120
8	A 80 ...*	7,93	120
10	A 100 ...*	8,55	120
11	A 110 ...*	8,79	120
12,5	A 125 ...*	9,12	120

i

Κατάλληλο για χρήση σε εσωτερικό χώρο με χαμηλή μηχανική καταπόνηση.

Για μήκη 3 m, συμπληρώστε τον κωδικό «/300» (π.χ. A60 GS/300).

Συμπλήρωση χρώματος στον κωδικό είδους (π.χ. A 30 BW)



* Χρώματα L = 2,50 m: BH - BW - G - GM - GS - HB - HG - MBW - MGS - PG - RB - SB - W

Χρώματα L = 3,00 m: BW - GS - MBW - PG - W

Μια επισκόπηση των επιφανειών και των χρωμάτων θα βρείτε αρχίζοντας από τη σελίδα 342.



Schlüter®-SCHIENE-ES

Με διαφορά το καλύτερο

- ✓ Συνεχής ακρίβεια στην εικόνα των αρμών
- ✓ Απλή και ακριβής τοποθέτηση
- ✓ Διαχωρισμός κόλλας και κονιάματος αρμών
- ✓ Το μοναδικό προφίλ από ανοξείδωτο χάλυβα με στέλεχος αρμού
- ✓ Τεχνολογία στελεχών αρμού κατοχυρωμένη εδώ και χρόνια με δίπλωμα ευρεσιτεχνίας
- ✓ Στις ποιότητες «ανοξείδωτος χάλυβας» και «ανοξείδωτος χάλυβας βουρτσισμένος»
- ✓ Το στέλεχος αρμού – ανακαλύψτε τη διαφορά



Προφίλ τελειώματος

Schlüter®-SCHIENE-ES



Το Schlüter-SCHIENE-ES είναι ένα ακραίο προφίλ από ανοξείδωτο χάλυβα για επιστρώσεις πλακιδίων και φυσικής πέτρας με διαμορφωμένο στέλεχος αρμού που σχηματίζει έναν καθορισμένο θάλαμο αρμού για το υλικό επιστρώσης.

(Δελτίο δεδομένων προϊόντος 1.1)

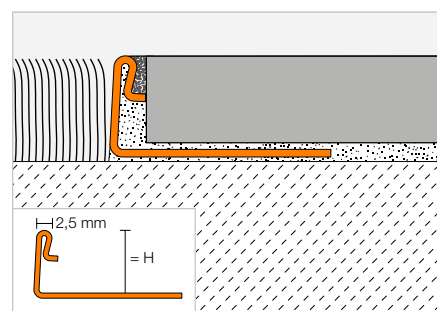

Schlüter®-SCHIENE-ES



Ανοξείδωτος χάλυβας V2A με στέλεχος αρμού

H (mm)	L = 2,50 m Κωδ.	€/ m	KV (τεμ.)
8	ES 80	11,86	120
10	ES 100	12,46	120
11	ES 110	13,16	120
12,5	ES 125	13,58	120
L = 1,00 m			
8	ES 80 / 100	12,46	240
10	ES 100 / 100	13,09	240
11	ES 110 / 100	13,80	240
12,5	ES 125 / 100	14,25	240

Schlüter®-SCHIENE-ES-EB



Ανοξείδωτος χάλυβας V2A βουρτσισμένος με στέλεχος αρμού

H (mm)	L = 2,50 m Κωδ.	€/ m	KV (τεμ.)
8	ES 80 EB	17,57	120
10	ES 100 EB	18,17	120
11	ES 110 EB	19,11	120
12,5	ES 125 EB	19,33	120

Για μήκη 3 m, συμπληρώστε τον κωδικό «/300» (π.χ. ES 80/300).

Επισήμανση:

Για λόγους τεχνολογίας παραγωγής δεν είναι δυνατή η εφαρμογή ειδικής διάτρησης σε προϊόντα με L = 1,00 m.

Προφίλ τελειώματος

Schlüter®-SCHIENE-BASIC



Η ράγα Schlüter-SCHIENE-BASIC είναι ένα προφίλ τελειώματος για επιστρώματα πλακακιών ή άλλα υλικά επιστρωμάτων με σταθερή μορφή και ορθογώνια μετάβαση από τον βραχίονα στερέωσης προς τον βραχίονα τελειώματος και ορθογώνια διαμόρφωση κεφαλής.

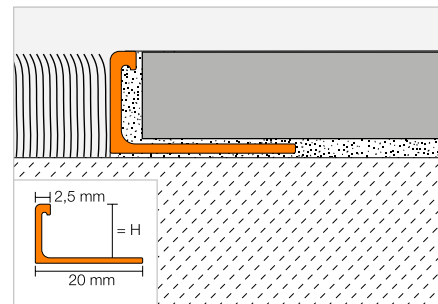

Schlüter®-SCHIENE-BASIC-M

Ορείχαλκος

H (mm)	L = 2,50 m Κωδ.	€ / m	KV (τεμ.)
–	–	–	–
8	MBS 80	8,94	120
10	MBS 100	9,45	120
–	–	–	–
12,5	MBS 125	10,24	120
L = 1,00 m			
–	–	–	–
8	MBS 80/100	9,52	240
10	MBS 100/100	10,02	240
–	–	–	–
12,5	MBS 125/100	10,82	240

Schlüter®-SCHIENE-BASIC-A

Αλουμίνιο

H (mm)	L = 2,50 m Κωδ.	€ / m	KV (τεμ.)
6	ABS 60	3,28	120
8	ABS 80	3,46	120
10	ABS 100	3,76	120
11	ABS 110	3,93	120
12,5	ABS 125	4,07	120
L = 1,00 m			
6	ABS 60/100	3,92	240
8	ABS 80/100	4,07	240
10	ABS 100/100	4,36	240
11	ABS 110/100	4,50	240
12,5	ABS 125/100	4,67	240

Schlüter®-SCHIENE-BASIC-AE

Αλουμίνιο, φυσικό, ματ, ανοδιωμένο

H (mm)	L = 2,50 m Κωδ.	€ / m	KV (τεμ.)
6	AEBS 60	4,87	120
8	AEBS 80	5,11	120
10	AEBS 100	5,33	120
11	AEBS 110	5,52	120
12,5	AEBS 125	5,77	120

Για μήκη 3 m, συμπληρώστε τον κωδικό «/300» (π.χ. ABS 60/300).

Προφίλ τελειώματος

Schlüter®-SCHIENE-V



Το Schlüter-SCHIENE-V είναι ένα προφίλ τελειώματος για δάπεδο από ξύλο ή άλλα σταθερά υλικά, όπως μωσαϊκό, με ορθογώνια διασταύρωση βραχιόνων στερέωσης και τελειώματος. Ο ομοιόμορφος βραχίονας τελειώματος καθιστά δυνατή τη λείανση του δαπέδου.

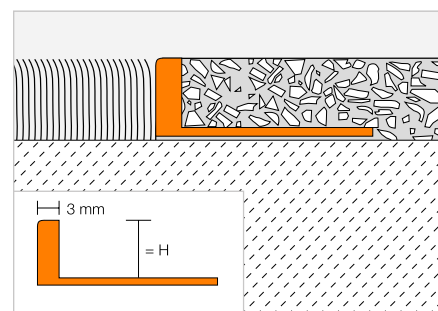

Schlüter®-SCHIENE-AV

Αλουμίνιο

H (mm)	L = 2,50 m Κωδ.	€ / m	KV (τεμ.)
10	A 100 V	6,14	120
12,5	A 125 V	6,28	120
26	A 260 V	9,17	120



Προφίλ μετάβασης

Schlüter®-RENO-TK



Το Schlüter-RENO-TK είναι ένα προφίλ για ισούση μετάβαση από δάπεδο με πλακάκια προς γειτονική, χαμηλή μοκέτα ή άλλο υλικό επικάλυψης δαπέδου. Επιπλέον προστατεύονται αποτελεσματικά οι γειτονικές ακμές των επικαλύψεων δαπέδου.
(Δελτίο δεδομένων προϊόντος 1.4)

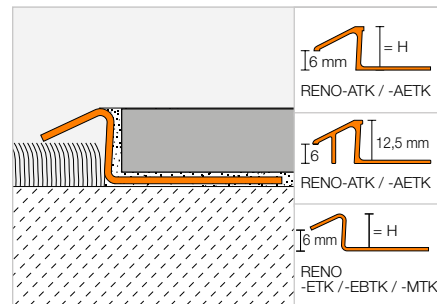

Schlüter®-RENO-MTK



Ορειχάλκος

H (mm)	L = 2,50 m Κωδ.	€ / m	KV (τεμ.)
8	MTK 80	15,34	60
10	MTK 100	16,60	60
12,5	MTK 125	22,47	60
L = 1,00 m			
8	MTK 80/100	16,01	60
10	MTK 100/100	17,26	60
12,5	MTK 125/100	23,07	60

Schlüter®-RENO-ATK



Αλουμίνιο

H (mm)	L = 2,50 m Κωδ.	€ / m	KV (τεμ.)
8	ATK 80	6,22	60
10	ATK 100	6,64	60
12,5	ATK 125	8,83	60
L = 1,00 m			
8	ATK 80/100	6,93	60
10	ATK 100/100	7,38	60
12,5	ATK 125/100	9,50	60

Schlüter®-RENO-AETK



Αλουμίνιο, φυσικό, ματ, ανοδιωμένο

H (mm)	L = 2,50 m Κωδ.	€ / m	KV (τεμ.)
8	AETK 80	9,57	60
10	AETK 100	9,97	60
12,5	AETK 125	11,79	60
L = 1,00 m			
8	AETK 80/100	10,30	60
10	AETK 100/100	10,70	60
12,5	AETK 125/100	12,49	60

Schlüter®-RENO-ETK

Ανοξείδωτος χάλυβας V2A

H (mm)	L = 2,50 m Κωδ.	€ / m	KV (τεμ.)
8	ETK 80	16,36	60
10	ETK 100	18,51	60
11	ETK 110	20,14	60
12,5	ETK 125	21,07	60
L = 1,00 m			
8	ETK 80/100	17,28	60
10	ETK 100/100	19,43	60
11	ETK 110/100	21,10	60
12,5	ETK 125/100	21,98	60

Schlüter®-RENO-EBTK

Ανοξείδωτος χάλυβας V2A, βουρτσισμένος

H (mm)	L = 2,50 m Κωδ.	€ / m	KV (τεμ.)
8	EBTK 80	21,26	60
10	EBTK 100	24,10	60
11	EBTK 110	26,03	60
12,5	EBTK 125	27,39	60
L = 1,00 m			
8	EBTK 80/100	22,20	60
10	EBTK 100/100	25,07	60
11	EBTK 110/100	27,07	60
12,5	EBTK 125/100	28,33	60

Επισημανση:

Για λόγους τεχνολογίας παραγωγής δεν είναι δυνατή η εφαρμογή ειδικής διάτρησης σε προϊόντα με L = 1,00 m.

Schlüter®-RENO-V

Προφίλ μετάβασης με μεταβλητό σκέλος



- ✓ Εμποδίζει τις ακμές πρόσκρουσης
- ✓ Σκέλος μεταβλητό με τη βοήθεια μιας άρθρωσης
- ✓ Προστατεύει τις άκρες της επίστρωσης
- ✓ Καλύπτει ομαλά τις άκρες χαλιών ή δαπέδων βινυλίου
- ✓ Διατίθεται σε έξι ύψη προφίλ και τρία πλάτη σκελών
- ✓ Οι φορείς και τα σκέλη μπορούν να συνδυαστούν μεταξύ τους

Προφίλ μετάβασης

Schlüter®-RENO-V



Το Schlüter-RENO-V είναι ένα προφίλ με μεταβλητό βραχίονα μετάβασης για την αδι-αβάθμητη σύνδεση επικαλύψεων δαπέδου διαφορετικού ύψους. Το στέλεχος αρμού εξασφαλίζει τη δημιουργία προκαθορισμένου χώρου αρμού με το πλακίδιο.
(Δελτίο δεδομένων προϊόντος 1.7)

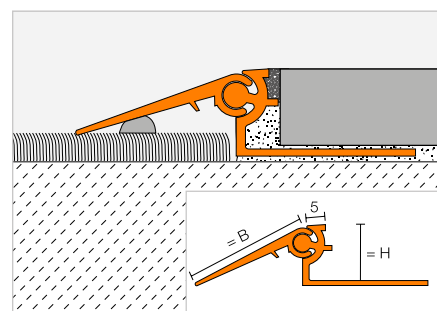

Schlüter®-RENO-AV

Αλουμίνιο

H (mm)	B (mm)	L = 2,50 m Κωδ.	€ / m	KV (τεμ.)
8	20	AVT 80 B20	15,43	40
10	20	AVT 100 B20	15,81	40
12,5	30	AVT 125 B30	17,85	40
15	30	AVT 150 B30	18,01	40
17,5	40	AVT 175 B40	20,85	40
20	40	AVT 200 B40	21,47	40
L = 1,00 m				
8	20	AVT 80 B20/100	16,77	60
10	20	AVT 100 B20/100	17,09	60
12,5	30	AVT 125 B30/100	19,20	60
15	30	AVT 150 B30/100	19,40	60
17,5	40	AVT 175 B40/100	22,20	60
20	40	AVT 200 B40/100	22,91	60

Schlüter®-RENO-AEV

Αλουμίνιο, φυσικό, ματ, ανοδιωμένο

H (mm)	B (mm)	L = 2,50 m Κωδ.	€ / m	KV (τεμ.)
8	20	AEVT 80 B20	23,80	40
10	20	AEVT 100 B20	24,24	40
12,5	30	AEVT 125 B30	26,43	40
15	30	AEVT 150 B30	27,07	40
17,5	40	AEVT 175 B40	30,25	40
20	40	AEVT 200 B40	31,76	40
L = 1,00 m				
8	20	AEVT 80 B20/100	25,14	60
10	20	AEVT 100 B20/100	25,62	60
12,5	30	AEVT 125 B30/100	27,84	60
15	30	AEVT 150 B30/100	28,32	60
17,5	40	AEVT 175 B40/100	31,54	60
20	40	AEVT 200 B40/100	33,14	60



Προφίλ μετάβασης

Schlüter®-RENO-VT

Το Schlüter-RENO-VT είναι το προφίλ του φορέα για τους μεταβλητούς βραχίονες μετάβασης Schlüter-RENO-VB. Και τα δύο προϊόντα μπορούν να συνδυαστούν μεταξύ τους σε όλες τις διαστάσεις.

(Δελτίο δεδομένων προϊόντος 1.7)

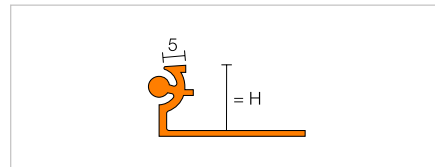

Schlüter®-RENO-AVT

Φέρον προφίλ, δάπεδο, αλουμίνιο

H (mm)	L = 2,50 m Κωδ.	€ / m	KV (τεμ.)
8	AVT 80	7,76	60
10	AVT 100	8,18	60
12,5	AVT 125	8,61	60
15	AVT 150	8,83	60
17,5	AVT 175	9,22	60
20	AVT 200	9,90	60

Schlüter®-RENO-AEVT

Φέρον προφίλ, δάπεδο, αλουμίνιο, φυσικό, ματ, ανοδιωμένο

H (mm)	L = 2,50 m Κωδ.	€ / m	KV (τεμ.)
8	AEVT 80	10,37	60
10	AEVT 100	10,89	60
12,5	AEVT 125	11,43	60
15	AEVT 150	12,07	60
17,5	AEVT 175	12,60	60
20	AEVT 200	14,28	60

Τιμές για Schlüter-RENO-VT και -VB σε μήκη 1 m κατόπιν αίτησης (αναφορά κωδικού, π.χ. AVT 80/100).

Προφίλ μετάβασης

Schlüter®-RENO-VB

Το Schlüter-RENO-VB είναι ο μεταβλητός βραχίονας μετάβασης, ο οποίος μπορεί να συνδυαστεί σε όλες τις διαστάσεις με το προφίλ φορέα Schlüter-RENO-VT.

(Δελτίο δεδομένων προϊόντος 1.7)

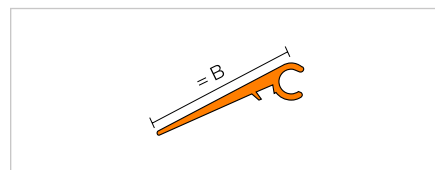

Schlüter®-RENO-AVB

Αλουμίνιο

B (mm)	L = 2,50 m Κωδ.	€ / m	KV (τεμ.)
20	AVB 20	4,04	60
30	AVB 30	5,61	60
40	AVB 40	8,27	60

Schlüter®-RENO-AEVB

Αλουμίνιο, φυσικό, ματ, ανοδιωμένο

B (mm)	L = 2,50 m Κωδ.	€ / m	KV (τεμ.)
20	AEVB 20	10,09	60
30	AEVB 30	11,79	60
40	AEVB 40	14,55	60

Τιμές για Schlüter-RENO-VT και -VB σε μήκη 1 m κατόπιν αίτησης (αναφορά κωδικού, π.χ. AVT 80/100).

Γωνιακό προφίλ

Schlüter®-WINKEL



Το Schlüter-WINKEL είναι ένα αδιάτρητο γωνιακό προφίλ από μασίφ υλικό για διάφορες εφαρμογές.

Schlüter®-WINKEL-A

Αλουμίνιο

L = 2,50 m Κωδ.	€ / m	KV (τεμ.)
AW 15 x 30 x 2	6,64	60
AW 20 x 20 x 2	5,92	60
AW 30 x 30 x 2	9,12	60
AW 30 x 30 x 3	13,40	60
AW 40 x 20 x 2	9,03	60
AW 40 x 40 x 3	17,96	60

Προφίλ μετάβασης

Schlüter®-RENO-U



Το Schlüter-RENO-U είναι ένα προφίλ για την αδιαβάθμητη μετάβαση επικαλύψεων δαπέδου διαφορετικού ύψους. Το στέλεχος αρμού εξασφαλίζει τη δημιουργία προκαθορισμένου χώρου αρμού με το πλακίδιο. Τα Schlüter-RENO-EU, -EBU και Schlüter-RENO-MU δεν έχουν στέλεχος αρμού.

(Δελτίο δεδομένων προϊόντος 1.2)

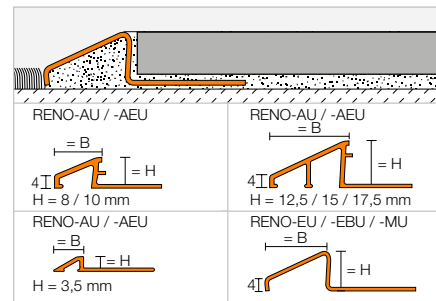

Schlüter®-RENO-MU

Ορειχάλκος

H (mm)	B (mm)	L = 2,50 m Κωδ.	€ / m	KV (τεμ.)
–	–	–	–	–
8	12,5	MU 80	18,32	60
10	16,5	MU 100	20,54	60
12,5	22	MU 125	27,16	60
15	27,5	MU 150	30,06	60
–	–	–	–	–
L = 1,00 m				
8	12,5	MU 80/100	19,30	60
10	16,5	MU 100/100	21,47	60
12,5	22	MU 125/100	28,12	60

Schlüter®-RENO-AU

Αλουμινό

H (mm)	B (mm)	L = 2,50 m Κωδ.	€ / m	KV (τεμ.)
3,5	9	AU 35	6,90	60
8	12,5	AU 80	7,14	60
10	16,5	AU 100	7,94	60
12,5	22	AU 125	10,21	60
15	27,5	AU 150	11,43	60
17,5	27	AU 175	12,80	60
L = 1,00 m				
8	12,5	AU 80/100	8,18	60
10	16,5	AU 100/100	8,91	60
12,5	22	AU 125/100	11,16	60

Schlüter®-RENO-AEU

Αλουμινό, φυσικό, ματ, ανοδιωμένο

H (mm)	B (mm)	L = 2,50 m Κωδ.	€ / m	KV (τεμ.)
3,5	9	AEU 35	9,73	60
8	12,5	AEU 80	10,44	60
10	16,5	AEU 100	11,43	60
12,5	22	AEU 125	13,88	60
15	27,5	AEU 150	15,49	60
17,5	27	AEU 175	16,77	60
L = 1,00 m				
8	12,5	AEU 80/100	11,43	60
10	16,5	AEU 100/100	12,49	60
12,5	22	AEU 125/100	14,81	60

Schlüter®-RENO-EU

Ανοξείδωτος χάλυβας V2A

H (mm)	B (mm)	L = 2,50 m Κωδ.	€ / m	KV (τεμ.)
8	13	EU 80	19,85	60
10	17,5	EU 100	21,77	60
11	20	EU 110	23,32	60
12,5	23	EU 125	24,11	60
15	28	EU 150	26,20	60
17,5	33,5	EU 175	28,55	60
20	44,5	EU 200	31,06	60
L = 1,00 m				
8	13	EU 80/100	20,77	60
10	17,5	EU 100/100	22,71	60
11	20	EU 110/100	24,27	60
12,5	23	EU 125/100	25,09	60

Schlüter®-RENO-EBU

Ανοξείδωτος χάλυβας V2A, βουρτσισμένος

H (mm)	B (mm)	L = 2,50 m Κωδ.	€ / m	KV (τεμ.)
8	13	EBU 80	25,78	60
10	17,5	EBU 100	28,27	60
11	20	EBU 110	30,39	60
12,5	23	EBU 125	31,30	60
15	28	EBU 150	34,09	60
17,5	33,5	EBU 175	37,13	60
20	44,5	EBU 200	40,39	60
L = 1,00 m				
8	13	EBU 80/100	26,73	60
10	17,5	EBU 100/100	29,19	60
11	20	EBU 110/100	31,35	60
12,5	23	EBU 125/100	32,23	60



Προφίλ μετάβασης

Schlüter®-RENO-RAMP



Το Schlüter-RENO-RAMP είναι ένα προφίλ για την αδιαβάθμητη μετάβαση από πλακάκια δαπέδου έντονης καταπόνησης σε γειτονικά, χαμηλά υλικά επικάλυψης δαπέδων. Το στέλεχος αρμού εξασφαλίζει τη δημιουργία προκαθορισμένου χώρου αρμού με το πλακίδιο. (Δελτίο δεδομένων προϊόντος 1.2)

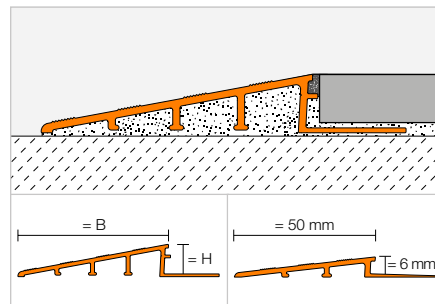

Schlüter®-RENO-RAMP-AE

Αλουμίνιο, φυσικό, ματ, ανοδιωμένο

H (mm)	B (mm)	L = 2,50 m Κωδ.	€ / m	KV (τεμ.)
6	50	AERP 60 B50	24,25	60
10	64	AERP 100 B65	25,77	60
12,5	64	AERP 125 B65	26,35	60
12,5	89	AERP 125 B90	30,67	60
15	89	AERP 150 B90	33,42	60
20	89	AERP 200 B90	39,66	60

Προφίλ μετάβασης

Schlüter®-RENO-RAMP-K



Το Schlüter-RENO-RAMP-K είναι ένα προφίλ για την αδιαβάθμητη μετάβαση από πλακάκια δαπέδου έντονης καταπόνησης σε γειτονικά, χαμηλά υλικά επικάλυψης δαπέδων. Για μεταγενέστερη εξίσωση του ύψους, το προφίλ μπορεί να κολληθεί ανάμεσα στο υλικό επίστρωσης και το υπόστρωμα. (Δελτίο δεδομένων προϊόντος 1.2)

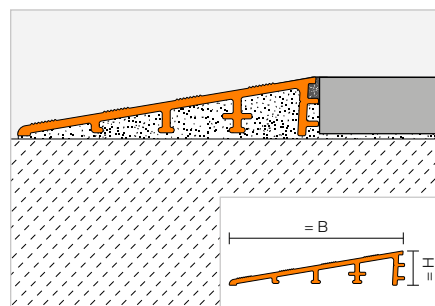

Schlüter®-RENO-RAMP-K

Αλουμίνιο, φυσικό, ματ, ανοδιωμένο

H (mm)	B (mm)	L = 2,50 m Κωδ.	€ / m	KV (τεμ.)
12,5	64	AERPK 125 B65	22,39	60



Προφίλ μετάβασης

Schlüter®-RENO-T



Το Schlüter-RENO-T είναι ένα προφίλ που χρησιμοποιείται εκ των υστέρων ως μεταβατικό στοιχείο μεταξύ ισούψων γειτονικών επικαλύψεων δαπέδου.

(Δελτίο δεδομένων προϊόντος 1.3)

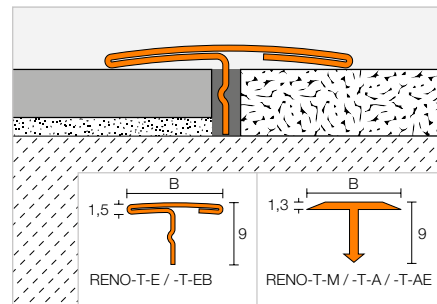

Schlüter®-RENO-T-M

Ορείχαλκος

B (mm)	L = 2,50 m Κωδ.	€ / m	KV (τεμ.)
14	T 9/14 M	8,61	120
25	T 9/25 M	14,66	120
L = 1,00 m			
14	T 9/14 M/100	9,30	120
25	T 9/25 M/100	15,34	120

Schlüter®-RENO-T-A

Αλουμίνιο

B (mm)	L = 2,50 m Κωδ.	€ / m	KV (τεμ.)
14	T 9/14 A	3,36	120
25	T 9/25 A	4,28	120
L = 1,00 m			
14	T 9/14 A/100	3,98	120
25	T 9/25 A/100	4,94	120

Schlüter®-RENO-T-AE

Αλουμίνιο, φυσικό, ματ, ανοδιωμένο

B (mm)	L = 2,50 m Κωδ.	€ / m	KV (τεμ.)
14	T 9/14 AE	5,41	120
25	T 9/25 AE	5,85	120
L = 1,00 m			
14	T 9/14 AE/100	6,09	120
25	T 9/25 AE/100	6,50	120

Schlüter®-RENO-T-E

Ανοξείδωτος χάλυβας V2A

B (mm)	L = 2,50 m Κωδ.	€ / m	KV (τεμ.)
14	T 9/14 E	12,48	120
25	T 9/25 E	16,12	120
L = 1,00 m			
14	T 9/14 E/100	13,16	120
25	T 9/25 E/100	16,77	120

Schlüter®-RENO-T-EB

Ανοξείδωτος χάλυβας V2A, βουρτσισμένος

B (mm)	L = 2,50 m Κωδ.	€ / m	KV (τεμ.)
14	T 9/14 EB	16,22	120
25	T 9/25 EB	20,93	120
L = 1,00 m			
14	T 9/14 EB/100	17,12	120
25	T 9/25 EB/100	21,82	120

Επισήμανση:

Τα προφίλ Schlüter-RENO-T-M / -T-A / -T-AE σε πλάτος 14 mm μπορούν να διαμορφωθούν ακτινικά με τη μηχανή κάμψης Schlüter-RUMA χωρίς να απαιτείται ειδική διάτρηση μέχρι σε μια ελάχιστη ακτίνα 0,50 m.

Προφίλ διαχωρισμού

Schlüter®-TERRAZZO



Το Schlüter-TERRAZZO είναι ένα προφίλ διαχωρισμού και διακόσμησης από μασίφ ορείχαλκο, το οποίο τοποθετείται σε επιστρώματα Terrazzo.

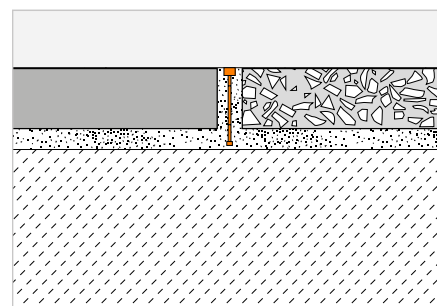

Schlüter®-TERRAZZO-M

Ορείχαλκος

H (mm)	L = 2,50 m Κωδ.	€ / m	KV (τεμ.)
30	TM 4 x 30	13,50	120

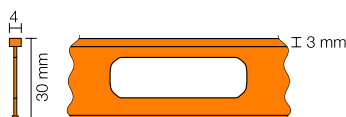



Προφίλ Schlüter

Γωνίες τοίχων και φινιρίσματα

Η προστασία των ακμών δεν είναι θέμα γούστου. Οι καλαίσθητες και δουλεμένες στο χέρι επιστρώσεις πλακιδίων είναι πολύτιμες και δεν επιτρέπεται να παραμελείται η προστασία τους. Με τα προφίλ προστασίας ακμών της Schlüter-Systems εξασφαλίζετε το αποτέλεσμα της εργασίας σας με τρόπο αξιόπιστο. Παράλληλα, η ποικιλία μορφών, χρωμάτων και επιφανειών σας αφήνει απόλυτη ελευθερία στη διαμόρφωση.





Προφίλ τελειώματος

Schlüter®-QUADEC	54–62
Schlüter®-RONDEC	63–73
Schlüter®-JOLLY	74–81
Schlüter®-FINEC	82–86
Schlüter®-DECO	87–88
Schlüter®-INDEC	88
Schlüter®-RONDEC-STEP	98–99
Schlüter®-SCHIENE-STEP	100–101

Γωνιακά προφίλ

Schlüter®-ECK	89–90
---------------	-------

Προφίλ με μορφή κοίλης απόληξης

Schlüter®-ECK-KHK	91
-------------------	----

Προφίλ μπορντούρας

Schlüter®-DESIGNLINE	92
----------------------	----

Διακοσμητικά προφίλ

Schlüter®-QUADEC-FS	93
---------------------	----

Προφίλ υποδοχής

Schlüter®-DECO-SG	94
-------------------	----

Προφίλ σοβατεπί

Schlüter®-DESIGNBASE	95–97
----------------------	-------



Schlüter®-QUADEC

Ελκυστική και στιβαρή προστασία ακμών

Η τέλεια συνοδεία για επιχρωμιωμένα ή ανοξείδωτα εξαρτήματα: Χάρη στις πολυάριθμες παραλλαγές του – για παράδειγμα από ανοξείδωτο χάλυβα, αλουμίνιο ή επιχρωμιωμένο ορείχαλκο – το Schlüter-QUADEC σας παρέχει μια κορυφαίας ποιότητας εμφάνιση και αποτελεσματική προστασία για τις ακμές των πλακιδίων.



Προφίλ τελειώματος

Schlüter®-QUADEC-MC

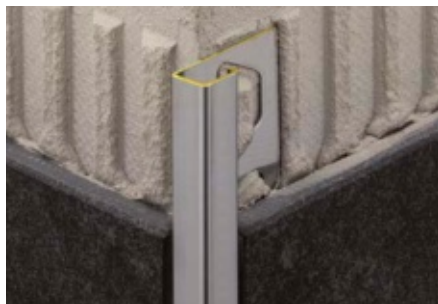

Το Schlüter-QUADEC-MC είναι ένα προφίλ απόληξης άριστης ποιότητας από χρωμιωμένο ορείχαλκο για εξωτερικές γωνίες τοίχου και απολήξεις πλακακιών. Η ορατή επιφάνεια του προφίλ σχηματίζει μια ορθογώνια μορφή στην εξωτερική γωνία.

(Δελτίο δεδομένων προϊόντος 2.10)

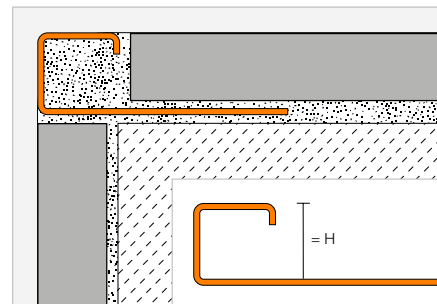

Schlüter®-QUADEC-MC

Ορείχαλκος επιχρωμιωμένος

H (mm)	L = 2,50 m Κωδ.	€ / m	KV (τεμ.)
6	Q 60 MC	35,48	120
8	Q 80 MC	37,50	120
10	Q 100 MC	39,09	120
11	Q 110 MC	40,23	120
12,5	Q 125 MC	41,26	120
15	Q 150 MC	43,48	120

Γωνία

Schlüter®-QUADEC-MC/EV

Εξωτερική/εσωτερική γωνία 90°, ορείχαλκος επιχρωμιωμένος, μασίφ

H (mm)	Κωδ.	€ / τμχ.	P (τεμ.)
6	EV / Q 60 MC	20,39	50
8	EV / Q 80 MC	20,88	50
10	EV / Q 100 MC	22,52	50
11	EV / Q 110 MC	22,84	50
12,5	EV / Q 125 MC	23,05	50
15	EV / Q 150 MC	23,94	50

Schlüter®-QUADEC-MC/ED

Εξωτερική/εσωτερική γωνία 90°, απομίμηση χυτού μετάλλου

H (mm)	Κωδ.	€ / τμχ.	P (τεμ.)
6	ED / Q 60 MC	4,67	50
8	ED / Q 80 MC	4,67	50
10	ED / Q 100 MC	4,67	50
11	ED / Q 110 MC	4,67	50
12,5	ED / Q 125 MC	4,67	50
15	ED / Q 150 MC	4,67	50

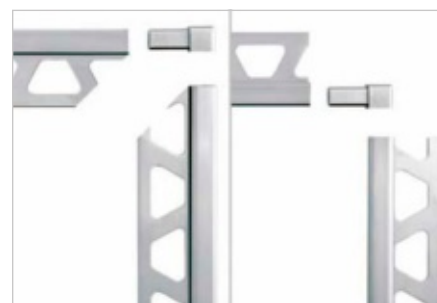

Η μεταβλητή γωνία μπορεί να χρησιμοποιηθεί τόσο για εσωτερικές γωνίες, όσο και για εξωτερικές.



Προφίλ τελειώματος

Schlüter®-QUADEC-E



Το Schlüter-QUADEC-E είναι ένα ποιοτικό προφίλ τελειώματος από ανοξείδωτο χάλυβα για εξωτερικές γωνίες τοίχων που παρέχει καλή προστασία γωνιών. Η ορατή επιφάνεια του προφίλ σχηματίζει μια ορθογώνια εξωτερική γωνία με τις επιστρώσεις πλακακιών. (Δελτίο δεδομένων προϊόντος 2.10)

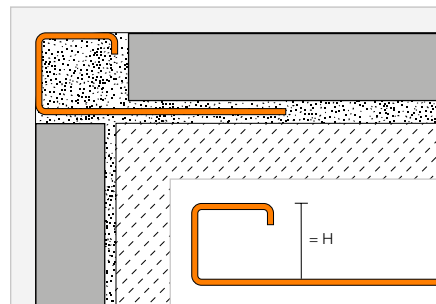

Schlüter®-QUADEC-E



Ανοξείδωτος χάλυβας V2A

H (mm)	L = 2,50 m Κωδ.	€ / m	KV (τεμ.)
4,5	Q 45 E	13,66	120
6	Q 60 E	14,57	120
7	Q 70 E	15,14	120
8	Q 80 E	15,71	120
9	Q 90 E	16,49	120
10	Q 100 E	16,81	120
11	Q 110 E	17,20	120
12,5	Q 125 E	17,84	120
14	Q 140 E	18,47	120
15	Q 150 E	18,99	120

Schlüter®-QUADEC-EB



Ανοξείδωτος χάλυβας V2A, βουρτσισμένος

H (mm)	L = 2,50 m Κωδ.	€ / m	KV (τεμ.)
—	—	—	—
6	Q 60 EB	19,13	120
7	Q 70 EB	19,74	120
8	Q 80 EB	20,60	120
9	Q 90 EB	21,45	120
10	Q 100 EB	22,09	120
11	Q 110 EB	22,95	120
12,5	Q 125 EB	23,45	120
14	Q 140 EB	24,66	120
15	Q 150 EB	25,03	120

Schlüter®-QUADEC-EP



Ανοξείδωτος χάλυβας V2A γυαλιστερός (χειροποίητη στίλβωση)

H (mm)	L = 2,50 m Κωδ.	€ / m	KV (τεμ.)
—	—	—	—
6	Q 60 EP	26,55	120
—	—	—	—
8	Q 80 EP	27,64	120
—	—	—	—
10	Q 100 EP	28,76	120
—	—	—	—
12,5	Q 125 EP	30,98	120
—	—	—	—
15	Q 150 EP	33,17	120

Schlüter®-QUADEC-E V4A



Ανοξείδωτος χάλυβας V4A

H (mm)	L = 2,50 m Κωδ.	€ / m	KV (τεμ.)
6	Q 60 E / V4A	16,22	120
8	Q 80 E / V4A	17,47	120
10	Q 100 E / V4A	18,72	120
12,5	Q 125 E / V4A	19,80	120

Επισήμανση:

Τα προφίλ Schlüter-QUADEC-E/-EB με ύψος 14/15 mm δεν είναι διαθέσιμα με διαμόρφωση κατάλληλη για κάμψη.

Τα προφίλ Schlüter-QUADEC-EP με ύψος 15 mm δεν είναι διαθέσιμα με διαμόρφωση κατάλληλη για κάμψη.

Για μήκη 3 m, συμπληρώστε τον κωδικό «/300» (π.χ. Q 60 E/300).

Γωνία | Τελικό καπάκι | Σύνδεσμος

Schlüter®-QUADEC-E/EV

Εξωτερική/εσωτερική γωνία 90°, ανοξείδωτος χάλυβας V2A, μασίφ

H (mm)	Κωδ.	€ / τμχ.	P (τεμ.)
4,5	EV / Q 45 E	23,78	50
6	EV / Q 60 E	24,27	50
7	EV / Q 70 E	24,59	50
8	EV / Q 80 E	24,92	50
9	EV / Q 90 E	26,42	50
10	EV / Q 100 E	26,93	50
11	EV / Q 110 E	27,23	50
12,5	EV / Q 125 E	27,53	50
14	EV / Q 140 E	28,03	50
15	EV / Q 150 E	28,21	50

Schlüter®-QUADEC-E/ED

Εξωτερική/εσωτερική γωνία 90°, απομίμηση χυτού μετάλλου

H (mm)	Κωδ.	€ / τμχ.	P (τεμ.)
4,5	ED / Q 45 E	4,74	50
6	ED / Q 60 E	4,74	50
7	ED / Q 70 E	4,74	50
8	ED / Q 80 E	4,74	50
9	ED / Q 90 E	4,74	50
10	ED / Q 100 E	4,74	50
11	ED / Q 110 E	4,74	50
12,5	ED / Q 125 E	4,74	50
14	ED / Q 140 E	4,74	50
15	ED / Q 150 E	4,74	50



Schlüter®-QUADEC-EB/EV

Εξωτερική/εσωτερική γωνία 90°, ανοξείδωτος χάλυβας V2A, μασίφ, βουρτσιασμένος

H (mm)	Κωδ.	€ / τμχ.	P (τεμ.)
6	EV / Q 60 EB	28,23	50
7	EV / Q 70 EB	28,57	50
8	EV / Q 80 EB	28,94	50
9	EV / Q 90 EB	29,95	50
10	EV / Q 100 EB	31,26	50
11	EV / Q 110 EB	31,46	50
12,5	EV / Q 125 EB	31,94	50
14	EV / Q 140 EB	32,16	50
15	EV / Q 150 EB	32,70	50

Schlüter®-QUADEC-EB/ED

Εξωτερική/εσωτερική γωνία 90°, απομίμηση χυτού μετάλλου, βουρτσιασμένη

H (mm)	Κωδ.	€ / τμχ.	P (τεμ.)
6	ED / Q 60 EB	6,92	50
7	ED / Q 70 EB	6,92	50
8	ED / Q 80 EB	6,92	50
9	ED / Q 90 EB	6,92	50
10	ED / Q 100 EB	6,92	50
11	ED / Q 110 EB	6,92	50
12,5	ED / Q 125 EB	6,92	50
14	ED / Q 140 EB	6,92	50
15	ED / Q 150 EB	6,92	50



Η μεταβλητή γωνία μπορεί να χρησιμοποιηθεί τόσο για εσωτερικές γωνίες, όσο και για εξωτερικές.

Schlüter®-QUADEC-EB/EK*

Τελικό καπάκι, ανοξείδωτος χάλυβας V2A, βουρτσιασμένος

H (mm)	Κωδ.	€ / τμχ.	P (τεμ.)
6	EK / Q 60 EB	2,41	50
7	EK / Q 70 EB	2,41	50
8	EK / Q 80 EB	2,41	50
9	EK / Q 90 EB	2,41	50
10	EK / Q 100 EB	2,41	50
11	EK / Q 110 EB	2,41	50
12,5	EK / Q 125 EB	2,41	50
14	EK / Q 140 EB	2,41	50
15	EK / Q 150 EB	2,41	50

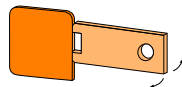

Schlüter-QUADEC-EB/EK

* Μπορεί να χρησιμοποιηθεί σε Schlüter-QUADEC-E, V2A.

Schlüter®-QUADEC-EP/EV

Εξωτερική/εσωτερική γωνία 90°, ανοξείδωτος χάλυβας V2A, μασίφ βουρτσιασμένος

H (mm)	Κωδ.	€ / τμχ.	P (τεμ.)
6	EV / Q 60 EP	26,92	50
8	EV / Q 80 EP	28,54	50
10	EV / Q 100 EP	30,58	50
12,5	EV / Q 125 EP	33,17	50
15	EV / Q 150 EP	36,85	50

Schlüter®-QUADEC-EP/ED

Εξωτερική/εσωτερική γωνία 90°, απομίμηση χυτού μετάλλου, γυαλισμένη

H (mm)	Κωδ.	€ / τμχ.	P (τεμ.)
6	ED / Q 60 EP	4,80	50
8	ED / Q 80 EP	4,80	50
10	ED / Q 100 EP	4,80	50
12,5	ED / Q 125 EP	4,80	50
15	ED / Q 150 EP	4,80	50

Schlüter®-QUADEC-EV V4A

Εξωτερική/εσωτερική γωνία 90°, ανοξείδωτος χάλυβας V4A, μασίφ

H (mm)	Κωδ.	€ / τμχ.	P (τεμ.)
6	EV / Q 60 E/V4A	27,00	50
8	EV / Q 80 E/V4A	27,69	50
10	EV / Q 100 E/V4A	29,94	50
12,5	EV / Q 125 E/V4A	30,59	50

Schlüter®-RONDEC-E/V

Σύνδεσμος για προφίλ ανοξείδωτου χάλυβα

H (mm)	Κωδ.	€ / τμχ.	P (τεμ.)
6	V / RO 60 E	2,38	50
8	V / RO 80 E	2,38	50
10	V / RO 100 E	2,38	50
11	V / RO 110 E	2,38	50
12,5	V / RO 125 E	2,38	50

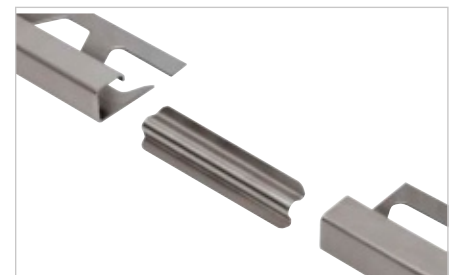

Δυνατότητα χρήσης για Schlüter-RONDEC και -QUADEC.



Προφίλ τελειώματος

Schlüter®-QUADEC-TS



Το Schlüter-QUADEC-TS είναι ένα υψηλής ποιότητας ακραίο προφίλ από αλουμίνιο με ειδική δομή και υφή, για εξωτερικές γωνίες τοίχων και τελειώματα επιστρώσεων πλακιδίων. Η ορατή επιφάνεια του προφίλ σχηματίζει μια ορθογώνια μορφή στην εξωτερική γωνία. Το στέλεχος αρμού εξασφαλίζει τη δημιουργία προκαθορισμένου χώρου αρμού με το πλακίδιο.

(Δελτίο δεδομένων προϊόντος 2.10)

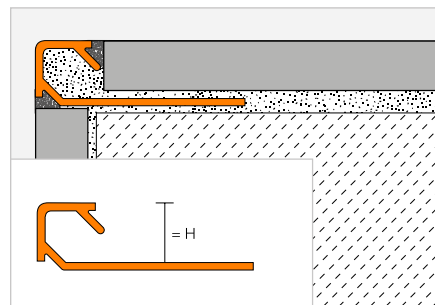

Schlüter®-QUADEC-AC



Αλουμίνιο με έγχρωμη επίστρωση

H (mm)	L = 2,50 m Κωδ.	€ / m	KV (τεμ.)
4,5	Q 45 ...*	7,82	120
6	Q 60 ...*	8,29	120
8	Q 80 ...*	9,28	120
10	Q 100 ...*	10,16	120
11	Q 110 ...*	11,37	120
12,5	Q 125 ...*	12,70	120

Schlüter®-QUADEC-TS



Alu με σαγρέ επίστρωση

H (mm)	L = 2,50 m Κωδ.	€ / m	KV (τεμ.)
4,5	Q 45 ...**	15,16	120
6	Q 60 ...**	15,81	120
8	Q 80 ...**	17,15	120
10	Q 100 ...**	18,45	120
11	Q 110 ...**	19,12	120
12,5	Q 125 ...**	20,10	120

Για μήκη 3 m, συμπληρώστε τον κωδικό «/300» (π.χ. Q 60 TSI/300).

Γωνία | Σύνδεσμος

Schlüter®-QUADEC-AC/ED

Εξωτερική γωνία 90° για QUADEC-MBW-MGS, απομίμηση χυτού μετάλλου

H (mm)	Κωδ.	€ / τμχ.	P (τεμ.)
4,5	ED / Q 45 ...*	4,67	50
6	ED / Q 60 ...*	4,67	50
8	ED / Q 80 ...*	4,67	50
10	ED / Q 100 ...*	4,67	50
11	ED / Q 110 ...*	4,67	50
12,5	ED / Q 125 ...*	4,67	50

Schlüter®-QUADEC-AC/EV

Εξωτερική/Εσωτερική γωνία 90° για QUADEC-MBW-MGS, μασίφ αλουμίνιο

H (mm)	Κωδ.	€ / τμχ.	P (τεμ.)
4,5	EV / Q 45 ...*	12,52	50
6	EV / Q 60 ...*	12,52	50
8	EV / Q 80 ...*	12,52	50
10	EV / Q 100 ...*	12,52	50
11	EV / Q 110 ...*	12,52	50
12,5	EV / Q 125 ...*	12,52	50

Schlüter®-QUADEC-TS/EV

Εσωτερική/Εξωτερική γωνία 90°, αλουμίνιο με διαμορφωμένη επίστρωση

H (mm)	Κωδ.	€ / τμχ.	P (τεμ.)
4,5	EV / Q 45 ...**	12,52	50
6	EV / Q 60 ...**	12,52	50
8	EV / Q 80 ...**	12,52	50
10	EV / Q 100 ...**	12,52	50
11	EV / Q 110 ...**	12,52	50
12,5	EV / Q 125 ...**	12,52	50

Schlüter®-RONDEC-A/V

Σύνδεσμος για προφίλ αλουμινίου

H (mm)	Κωδ.	€ / τμχ.	P (τεμ.)
6	V / RO 60	1,27	50
8	V / RO 80	1,27	50
10	V / RO 100	1,27	50
11	V / RO 110	1,27	50
12,5	V / RO 125	1,27	50

Schlüter®-QUADEC-A/V

Σύνδεσμος για προφίλ αλουμινίου

H (mm)	Κωδ.	€ / τμχ.	P (τεμ.)
6	V / Q 60	1,27	50



Schlüter-RONDEC-A/V με δυνατότητα χρήσης για Schlüter-RONDEC και QUADEC. Εξαιρείται το H = 6 mm, για το οποίο υπάρχει αντίστοιχος σύνδεσμος RONDEC ή QUADEC.

Συμπλήρωση κωδικού με επιφάνεια/χρώμα (π.χ. EV / Q 45 TSSG)

* Επιφάνειες/Χρώματα: MBW - MGS

** Επιφάνειες/Χρώματα: TSB - TSBG - TSC - TSDA - TSG - TSI - TSLA - TSOB - TSR - TSSG

Διαθέσιμες επιφάνειες | χρώματα



Μια επισκόπηση των επιφανειών και των χρωμάτων θα βρείτε αρχίζοντας από τη σελίδα 342.

Προφίλ τελειώματος

Schlüter®-QUADEC-A

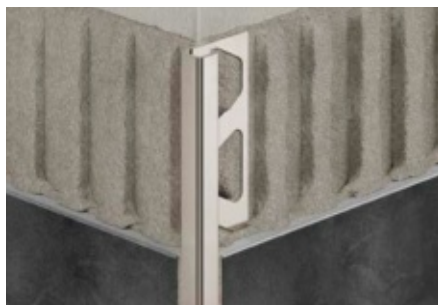

Το Schlüter-QUADEC-A είναι ένα προφίλ απόληξης άριστης ποιότητας από ανοδιωμένο αλουμίνιο για εξωτερικές γωνίες τοίχων και απολήξεις από πλακάκια. Η ορατή επιφάνεια του προφίλ σχηματίζει μια ορθογώνια μορφή στην εξωτερική γωνία. Το στέλεχος αρμού εξασφαλίζει τη δημιουργία προκαθορισμένου χώρου αρμού με το πλακίδιο. (Δελτίο δεδομένων προϊόντος 2.10)

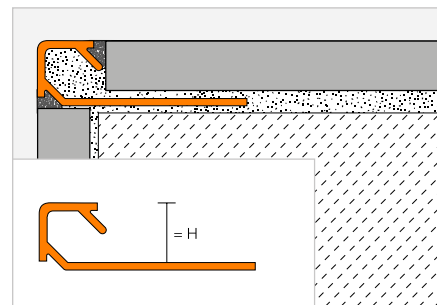

Schlüter®-QUADEC-AE



Αλουμίνιο, φυσικό, ματ, ανοδιωμένο

H (mm)	L = 2,50 m Κωδ.	€ / m	KV (τεμ.)
4,5	Q 45 AE	6,68	120
6	Q 60 AE	6,94	120
8	Q 80 AE	7,51	120
10	Q 100 AE	8,20	120
11	Q 110 AE	8,51	120
12,5	Q 125 AE	8,77	120

Schlüter®-QUADEC-ACG



Αλουμίνιο, χρωμέ, γυαλιστερό, ανοδιωμένο

H (mm)	L = 2,50 m Κωδ.	€ / m	KV (τεμ.)
4,5	Q 45 ACG	15,03	120
6	Q 60 ACG	15,79	120
8	Q 80 ACG	16,59	120
10	Q 100 ACG	17,63	120
11	Q 110 ACG	18,45	120
12,5	Q 125 ACG	19,62	120

Schlüter®-QUADEC-ACGB



Αλουμίνιο, χρωμέ, βουρτσισμένο, ανοδιωμένο

H (mm)	L = 2,50 m Κωδ.	€ / m	KV (τεμ.)
4,5	Q 45 ACGB	15,34	120
6	Q 60 ACGB	16,05	120
8	Q 80 ACGB	17,97	120
10	Q 100 ACGB	18,94	120
11	Q 110 ACGB	19,37	120
12,5	Q 125 ACGB	19,84	120

Schlüter®-QUADEC-AT



Αλουμίνιο, τιτάνιο, ματ, ανοδιωμένο

H (mm)	L = 2,50 m Κωδ.	€ / m	KV (τεμ.)
4,5	Q 45 AT	7,01	120
6	Q 60 AT	7,33	120
8	Q 80 AT	8,01	120
10	Q 100 AT	8,69	120
11	Q 110 AT	9,09	120
12,5	Q 125 AT	9,58	120

Schlüter®-QUADEC-ATG



Αλουμίνιο, τιτάνιο, γυαλιστερό, ανοδιωμένο

H (mm)	L = 2,50 m Κωδ.	€ / m	KV (τεμ.)
4,5	Q 45 ATG	15,03	120
6	Q 60 ATG	15,79	120
8	Q 80 ATG	16,59	120
10	Q 100 ATG	17,63	120
11	Q 110 ATG	18,45	120
12,5	Q 125 ATG	19,62	120

Schlüter®-QUADEC-ATGB



Αλουμίνιο, τιτάνιο, βουρτσισμένο, ανοδιωμένο

H (mm)	L = 2,50 m Κωδ.	€ / m	KV (τεμ.)
4,5	Q 45 ATGB	15,34	120
6	Q 60 ATGB	16,05	120
8	Q 80 ATGB	17,97	120
10	Q 100 ATGB	18,94	120
11	Q 110 ATGB	19,37	120
12,5	Q 125 ATGB	19,84	120

Γωνία | Σύνδεσμος

Schlüter®-QUADEC-A/EV

Εξωτερική/εσωτερική γωνία 90°, μασίφ αλουμίνιο

H (mm)	Κωδ.	€ / τμχ.	P (τεμ.)
4,5	EV / Q 45 ...*	8,51	50
6	EV / Q 60 ...*	8,69	50
8	EV / Q 80 ...*	9,07	50
10	EV / Q 100 ...*	9,42	50
11	EV / Q 110 ...*	9,66	50
12,5	EV / Q 125 ...*	9,82	50

Schlüter®-QUADEC-A/ED

Εξωτερική γωνία 90°, απομίμηση αλουμινίου

H (mm)	Κωδ.	€ / τμχ.	P (τεμ.)
4,5	ED / Q 45 ...*	4,67	50
6	ED / Q 60 ...*	4,67	50
8	ED / Q 80 ...*	4,67	50
10	ED / Q 100 ...*	4,67	50
11	ED / Q 110 ...*	4,67	50
12,5	ED / Q 125 ...*	4,67	50

Schlüter®-RONDEC-A/V

Σύνδεσμος για προφίλ αλουμινίου

H (mm)	Κωδ.	€ / τμχ.	P (τεμ.)
—	—	—	—
6	V / RO 60	1,27	50
8	V / RO 80	1,27	50
10	V / RO 100	1,27	50
11	V / RO 110	1,27	50
12,5	V / RO 125	1,27	50

Schlüter®-QUADEC-A/V

Σύνδεσμος για προφίλ αλουμινίου

H (mm)	Κωδ.	€ / τμχ.	P (τεμ.)
6	V / Q 60	1,27	50



Schlüter-RODEC-A/V με δυνατότητα χρήσης για Schlüter-RODEC και QUADEC. Εξαιρείται το H = 6 mm, για το οποίο υπάρχει αντίστοιχος σύνδεσμος RONDEC ή QUADEC.

Αναφορά επιφάνειας στον κωδικό (π.χ. ED / Q 45 ACGB)

* Επιφάνειες: ACG - ACGB - AE - AT - ATG - ATGB

Μια επισκόπηση των επιφανειών και των χρωμάτων θα βρείτε αρχίζοντας από τη σελίδα 342.

Για μήκη 3 m, συμπληρώστε τον κωδικό «/300» (π.χ. Q 60 AE/300).



Προφίλ Schlüter

Μέσα στη μόδα: Μαύρο στο μπάνιο

Το μαύρο είναι «in», και η τάση αυτή δεν φαίνεται να σβήνει. Με προφίλ, ράφια και λύσεις απορροής σε βελούδινο μαύρο γραφίτη ματ (MGS) έχετε την τέλεια επιλογή. Είτε με συνδυασμό χρωματικών τόνων είτε με ειδικά σχεδιασμένες πινελιές, αφήστε τη δημιουργικότητά σας ελεύθερη.

- ✓ Τονίστε ξεχωριστά σημεία
- ✓ Το τέλειο συμπλήρωμα για τις τρέχουσες τάσεις στα πλακίδια
- ✓ Συνολική χρωματική διαμόρφωση για την περιοχή του ντους

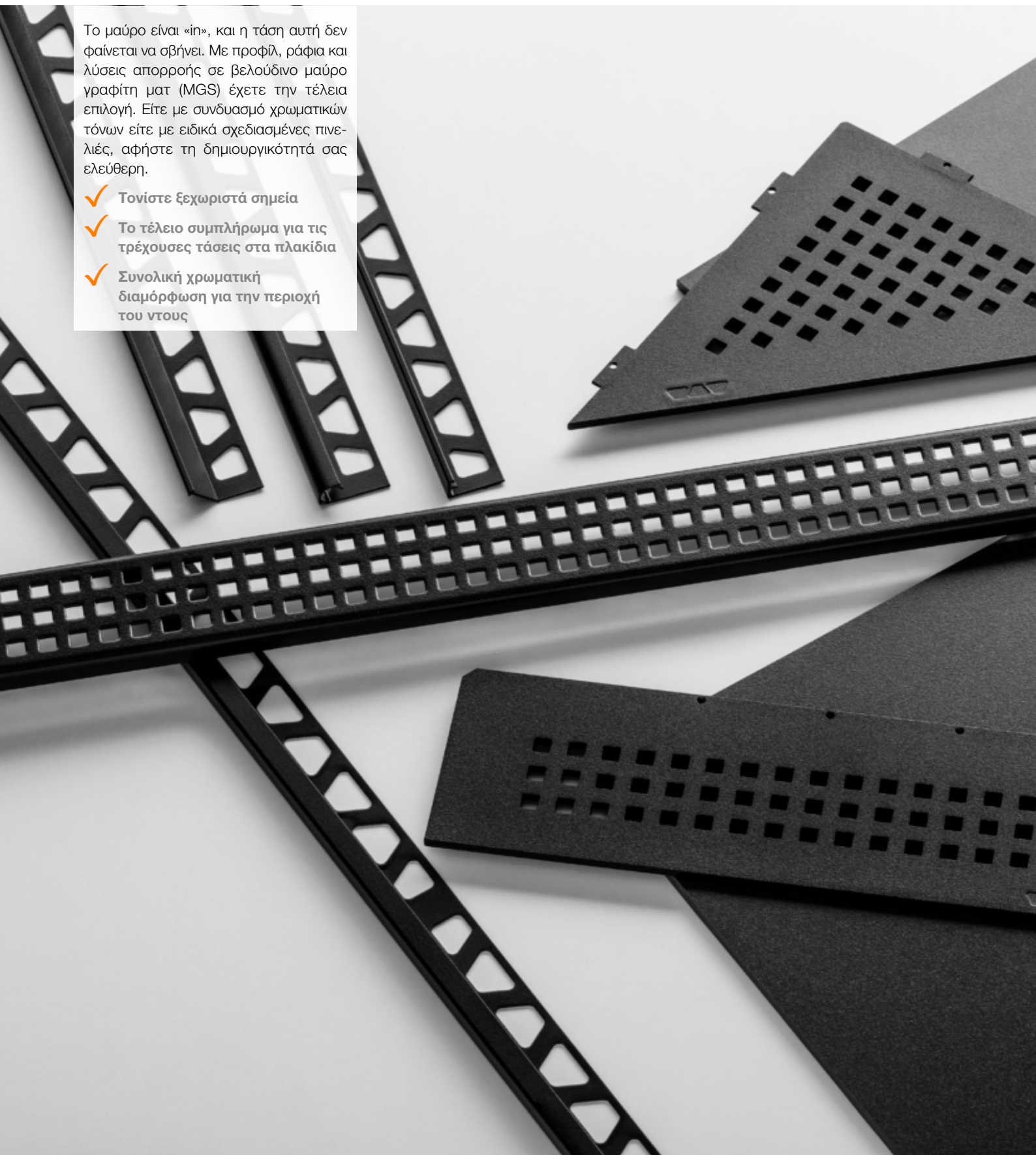



Προφίλ τελειώματος

Schlüter®-QUADEC-AC



Το Schlüter-QUADEC-AC είναι ένα προφίλ απόληξης άριστης ποιότητας από αλουμίνιο με χρωματική επικάλυψη για εξωτερικές γωνίες τοίχου και απολήξεις από πλακάκια. Η ορατή επιφάνεια του προφίλ σχηματίζει μια ορθογώνια μορφή στην εξωτερική γωνία. Το στέλεχος αρμού εξασφαλίζει τη δημιουργία προκαθορισμένου χώρου αρμού με το πλακίδιο.

(Δελτίο δεδομένων προϊόντος 2.10)

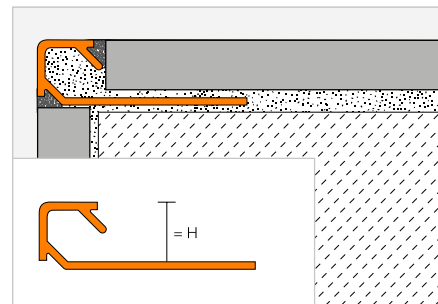

Schlüter®-QUADEC-AC



Αλουμίνιο με έγχρωμη επίστρωση

H (mm)	L = 2,50 m Κωδ.	€ / m	KV (τεμ.)
4,5	Q 45 ...*	7,82	120
6	Q 60 ...**	8,29	120
8	Q 80 ...**	9,28	120
10	Q 100 ...**	10,16	120
11	Q 110 ...**	11,37	120
12,5	Q 125 ...**	12,70	120



Για μήκη 3 m, συμπληρώστε τον κωδικό «/300» (π.χ. Q 60 BW/300).

Γωνία | Σύνδεσμος

Schlüter®-QUADEC-AC/ED

Εξωτερική γωνία 90°, απομίμηση χυτού μετάλλου

H (mm)	Κωδ.	€ / τμχ.	P (τεμ.)
4,5	ED / Q 45 ...*	4,67	50
6	ED / Q 60 ...**	4,67	50
8	ED / Q 80 ...**	4,67	50
10	ED / Q 100 ...**	4,67	50
11	ED / Q 110 ...**	4,67	50
12,5	ED / Q 125 ...**	4,67	50

Schlüter®-QUADEC-AC/EV

Εξωτερική/Εσωτερική γωνία 90° για QUADEC-MBW/-MGS, μασίφ αλουμίνιο

H (mm)	Κωδ.	€ / τμχ.	P (τεμ.)
4,5	EV / Q 45 ...***	12,52	50
6	EV / Q 60 ...***	12,52	50
8	EV / Q 80 ...***	12,52	50
10	EV / Q 100 ...***	12,52	50
11	EV / Q 110 ...***	12,52	50
12,5	EV / Q 125 ...***	12,52	50

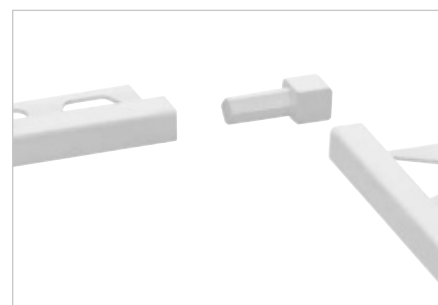

Schlüter®-RONDEC-A/V

Σύνδεσμος για προφίλ αλουμινίου

H (mm)	Κωδ.	€ / τμχ.	P (τεμ.)
6	V / RO 60	1,27	50
8	V / RO 80	1,27	50
10	V / RO 100	1,27	50
11	V / RO 110	1,27	50
12,5	V / RO 125	1,27	50

Schlüter®-QUADEC-A/V

Σύνδεσμος για προφίλ αλουμινίου

H (mm)	Κωδ.	€ / τμχ.	P (τεμ.)
6	V / Q 60	1,27	50



Schlüter-RONDEC-A/V με δυνατότητα χρήσης για Schlüter-RONDEC και QUADEC. Εξαιρείται το H = 6 mm, για το οποίο υπάρχει αντίστοιχος σύνδεσμος RONDEC ή QUADEC.

Συμπλήρωση χρώματος στον κωδικό είδους (π.χ. EV / Q 45 MBW)



* Χρώματα: BW - G - MBW - MGS - PG - PW - QG - VG - W

** Χρώματα: BW - GS - MBW - MGS - PG - QG - VG - W

*** Χρώματα: MBW - MGS

Χρώματα L = 3,00 m: BW - GS - MBW - MGS - PG - QG - VG - W

Μια επισκόπηση των επιφανειών και των χρωμάτων θα βρείτε αρχίζοντας από τη σελίδα 342.





Προφίλ τελειώματος

Schlüter®-QUADEC-PQ



Το Schlüter-QUADEC-PQ είναι ένα ακραίο προφίλ από χρωματιστό PVC για εξωτερικές γωνίες τοίχου και τελειώματα πλακοστρώσεων. Η όψη του προφίλ σχηματίζει ορθογώνια την εξωτερική γωνία. Το στέλεχος αρμού εξασφαλίζει τη δημιουργία προκαθορισμένου χώρου αρμού με το πλακίδιο.
(Δελτίο δεδομένων προϊόντος 2.10)

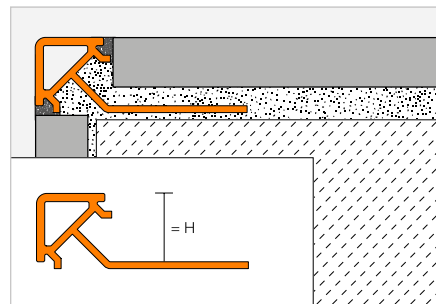

Schlüter®-QUADEC-PQ

PVC έγχρωμο

H (mm)	L = 2,50 m Κωδ.	€ / m	KV (τεμ.)
6	PQ 60 ...*	3,08	240
8	PQ 80 ...*	3,23	240
10	PQ 100 ...*	3,43	240
11	PQ 110 ...*	3,60	240
12,5	PQ 125 ...*	3,70	240

Γωνία

Schlüter®-QUADEC-PQ/E

Εξωτερική γωνία 90°

H (mm)	Κωδ.	€ / τμχ.	P (τεμ.)
6	E / PQ 60 ...*	1,92	50
8	E / PQ 80 ...*	1,92	50
10	E / PQ 100 ...*	1,92	50
11	E / PQ 110 ...*	1,92	50
12,5	E / PQ 125 ...*	1,92	50



Συμπλήρωση χρώματος στον κωδικό είδους (π.χ. E / PQ 60 PG)



* Χρώματα: BH - BW - GS - PG - SP - W

Μια επισκόπηση των επιφανειών και των χρωμάτων θα βρείτε αρχίζοντας από τη σελίδα 342.

Schlüter®-RONDEC

Ο τετραγωνισμός του τεταρτημόριου

Με το Schlüter-RONDEC έχουμε ένα κλασικό κομμάτι στη συλλογή, το οποίο έχει λόγο ύπαρξης ακόμη και το 2026. Διότι η απαλή αίσθηση της σχεδίασης της ακμής σε διατομή τεταρτημόριου δεν είναι μόνο κολακευτική στο μάτι αλλά και ιδιαίτερα ευχάριστη στην αφή. Και, συνεπώς, η ιδανική λύση για χώρους υγειονομικού ενδιαφέροντος όπως σε αυτόν τον παιδικό σταθμό. Σε όποιον αρέσουν τα χρώματα μπορεί μάλιστα να επιλέξει ανάμεσα από 190 αποχρώσεις RAL-Classic την εντελώς δική του, που ταιριάζει για παράδειγμα με τα εξαρτήματα. Το MyDesign by Schlüter-Systems καθιστά κάτι τέτοιο εφικτό.





Προφίλ τελειώματος

Schlüter®-RONDEC-MC



Το Schlüter-RONDEC-MC είναι ένα συμμετρικό, στρογγυλεμένο προφίλ για εξωτερικές γωνίες τοίχων και τελειώματα πλακακιών, κατασκευασμένο από ορείχαλκο με χρωμιωμένη επιφάνεια.

(Δελτίο δεδομένων προϊόντος 2.1)

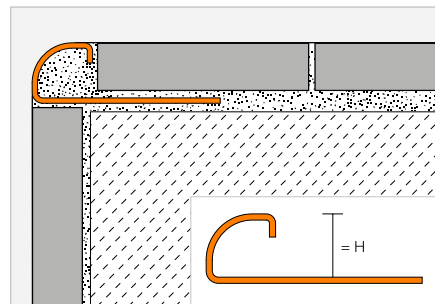

Schlüter®-RONDEC-MC

Ορείχαλκος επιχρωμιωμένος

H (mm)	L = 2,50 m Κωδ.	€ / m	KV (τεμ.)
6	RO 60 MC	33,79	120
8	RO 80 MC	35,70	120
10	RO 100 MC	37,23	120
11	RO 110 MC	38,04	120
12,5	RO 125 MC	39,27	120

Γωνία

Schlüter®-RONDEC-MC/EV

Εξωτερική γωνία 90°, ορείχαλκος επιχρωμιωμένος, μασίφ

H (mm)	Κωδ.	€ / τμχ.	P (τεμ.)
6	EV / RO 60 MC	17,33	50
8	EV / RO 80 MC	18,10	50
10	EV / RO 100 MC	18,87	50
11	EV / RO 110 MC	19,11	50
12,5	EV / RO 125 MC	19,62	50

Schlüter®-RONDEC-MC/ED

Εξωτερική γωνία 90°, απομίμηση χυτού μετάλλου

H (mm)	Κωδ.	€ / τμχ.	P (τεμ.)
6	ED / RO 60 MC	3,76	50
8	ED / RO 80 MC	3,76	50
10	ED / RO 100 MC	3,76	50
11	ED / RO 110 MC	3,76	50
12,5	ED / RO 125 MC	3,76	50



Schlüter®-RONDEC-MC/IV

Εσωτερική γωνία 90°, ορείχαλκος επιχρωμιωμένος, μασίφ

H (mm)	Κωδ.	€ / τμχ.	P (τεμ.)
6	IV / RO 60 MC	17,33	50
8	IV / RO 80 MC	18,10	50
10	IV / RO 100 MC	18,87	50
11	IV / RO 110 MC	19,11	50
12,5	IV / RO 125 MC	19,62	50

Schlüter®-RONDEC-MC/ID

Εσωτερική γωνία 90°, απομίμηση χυτού μετάλλου

H (mm)	Κωδ.	€ / τμχ.	P (τεμ.)
6	ID / RO 60 MC	3,76	50
8	ID / RO 80 MC	3,76	50
10	ID / RO 100 MC	3,76	50
11	ID / RO 110 MC	3,76	50
12,5	ID / RO 125 MC	3,76	50



Προφίλ τελειώματος

Schlüter®-RONDEC-E



Το Schlüter-RONDEC-E είναι ένα συμμετρικό, στρογγυλεμένο προφίλ με στέλεχος αρμού για εξωτερικές γωνίες και τελειώματα επιστρωμάτων, κατασκευασμένο από ανοξείδωτο χάλυβα με διάφορες επιφάνειες. (Δελτίο δεδομένων προϊόντος 2.1)

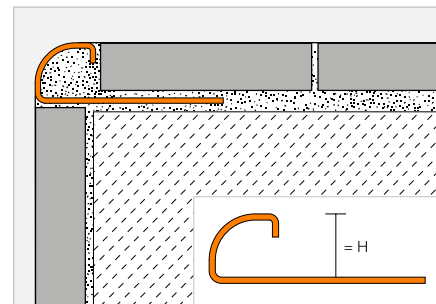

Schlüter®-RONDEC-E



Ανοξείδωτος χάλυβας V2A

H (mm)	L = 2,50 m Κωδ.	€ / m	KV (τεμ.)
4,5	RO 45 E	14,27	120
6	RO 60 E	14,57	120
7	RO 70 E	15,26	120
8	RO 80 E	15,71	120
9	RO 90 E	16,36	120
10	RO 100 E	16,81	120
11	RO 110 E	17,47	120
12,5	RO 125 E	17,84	120
15	RO 150 E	19,62	120
L = 1,00 m			
6	RO 60 E/100	15,18	120
8	RO 80 E/100	16,31	120
10	RO 100 E/100	17,45	120
12,5	RO 125 E/100	18,48	120

Schlüter®-RONDEC-EB



Ανοξείδωτος χάλυβας V2A, βουρτσισμένος

H (mm)	L = 2,50 m Κωδ.	€ / m	KV (τεμ.)
—	—	—	—
6	RO 60 EB	19,13	120
7	RO 70 EB	19,97	120
8	RO 80 EB	20,60	120
9	RO 90 EB	21,36	120
10	RO 100 EB	22,09	120
11	RO 110 EB	22,72	120
12,5	RO 125 EB	23,45	120
15	RO 150 EB	25,79	120

Schlüter®-RONDEC-EP



Ανοξείδωτος χάλυβας V2A γυαλιστερός (χειροποίητη στίλβωση)

H (mm)	L = 2,50 m Κωδ.	€ / m	KV (τεμ.)
—	—	—	—
6	RO 60 EP	28,04	120
—	—	—	—
8	RO 80 EP	29,13	120
—	—	—	—
10	RO 100 EP	30,31	120
—	—	—	—
12,5	RO 125 EP	31,47	120
15	RO 150 EP	32,92	120

Επισήμανση:

Για λόγους τεχνολογίας παραγωγής δεν είναι δυνατή η εφαρμογή ειδικής διάτρησης σε προϊόντα με L = 1,00 m.

Για μήκη 3 m, συμπληρώστε τον κωδικό «/300» (π.χ. RO 60 E/300).

Schlüter®-RONDEC-E V4A



Ανοξείδωτος χάλυβας V4A

H (mm)	L = 2,50 m Κωδ.	€ / m	KV (τεμ.)
6	RO 60 E/V4A	16,45	120
8	RO 80 E/V4A	17,69	120
10	RO 100 E/V4A	18,94	120
12,5	RO 125 E/V4A	20,21	120

Γωνία | Τελικό καπάκι | Σύνδεσμος

Schlüter®-RONDEC-E/EV

Εξωτερική γωνία 90°, ανοξείδωτος χάλυβας V2A, μασιφ υλικό

H (mm)	Κωδ.	€ / τμχ.	P (τεμ.)
4,5	EV / RO 45 E	24,27	50
6	EV / RO 60 E	24,27	50
7	EV / RO 70 E	24,92	50
8	EV / RO 80 E	24,92	50
9	EV / RO 90 E	26,93	50
10	EV / RO 100 E	26,93	50
11	EV / RO 110 E	27,53	50
12,5	EV / RO 125 E	27,53	50
15	EV / RO 150 E	34,49	50

Schlüter®-RONDEC-E/ED

Εξωτερική γωνία 90°, απομίμηση χυτού μετάλλου

H (mm)	Κωδ.	€ / τμχ.	P (τεμ.)
4,5	ED / RO 45 E	3,82	50
6	ED / RO 60 E	3,82	50
7	ED / RO 70 E	3,82	50
8	ED / RO 80 E	3,82	50
9	ED / RO 90 E	3,82	50
10	ED / RO 100 E	3,82	50
11	ED / RO 110 E	3,82	50
12,5	ED / RO 125 E	3,82	50
15	ED / RO 150 E	3,82	50

Schlüter®-RONDEC-E/ID

Εσωτερική γωνία 90°, απομίμηση χυτού μετάλλου

H (mm)	Κωδ.	€ / τμχ.	P (τεμ.)
4,5	ID / RO 45 E	3,82	50
6	ID / RO 60 E	3,82	50
7	ID / RO 70 E	3,82	50
8	ID / RO 80 E	3,82	50
9	ID / RO 90 E	3,82	50
10	ID / RO 100 E	3,82	50
11	ID / RO 110 E	3,82	50
12,5	ID / RO 125 E	3,82	50
15	ID / RO 150 E	3,82	50



Γωνία | Τελικό καπάκι | Σύνδεσμος

Schlüter®-RONDEC-EB/EV

Εξωτερική γωνία 90°, ανοξείδωτος χάλυβας V2A, μασίφ υλικό, βουρτσιασμένος

H (mm)	Κωδ.	€ / τμχ.	P (τεμ.)
6	EV / RO 60 EB	28,23	50
7	EV / RO 70 EB	28,67	50
8	EV / RO 80 EB	28,94	50
9	EV / RO 90 EB	30,73	50
10	EV / RO 100 EB	31,26	50
11	EV / RO 110 EB	31,46	50
12,5	EV / RO 125 EB	31,94	50
15	EV / RO 150 EB	40,12	50

Schlüter®-RONDEC-EB/ED

Εξωτερική γωνία 90°, απομίμηση χυτού μετάλλου, βουρτσιασμένη

H (mm)	Κωδ.	€ / τμχ.	P (τεμ.)
6	ED / RO 60 EB	6,02	50
7	ED / RO 70 EB	6,02	50
8	ED / RO 80 EB	6,02	50
9	ED / RO 90 EB	6,02	50
10	ED / RO 100 EB	6,02	50
11	ED / RO 110 EB	6,02	50
12,5	ED / RO 125 EB	6,02	50
15	ED / RO 150 EB	6,02	50

Schlüter®-RONDEC-EB/ID

Εσωτερική γωνία 90°, απομίμηση χυτού μετάλλου, βουρτσιασμένη

H (mm)	Κωδ.	€ / τμχ.	P (τεμ.)
6	ID / RO 60 EB	6,02	50
7	ID / RO 70 EB	6,02	50
8	ID / RO 80 EB	6,02	50
9	ID / RO 90 EB	6,02	50
10	ID / RO 100 EB	6,02	50
11	ID / RO 110 EB	6,02	50
12,5	ID / RO 125 EB	6,02	50
15	ID / RO 150 EB	6,02	50

Schlüter®-RONDEC-EB/EK*

Τελικό καπάκι, ανοξείδωτος χάλυβας V2A, βουρτσιασμένος

H (mm)	Κωδ.	€ / τμχ.	P (τεμ.)
4,5	EK / RO 45 EB	2,41	50
6	EK / RO 60 EB	2,41	50
7	EK / RO 70 EB	2,41	50
8	EK / RO 80 EB	2,41	50
9	EK / RO 90 EB	2,41	50
10	EK / RO 100 EB	2,41	50
11	EK / RO 110 EB	2,41	50
12,5	EK / RO 125 EB	2,41	50
15	EK / RO 150 EB	2,41	50

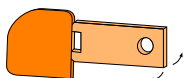

Schlüter-RONDEC-EB/EK

* Δυνατότητα χρήσης για Schlüter-RONDEC-E και -EB.

Schlüter®-RONDEC-EP/EV

Εξωτερική γωνία 90°, ανοξείδωτος χάλυβας V2A, μασίφ υλικό, γυαλισμένος

H (mm)	Κωδ.	€ / τμχ.	P (τεμ.)
6	EV / RO 60 EP	28,59	50
8	EV / RO 80 EP	29,32	50
10	EV / RO 100 EP	31,65	50
12,5	EV / RO 125 EP	32,35	50
15	EV / RO 150 EP	40,61	50

Schlüter®-RONDEC-EP/ED

Εξωτερική γωνία 90°, απομίμηση χυτού μετάλλου, γυαλισμένη

H (mm)	Κωδ.	€ / τμχ.	P (τεμ.)
6	ED / RO 60 EP	3,87	50
8	ED / RO 80 EP	3,87	50
10	ED / RO 100 EP	3,87	50
12,5	ED / RO 125 EP	3,87	50
15	ED / RO 150 EP	3,87	50

Schlüter®-RONDEC-EP/ID

Εσωτερική γωνία 90°, απομίμηση χυτού μετάλλου, γυαλισμένη

H (mm)	Κωδ.	€ / τμχ.	P (τεμ.)
6	ID / RO 60 EP	3,87	50
8	ID / RO 80 EP	3,87	50
10	ID / RO 100 EP	3,87	50
12,5	ID / RO 125 EP	3,87	50
15	ID / RO 150 EP	3,87	50

Schlüter®-RONDEC-E V4A/EV

Εξωτερική γωνία 90°, ανοξείδωτος χάλυβας V4A, μασίφ υλικό

H (mm)	Κωδ.	€ / τμχ.	P (τεμ.)
6	EV / RO 60 E/V4A	27,00	50
8	EV / RO 80 E/V4A	27,66	50
10	EV / RO 100 E/V4A	29,91	50
12,5	EV / RO 125 E/V4A	30,58	50

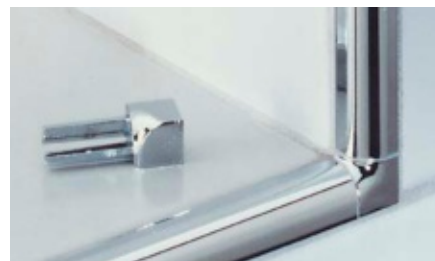

Schlüter®-RONDEC-E/V

Σύνδεσμος για προφίλ ανοξείδωτου χάλυβα

H (mm)	Κωδ.	€ / τμχ.	P (τεμ.)
6	V / RO 60 E	2,38	50
8	V / RO 80 E	2,38	50
10	V / RO 100 E	2,38	50
11	V / RO 110 E	2,38	50
12,5	V / RO 125 E	2,38	50

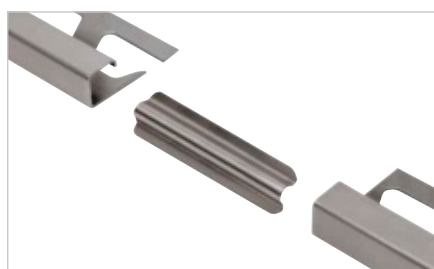

Δυνατότητα χρήσης για Schlüter-RONDEC και -QUADEC.

Προφίλ τελειώματος

Schlüter®-RONDEC-TS



Το Schlüter®-RONDEC-TS είναι ένα συμμετρικά στρογγυλεμένο προφίλ από αλουμίνιο με στέλεχος αρμού για εξωτερικές γωνίες τοίχων και τελειώματα επιστρώσεων, που διαθέτει ειδικά διαμορφωμένη υφή. Το στέλεχος αρμού εξασφαλίζει τη δημιουργία προκαθορισμένου χώρου αρμού με το πλακίδιο. (Δελτίο δεδομένων προϊόντος 2.1)

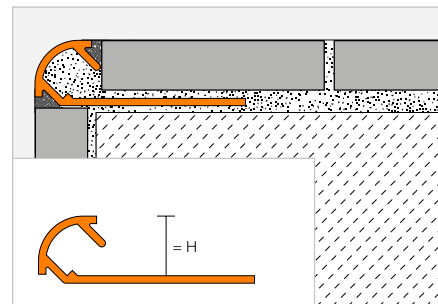

Schlüter®-RONDEC-AC



Αλουμίνιο με έγχρωμη επίστρωση

H (mm)	L = 2,50 m Κωδ.	€ / m	KV (τεμ.)
6	RO 60 ...*	7,93	120
8	RO 80 ...*	8,83	120
10	RO 100 ...*	9,70	120
11	RO 110 ...*	10,94	120
12,5	RO 125 ...*	12,10	120

Schlüter®-RONDEC-TS



Alu με σαργέ επίστρωση

H (mm)	L = 2,50 m Κωδ.	€ / m	KV (τεμ.)
6	RO 60 ...**	15,16	120
8	RO 80 ...**	16,14	120
10	RO 100 ...**	17,15	120
11	RO 110 ...**	17,80	120
12,5	RO 125 ...**	18,80	120

Για μήκη 3 m, συμπληρώστε τον κωδικό «/300» (π.χ. RO 60 TSI/300).

Γωνία

Schlüter®-RONDEC-AC/ED

Εξωτερική γωνία 90° για RONDEC-MBW/-MGS, απομίμηση χυτού μετάλλου

H (mm)	Κωδ.	€ / τμχ.	P (τεμ.)
6	ED / RO 60 ...*	3,76	50
8	ED / RO 80 ...*	3,76	50
10	ED / RO 100 ...*	3,76	50
11	ED / RO 110 ...*	3,76	50
12,5	ED / RO 125 ...*	3,76	50

Schlüter®-RONDEC-TS/EV

Εξωτερική γωνία 90°, αλουμίνιο με σαργέ επίστρωση

H (mm)	Κωδ.	€ / τμχ.	P (τεμ.)
6	EV / RO 60 ...**	12,52	50
8	EV / RO 80 ...**	12,52	50
10	EV / RO 100 ...**	12,52	50
11	EV / RO 110 ...**	12,52	50
12,5	EV / RO 125 ...**	12,52	50



Schlüter®-RONDEC-AC/ID

Εσωτερική γωνία 90° για RONDEC-MBW/-MGS, απομίμηση χυτού μετάλλου

H (mm)	Κωδ.	€ / τμχ.	P (τεμ.)
6	ID / RO 60 ...*	3,76	50
8	ID / RO 80 ...*	3,76	50
10	ID / RO 100 ...*	3,76	50
11	ID / RO 110 ...*	3,76	50
12,5	ID / RO 125 ...*	3,76	50

Schlüter®-RONDEC-TS/IV

Εσωτερική γωνία 90°, αλουμίνιο με διαμορφωμένη επίστρωση

H (mm)	Κωδ.	€ / τμχ.	P (τεμ.)
6	IV / RO 60 ...**	12,52	50
8	IV / RO 80 ...**	12,52	50
10	IV / RO 100 ...**	12,52	50
11	IV / RO 110 ...**	12,52	50
12,5	IV / RO 125 ...**	12,52	50

Schlüter®-RONDEC-A/V

Σύνδεσμος για προφίλ αλουμινίου

H (mm)	Κωδ.	€ / τμχ.	P (τεμ.)
6	V / RO 60	1,27	50
8	V / RO 80	1,27	50
10	V / RO 100	1,27	50
11	V / RO 110	1,27	50
12,5	V / RO 125	1,27	50

Συμπλήρωση κωδικού με επιφάνεια/χρώμα (π.χ. IV / RO 60 TSC)

* Επιφάνειες/Χρώματα: MBW - MGS

** Επιφάνειες/Χρώματα: TSB - TSBG - TSC - TSDA - TSG - TSI - TSLA - TSOB - TSR - TSSG

Διαθέσιμες επιφάνειες | χρώματα



Μια επισκόπηση των επιφανειών και των χρωμάτων θα βρείτε αρχίζοντας από τη σελίδα 342.



Προφίλ τελειώματος

Schlüter®-RONDEC-A



Το ανοδιωμένο Schlüter-RODEC-A είναι ένα συμμετρικό, στρογγυλεμένο προφίλ με στέλεχος αρμού για εξωτερικές γωνίες τοίχων και τελειώματα πλακακιών, κατασκευασμένο από αλουμίνιο με διαφορετικά ανοδιωμένες επιφάνειες. Το στέλεχος αρμού εξασφαλίζει τη δημιουργία προκαθορισμένου χώρου αρμού με το πλακίδιο.

(Δελτίο δεδομένων προϊόντος 2.1)

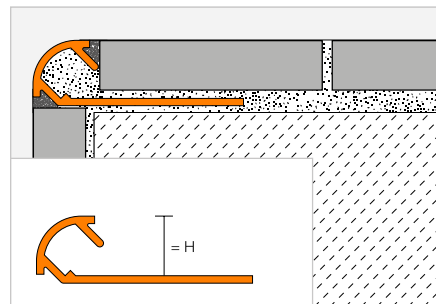

Schlüter®-RONDEC-AE



Αλουμίνιο, φυσικό, ματ, ανοδιωμένο

H (mm)	L = 2,50 m Κωδ.	€ / m	KV (τεμ.)
6	RO 60 AE	6,64	120
8	RO 80 AE	7,20	120
9	RO 90 AE	7,51	120
10	RO 100 AE	7,85	120
11	RO 110 AE	8,09	120
12,5	RO 125 AE	8,38	120
15	RO 150 AE	8,91	120

Schlüter®-RONDEC-ACG



Αλουμίνιο, χρωμέ, γυαλιστερό, ανοδιωμένο

H (mm)	L = 2,50 m Κωδ.	€ / m	KV (τεμ.)
6	RO 60 ACG	15,06	120
8	RO 80 ACG	15,81	120
9	RO 90 ACG	16,27	120
10	RO 100 ACG	16,76	120
11	RO 110 ACG	17,72	120
12,5	RO 125 ACG	18,68	120
15	RO 150 ACG	19,45	120

Schlüter®-RONDEC-ACGB



Αλουμίνιο, χρωμέ, βουρτσισμένο, ανοδιωμένο

H (mm)	L = 2,50 m Κωδ.	€ / m	KV (τεμ.)
6	RO 60 ACGB	15,28	120
8	RO 80 ACGB	17,15	120
9	RO 90 ACGB	17,60	120
10	RO 100 ACGB	18,04	120
11	RO 110 ACGB	18,44	120
12,5	RO 125 ACGB	18,90	120
15	RO 150 ACGB	19,74	120

Schlüter®-RONDEC-AM



Αλουμίνιο, ορειχαλκος, ματ, ανοδιωμένο

H (mm)	L = 2,50 m Κωδ.	€ / m	KV (τεμ.)
6	RO 60 AM	6,98	120
8	RO 80 AM	7,63	120
10	RO 100 AM	8,24	120
12,5	RO 125 AM	9,12	120

Schlüter®-RONDEC-AMG



Αλουμίνιο, ορειχαλκος, γυαλιστερό, ανοδιωμένο

H (mm)	L = 2,50 m Κωδ.	€ / m	KV (τεμ.)
6	RO 60 AMG	15,06	120
8	RO 80 AMG	15,81	120
10	RO 100 AMG	16,76	120
12,5	RO 125 AMG	18,68	120

Schlüter®-RONDEC-AMGB



Αλουμίνιο, ορειχαλκος, βουρτσισμένο, ανοδιωμένο

H (mm)	L = 2,50 m Κωδ.	€ / m	KV (τεμ.)
6	RO 60 AMGB	15,28	120
8	RO 80 AMGB	17,15	120
10	RO 100 AMGB	18,04	120
12,5	RO 125 AMGB	18,90	120

Schlüter®-RONDEC-AK



Αλουμίνιο, χαλκός, ματ, ανοδιωμένο

H (mm)	L = 2,50 m Κωδ.	€ / m	KV (τεμ.)
6	RO 60 AK	6,98	120
8	RO 80 AK	7,63	120
10	RO 100 AK	8,24	120
12,5	RO 125 AK	9,12	120

Schlüter®-RONDEC-AKG



Αλουμίνιο, χαλκός, γυαλιστερό, ανοδιωμένο

H (mm)	L = 2,50 m Κωδ.	€ / m	KV (τεμ.)
6	RO 60 AKG	15,06	120
8	RO 80 AKG	15,81	120
10	RO 100 AKG	16,76	120
12,5	RO 125 AKG	18,68	120

Schlüter®-RONDEC-AKGB



Αλουμίνιο, χαλκός, βουρτσισμένο, ανοδιωμένο

H (mm)	L = 2,50 m Κωδ.	€ / m	KV (τεμ.)
6	RO 60 AKGB	15,28	120
8	RO 80 AKGB	17,15	120
10	RO 100 AKGB	18,04	120
12,5	RO 125 AKGB	18,90	120

Schlüter®-RONDEC-AT



Αλουμίνιο, τιτάνιο, ματ, ανοδιωμένο

H (mm)	L = 2,50 m Κωδ.	€ / m	KV (τεμ.)
6	RO 60 AT	6,98	120
8	RO 80 AT	7,63	120
10	RO 100 AT	8,24	120
12,5	RO 125 AT	9,12	120

Schlüter®-RONDEC-ATG



Αλουμίνιο, τιτάνιο, γυαλιστερό, ανοδιωμένο

H (mm)	L = 2,50 m Κωδ.	€ / m	KV (τεμ.)
6	RO 60 ATG	15,06	120
8	RO 80 ATG	15,81	120
10	RO 100 ATG	16,76	120
12,5	RO 125 ATG	18,68	120

Schlüter®-RONDEC-ATGB



Αλουμίνιο, τιτάνιο, βουρτσισμένο, ανοδιωμένο

H (mm)	L = 2,50 m Κωδ.	€ / m	KV (τεμ.)
6	RO 60 ATGB	15,28	120
8	RO 80 ATGB	17,15	120
10	RO 100 ATGB	18,04	120
12,5	RO 125 ATGB	18,90	120

Επισήμανση:

Τα προφίλ Schlüter-RODEC-A με ύψος 15 mm δεν είναι διαθέσιμα με διαμόρφωση κατάλληλη για κάμψη. Για μήκη 3 m, συμπληρώστε τον κωδικό «/300» (π.χ. RO 60 AE/300).

Schlüter®-RONDEC-AGSB

Αλουμίνιο, γραφίτης-μαύρο βουρτσισμένο

H (mm)	L = 2,50 m Κωδ.	€ / m	KV (τεμ.)
6	RO 60 AGSB	15,28	120
8	RO 80 AGSB	17,15	120
10	RO 100 AGSB	18,04	120
12,5	RO 125 AGSB	18,90	120



Γωνία | Σύνδεσμος

Schlüter®-RONDEC-A/EV

Εξωτερική γωνία 90°, μασίφ αλουμίνιο

H (mm)	Κωδ.	€ / τμχ.	P (τεμ.)
6	EV / RO 60 ...*	8,69	50
8	EV / RO 80 ...*	9,07	50
9	EV / RO 90 ...**	9,26	50
10	EV / RO 100 ...*	9,42	50
11	EV / RO 110 ...**	9,57	50
12,5	EV / RO 125 ...*	9,82	50
15	EV / RO 150 ...**	10,15	50

Schlüter®-RONDEC-A/ED

Εξωτερική γωνία 90°, απομίμηση χυτού μετάλλου

H (mm)	Κωδ.	€ / τμχ.	P (τεμ.)
6	ED / RO 60 ...***	3,76	50
8	ED / RO 80 ...***	3,76	50
9	ED / RO 90 ...**	3,76	50
10	ED / RO 100 ...***	3,76	50
11	ED / RO 110 ...**	3,76	50
12,5	ED / RO 125 ...***	3,76	50
15	ED / RO 150 ...**	3,76	50

**Schlüter®-RONDEC-A/IV**

Εσωτερική γωνία 90°, μασίφ αλουμίνιο

H (mm)	Κωδ.	€ / τμχ.	P (τεμ.)
6	IV / RO 60 ...*	8,69	50
8	IV / RO 80 ...*	9,07	50
9	IV / RO 90 ...**	9,26	50
10	IV / RO 100 ...*	9,42	50
11	IV / RO 110 ...**	9,57	50
12,5	IV / RO 125 ...*	9,82	50
15	IV / RO 150 ...**	10,15	50

Schlüter®-RONDEC-A/ID

Εσωτερική γωνία 90°, απομίμηση χυτού μετάλλου

H (mm)	Κωδ.	€ / τμχ.	P (τεμ.)
6	ID / RO 60 ...***	3,76	50
8	ID / RO 80 ...***	3,76	50
9	ID / RO 90 ...**	3,76	50
10	ID / RO 100 ...***	3,76	50
11	ID / RO 110 ...**	3,76	50
12,5	ID / RO 125 ...***	3,76	50
15	ID / RO 150 ...**	3,76	50

**Schlüter®-RONDEC-A/V**

Σύνδεσμος για προφίλ αλουμινίου

H (mm)	Κωδ.	€ / τμχ.	P (τεμ.)
6	V / RO 60	1,27	50
8	V / RO 80	1,27	50
10	V / RO 100	1,27	50
11	V / RO 110	1,27	50
12,5	V / RO 125	1,27	50



Ο σύνδεσμος Schlüter®-RONDEC-A/V σε ύψη 6-12,5 mm μπορεί να χρησιμοποιηθεί με Schlüter®-RONDEC και -QUADEC.

**Αναφορά επιφάνειας στον κωδικό (π.χ. ID / RO 60 AT)**

* Επιφάνειες: ACG - ACGB - AE - AGSB - AK - AKG - AKGB - AM - AMG - AMGB - AT - ATG - ATGB

** Επιφάνειες: ACG - ACGB - AE

*** Επιφάνειες: ACG - ACGB - AE - AT - ATG - ATGB

Μια επισκόπηση των επιφανειών και των χρωμάτων θα βρείτε αρχίζοντας από τη σελίδα 342.



Προφίλ τελειώματος

Schlüter®-RONDEC-AC



Το Schlüter-RONDEC-AC είναι ένα συμμετρικό, στρογγυλεμένο προφίλ με στέλεχος αρμού για εξωτερικές γωνίες τοίχων και τελειώματα πλακακιών από αλουμίνιο με έγχρωμη επίστρωση. Το στέλεχος αρμού εξασφαλίζει τη δημιουργία προκαθορισμένου χώρου αρμού με το πλακίδιο.

(Δελτίο δεδομένων προϊόντος 2.1)

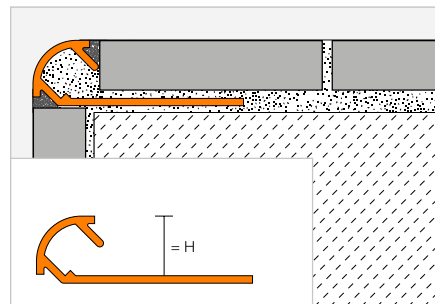

Schlüter®-RONDEC-AC



Αλουμίνιο με έγχρωμη επίστρωση

H (mm)	L = 2,50 m Κωδ.	€ / m	KV (τεμ.)
6	RO 60 ...*	7,93	120
8	RO 80 ...*	8,83	120
10	RO 100 ...*	9,70	120
11	RO 110 ...**	10,94	120
12,5	RO 125 ...*	12,10	120



Για μήκη 3 m, συμπληρώστε τον κωδικό «/300» (π.χ. RO 60 BW/300).

Γωνία | Σύνδεσμος

Schlüter®-RONDEC-AC/ED

Εξωτερική γωνία 90°, απομίμηση χυτού μετάλλου

H (mm)	Κωδ.	€ / τμχ.	P (τεμ.)
6	ED / RO 60 ...*	3,76	50
8	ED / RO 80 ...*	3,76	50
10	ED / RO 100 ...*	3,76	50
11	ED / RO 110 ...**	3,76	50
12,5	ED / RO 125 ...*	3,76	50

Schlüter®-RONDEC-AC/ID

Εσωτερική γωνία 90°, απομίμηση χυτού μετάλλου

H (mm)	Κωδ.	€ / τμχ.	P (τεμ.)
6	ID / RO 60 ...*	3,76	50
8	ID / RO 80 ...*	3,76	50
10	ID / RO 100 ...*	3,76	50
11	ID / RO 110 ...**	3,76	50
12,5	ID / RO 125 ...*	3,76	50



Schlüter®-RONDEC-A/V

Σύνδεσμος για προφίλ αλουμινίου

H (mm)	Κωδ.	€ / τμχ.	P (τεμ.)
6	V / RO 60	1,27	50
8	V / RO 80	1,27	50
10	V / RO 100	1,27	50
11	V / RO 110	1,27	50
12,5	V / RO 125	1,27	50



Ο σύνδεσμος Schlüter-RONDEC-A/V σε ύψη 6-12,5 mm μπορεί να χρησιμοποιηθεί με Schlüter-RONDEC και -QUADEC.

Συμπλήρωση χρώματος στον κωδικό είδους (π.χ. ID / RO 60 GM)



* Χρώματα L = 2,50 m: BH - BW - G - GM - GS - HB - HG - MBW - MGS - PG - W

** Χρώματα L = 2,50 m: BH - BW - MBW - MGS - PG - W

Χρώματα L = 3,00 m: BW - MBW - MGS - PG - W

Μια επισκόπηση των επιφανειών και των χρωμάτων θα βρείτε αρχίζοντας από τη σελίδα 342.

Προφίλ τελειώματος



Schlüter®-RONDEC-DB



Το Schlüter-RODEC-DB είναι ένα προφίλ για τελειώματα τοίχων και σοβατεπί, το οποίο διακοσμεί το φινιρίσμα με το τονισμένο στρογγύλεμα του προφίλ που εξέχει. (Δελτίο δεδομένων προϊόντος 2.5)

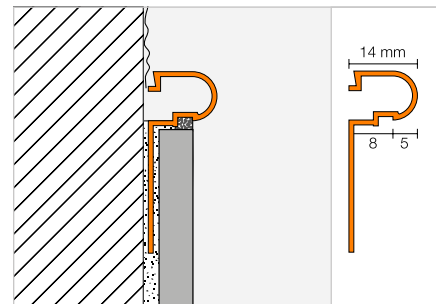

Schlüter®-RONDEC-DB-A

Αλουμίνιο

L = 2,50 m Κωδ.	€ / m	KV (τεμ.)
DB 14 A	8,83	120

Schlüter®-RONDEC-DB-AE

Αλουμίνιο, φυσικό, ματ, ανοδιωμένο

L = 2,50 m Κωδ.	€ / m	KV (τεμ.)
DB 14 AE	11,87	120

Schlüter®-RONDEC-DB-AM

Αλουμίνιο, ορείχαλκος, ματ, ανοδιωμένο

L = 2,50 m Κωδ.	€ / m	KV (τεμ.)
DB 14 AM	11,87	120

Schlüter®-RONDEC-DB-AC

Αλουμίνιο με έγχρωμη επίστρωση

L = 2,50 m Κωδ.	€ / m	KV (τεμ.)
DB 14 ...*	13,74	120

MyDesign by Schlüter-Systems
Δυνατότητα εξατομικευμένης επίστρωσης με 190 χρώματα RAL Classic. Περισσότερες πληροφορίες από τη σελίδα 16 και μετά.

Συμπλήρωση χρώματος στον κωδικό είδους (π.χ. DB 14 MBW)



* Χρώματα: BW - MBW - MGS

Μια επισκόπηση των επιφανειών και των χρωμάτων θα βρείτε αρχίζοντας από τη σελίδα 342.



Προφίλ τελειώματος

Schlüter®-RONDEC-PRO



Το Schlüter-RODEC-PRO είναι ένα διακοσμητικό προφίλ από έγχρωμο PVC για συμμετρικές, στρογγυλεμένες εξωτερικές γωνίες τοίχων σε επικαλύψεις πλακακιών, καθώς και σε τελειώματα σοβατεπί και πλακακιών, το οποίο προστατεύει τα πλακάκια από μηχανικές ζημιές. Το στέλεχος αρμού εξασφαλίζει τη δημιουργία προκαθορισμένου χώρου αρμού με το πλακίδιο.

(Δελτίο δεδομένων προϊόντος 2.1)

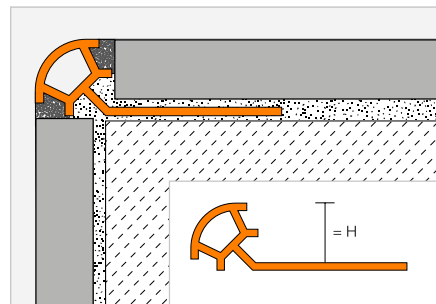

Schlüter®-RONDEC-PRO

PVC έγχρωμο

H (mm)		L = 2,50 m Κωδ.	€ / m	KV (τεμ.)
6	⊕	PRO 60 ...*	3,13	240
8	⊕	PRO 80 ...*	3,28	240
10	⊕	PRO 100 ...*	3,54	240
11	⊕	PRO 110 ...**	3,67	240
12,5	⊕	PRO 125 ...**	3,77	240

Για μήκη 3 m, συμπληρώστε τον κωδικό «/300» (π.χ. PRO 60 BW/300).

Γωνία

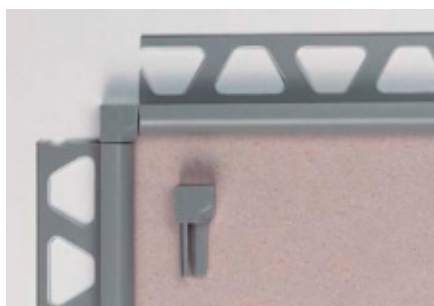

Schlüter®-RONDEC-PRO/E

Εξωτερική γωνία 90°

H (mm)	Κωδ.	€ / τμχ.	P (τεμ.)
6	E / PRO 60 ...*	1,99	50
8	E / PRO 80 ...*	1,99	50
10	E / PRO 100 ...*	1,99	50
11	E / PRO 110 ...**	1,99	50
12,5	E / PRO 125 ...**	1,99	50

Schlüter®-RONDEC-PRO/I

Εσωτερική γωνία 90°

H (mm)	Κωδ.	€ / τμχ.	P (τεμ.)
6	I / PRO 60 ...*	1,99	50
8	I / PRO 80 ...*	1,99	50
10	I / PRO 100 ...*	1,99	50
11	I / PRO 110 ...**	1,99	50
12,5	I / PRO 125 ...**	1,99	50

Συμπλήρωση χρώματος στον κωδικό είδους (π.χ. I / PRO 60 CA)



* Χρώματα L = 2,50 m: AP - BH - BW - CA - G - GS - HB - HG - NB - PG - SP - W

** Χρώματα L = 2,50 m: BW - GS - PG - SP - W

Χρώματα L = 3,00 m: BW - PG - W

Μια επισκόπηση των επιφανειών και των χρωμάτων θα βρείτε αρχίζοντας από τη σελίδα 342.

Προφίλ τελειώματος

Schlüter®-RONDEC-PRG

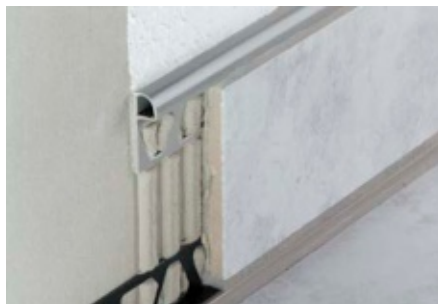

Το Schlüter-RONDEC-PRG είναι ένα διακοσμητικό προφίλ από έγχρωμο PVC για συμμετρικές, στρογγυλεμένες εξωτερικές γωνίες τοίχων σε επικαλύψεις πλακακιών, καθώς και σε τελειώματα σοβατεπί και πλακακιών, το οποίο προστατεύει τα πλακάκια από μηχανικές ζημιές.

(Δελτίο δεδομένων προϊόντος 2.1)

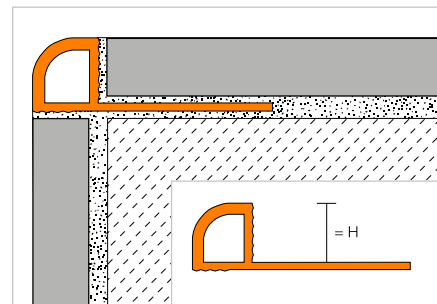

Schlüter®-RONDEC-PRG

PVC έγχρωμο

H (mm)	L = 2,50 m Κωδ.	€ / m	KV (τεμ.)
6	PRG 60 ...*	3,13	240
8	PRG 80 ...*	3,28	240
10	PRG 100 ...*	3,54	120
12,5	PRG 125 ...*	3,77	120

Για μήκη 3 m, συμπληρώστε τον κωδικό «/300» (π.χ. PRG 60 BW/300).

Γωνία



Schlüter®-RONDEC-PRG/E

Εξωτερική γωνία 90°

H (mm)	Κωδ.	€ / τμχ.	P (τεμ.)
6	E / PRG 60 ...*	1,99	50
8	E / PRG 80 ...*	1,99	50
10	E / PRG 100 ...*	1,99	50
12,5	E / PRG 125 ...*	1,99	50

Schlüter®-RONDEC-PRG/I

Εσωτερική γωνία 90°

H (mm)	Κωδ.	€ / τμχ.	P (τεμ.)
6	I / PRG 60 ...*	1,99	50
8	I / PRG 80 ...*	1,99	50
10	I / PRG 100 ...*	1,99	50
12,5	I / PRG 125 ...*	1,99	50

Συμπλήρωση χρώματος στον κωδικό είδους (π.χ. I / PRG 60 BW)

BW PG W

* Χρώματα: BW - PG - W

Μια επισκόπηση των επιφανειών και των χρωμάτων θα βρείτε αρχίζοντας από τη σελίδα 342.



Schlüter®-JOLLY

Αναδημιουργήσαμε το κλασικό για εσάς

Τα προφίλ τελειώματος τοίχου JOLLY περιλαμβάνονται στα κλασικά της γκάμας μας. Για ακόμα πιο γρήγορη εργασία και ωραιότερα αποτελέσματα, επανασχεδιάσαμε το JOLLY. Το αποτέλεσμα:

- ✓ Γεωμετρία σε γωνία 90°
- ✓ Γωνίες με έξυπνους συνδέσμους κλικ
- ✓ Δεν απαιτείται πλέον λοξοτομή
- ✓ Γωνίες μασίφ
- ✓ Οι γωνίες ταιριάζουν δεξιά και αριστερά



Προφίλ τελειώματος

Schlüter®-JOLLY



Το Schlüter-JOLLY είναι ένα διακοσμητικό προφίλ από μέταλλο, για εξωτερικές γωνίες τοίχων σε επικαλύψεις πλακιδίων καθώς και για τελειώματα σοβατεπί και πλακιδίων. Το σκέλος τελειώματός του σε γωνία 90° προστατεύει με σιγουριά τα πλακίδια από μηχανικές ζημιές. Χάρη στα στελέχη αρμού και στις δύο πλευρές σχηματίζονται καθορισμένοι θάλαμοι αρμού προς το πλακίδιο. Η γεωμετρική υποκοπή του προφίλ εξασφαλίζει πρόσθετο κράτημα στο υλικό αρμών. Τα γωνιακά εξαρτήματα με πρωτοποριακή βυσματωτή σύνδεση εξασφαλίζουν ομαλό και καλαισθητό σχηματισμό της γωνίας.

(Δελτίο δεδομένων προϊόντος 2.3)

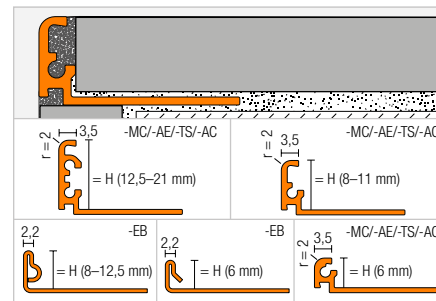

Schlüter®-JOLLY-MC



Ορείχαλκος επιχρωμιωμένος

H (mm)	L = 2,50 m Κωδ.	€ / m	KV (τεμ.)
6	J 60 MC	29,15	120
8	J 80 MC	29,76	120
10	J 100 MC	30,35	120
11	J 110 MC	30,94	120
12,5	J 125 MC	31,54	120

Schlüter®-JOLLY-EB



Ανοξείδωτος χάλυβας V2A, βουρτσισμένος

H (mm)	L = 2,50 m Κωδ.	€ / m	KV (τεμ.)
6	J 60 EB	17,39	120
8	J 80 EB	17,74	120
10	J 100 EB	18,08	120
11	J 110 EB	18,43	120
12,5	J 125 EB	18,79	120

Schlüter®-JOLLY-AE



Αλουμίνιο, φυσικό, ματ, ανοδιωμένο

H (mm)	L = 2,50 m Κωδ.	€ / m	KV (τεμ.)
6	J 60 AE	5,65	120
8	J 80 AE	5,89	120
10	J 100 AE	6,25	120
11	J 110 AE	6,55	120
12,5	J 125 AE	6,96	120

Για μήκη 3 m, συμπληρώστε τον κωδικό «/300» (π.χ. J 60 AE/300).

Γωνία | Σύνδεσμος

Schlüter®-JOLLY-MC/EV

Εξωτερική γωνία 90°, ορείχαλκος επιχρωμιωμένος, μασίφ

H (mm)	Κωδ.	€ / τμχ.	P (τεμ.)
6	EV / J 60 MC	18,45	50
8	EV / J 80 MC	18,45	50
10	EV / J 100 MC	18,45	50
11	EV / J 110 MC	18,45	50
12,5	EV / J 125 MC	18,45	50

Schlüter®-JOLLY-EB/EV

Εξωτερική γωνία 90°, ανοξείδωτος χάλυβας V2A, μασίφ υλικό, βουρτσισμένος

H (mm)	Κωδ.	€ / τμχ.	P (τεμ.)
6	EV / J 60 EB	24,92	50
8	EV / J 80 EB	24,92	50
10	EV / J 100 EB	24,92	50
11	EV / J 110 EB	24,92	50
12,5	EV / J 125 EB	24,92	50

Schlüter®-JOLLY-AE/EV

Εξωτερική γωνία 90°, Αλουμίνιο, φυσικό, ματ, ανοδιωμένο

H (mm)	Κωδ.	€ / τμχ.	P (τεμ.)
6	EV / J 60 AE	14,87	50
8	EV / J 80 AE	14,87	50
10	EV / J 100 AE	14,87	50
11	EV / J 110 AE	14,87	50
12,5	EV / J 125 AE	14,87	50

Schlüter®-JOLLY/V

Σύνδεσμος για JOLLY-Profil (4 τεμ.)

Κωδ.	€ / Πακέτο	P (Πακέτο)
V / JPP 4	3,19	50

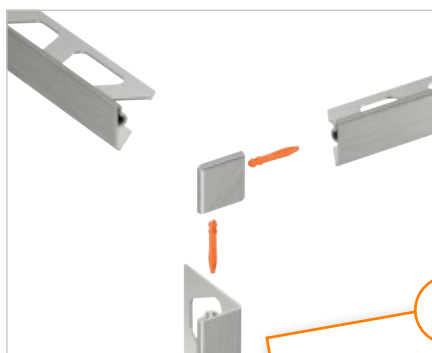

i
Οι πείροι σύνδεσης περιλαμβάνονται στα παραδοτέα των γωνιών!

Μια επισκόπηση των επιφανειών και των χρωμάτων θα βρείτε αρχίζοντας από τη σελίδα 342.



Προφίλ τελειώματος

Schlüter®-JOLLY-TS



Το Schlüter-JOLLY-TS είναι ένα διακοσμητικό προφίλ για εξωτερικές γωνίες τοίχων σε επικαλύψεις πλακιδίων καθώς και για τελειώματα σοβατεπί και πλακιδίων. Το σκέλος τελειώματός του σε γωνία 90° προστατεύει με σιγουριά τα πλακίδια από μηχανικές ζημιές. Κατασκευάζεται από αλουμίνιο με ειδική σαγρέ επίστρωση και υφή. Χάρη στα στελέχη αρμού και στις δύο πλευρές σχηματίζονται καθορισμένοι θάλαμοι αρμού προς το πλακίδιο. Η γεωμετρική υποκοπή του προφίλ εξασφαλίζει πρόσθετο κράτημα στο υλικό αρμών. Τα γωνιακά εξαρτήματα με πρωτοποριακή βυσματωτή σύνδεση εξασφαλίζουν ομαλό και καλαίσθητο σχηματισμό της γωνίας.

(Δελτίο δεδομένων προϊόντος 2.3)

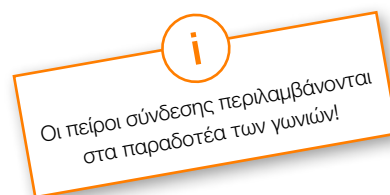
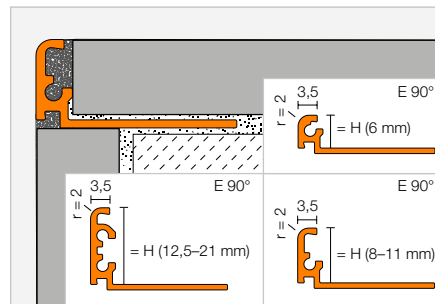

Οι πείροι σύνδεσης περιλαμβάνονται στα παραδοτέα των γωνιών!

Schlüter®-JOLLY-AC



Αλουμίνιο με έγχρωμη επίστρωση

H (mm)	L = 2,50 m Κωδ.	€/m	KV (τεμ.)
6	J 60 ...*	6,96	120
8	J 80 ...*	7,38	120
10	J 100 ...*	7,97	120
11	J 110 ...*	8,27	120
12,5	J 125 ...*	8,63	120
14	J 140 ...*	8,87	120
16	J 160 ...*	9,23	120
21	J 210 ...*	9,64	120

Schlüter®-JOLLY-TS



Αλουμίνιο με σαγρέ επίστρωση

H (mm)	L = 2,50 m Κωδ.	€/m	KV (τεμ.)
6	J 60 ...**	13,39	120
8	J 80 ...**	14,28	120
10	J 100 ...**	14,58	120
11	J 110 ...**	14,87	120
12,5	J 125 ...**	15,47	120
14	J 140 ...***	16,06	120
16	J 160 ...***	16,66	120
21	J 210 ...***	17,25	120

Για μήκη 3 m, συμπληρώστε τον κωδικό «/300» (π.χ. J 60 TSI/300).

Γωνία | Σύνδεσμος

Schlüter®-JOLLY-AC/EV

Εξωτερική γωνία 90° για JOLLY-MBW/-MGS, αλουμίνιο με έγχρωμη επίστρωση

H (mm)	Κωδ.	€/τμχ.	P (τεμ.)
6	EV / J 60 ...*	14,28	50
8	EV / J 80 ...*	14,28	50
10	EV / J 100 ...*	14,28	50
11	EV / J 110 ...*	14,28	50
12,5	EV / J 125 ...*	14,28	50
14	EV / J 140 ...*	17,07	50
16	EV / J 160 ...*	17,07	50
21	EV / J 210 ...*	17,07	50

Schlüter®-JOLLY-TS/EV

Εξωτερική γωνία 90°, αλουμίνιο με σαγρέ επίστρωση

H (mm)	Κωδ.	€/τμχ.	P (τεμ.)
6	EV / J 60 ...**	14,87	50
8	EV / J 80 ...**	14,87	50
10	EV / J 100 ...**	14,87	50
11	EV / J 110 ...**	14,87	50
12,5	EV / J 125 ...**	14,87	50
14	EV / J 140 ...***	17,25	50
16	EV / J 160 ...***	17,25	50
21	EV / J 210 ...***	17,25	50

Schlüter®-JOLLY/V

Σύνδεσμος για JOLLY-Profile (4 τεμ.)

Κωδ.	€/Πακέτο	P (Πακέτο)
V / JPP 4	3,19	50

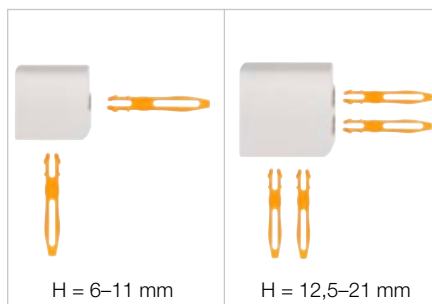

Συμπλήρωση κωδικού με επιφάνεια/χρώμα (π.χ. EV / J 60 TSBG)

* Επιφάνειες/Χρώματα, L = 2,50 m: MBW - MGS

** Επιφάνειες/Χρώματα, L = 2,50 m: TSB - TSBG - TSC - TSDA - TSG - TSI - TSLA - TSOB - TSR - TSSG

*** Επιφάνειες/Χρώματα, L = 2,50 m: TSI - TSOB - TSSG

Επιφάνειες/Χρώματα, L = 3,00 m:

MBW - MGS - TSB - TSBG - TSC - TSDA - TSG - TSI - TSLA - TSOB - TSR - TSSG

Διαθέσιμες επιφάνειες | χρώματα



Μια επισκόπηση των επιφανειών και των χρωμάτων θα βρείτε αρχίζοντας από τη σελίδα 342.

Schlüter®-JOLLY

Σχεδίαση προφίλ υπό ορθή γωνία –
Τα πλεονεκτήματα για εσάς:

- ✓ Προφίλ για τοποθέτηση σε τοίχο με γεωμετρία 90°
- ✓ Δοκιμασμένη γέφυρα αρμού
- ✓ 2 θάλαμοι αρμών: πιο ασφαλής και μεγαλύτερης αντοχής προστασία ακμών
- ✓ Κανάλι υποδοχής για συνδέσμους προφίλ και γωνιών
- ✓ Καινοτόμος σύνδεση με κλικ για γωνίες
- ✓ Εύκολη τοποθέτηση γωνιών χωρίς κοπή φάλτσογωνιάς
- ✓ Καθαρή και συμμετρική διαμόρφωση ακμών και γωνιών
- ✓ Κουμπωτοί σύνδεσμοι για προφίλ και γωνία
- ✓ Γωνίες από μασίφ υλικό
- ✓ Γωνίες με γενική δυνατότητα τοποθέτησης δεξιά ή αριστερά
- ✓ Οι γωνίες μπορούν να χρησιμοποιούνται για 2-πλευρη και 3-πλευρη διαμόρφωση γωνιών
- ✓ Δυνατότητα διαμόρφωσης γωνιών κατ' επιλογή με ή χωρίς εξάρτημα διαμόρφωσης
- ✓ Δυνατότητα συνδυασμού διαμόρφωσης γωνίας και με προφίλ Schlüter-QUADEC

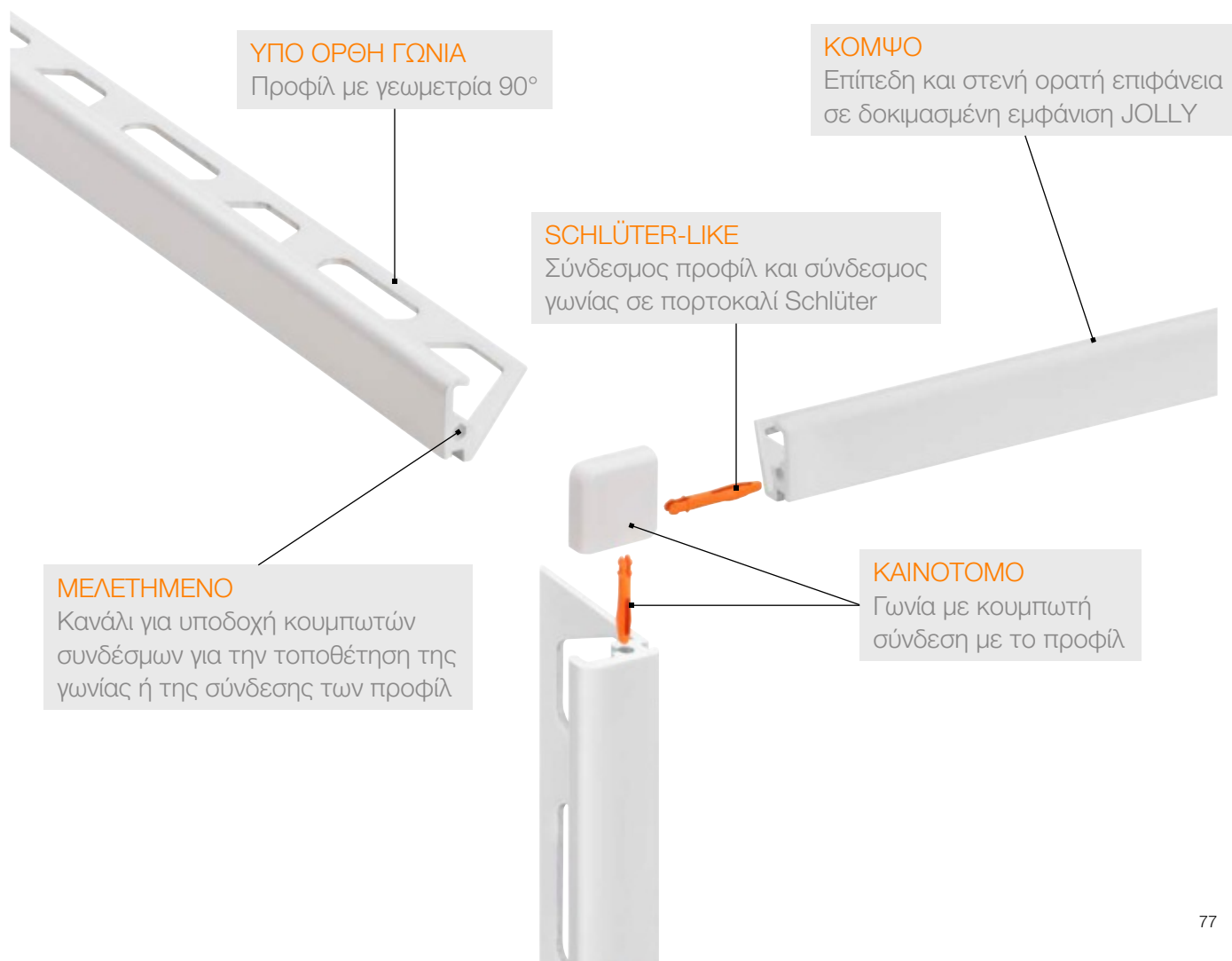



Προφίλ τελειώματος

Schlüter®-JOLLY-A



Το Schlüter-JOLLY-A είναι ένα διακοσμητικό προφίλ από ανοδιωμένο αλουμίνιο για εξωτερικές γωνίες τοίχων σε επικαλύψεις πλακιδίων καθώς και για τελειώματα σοβατεπί και πλακιδίων. Το σκέλος τελειώματός του σε γωνία 90° προστατεύει με σιγουριά τα πλακίδια από μηχανικές ζημιές. Χάρη στα στελέχη αρμού και στις δύο πλευρές σχηματίζονται καθορισμένοι θάλαμοι αρμού προς το πλακίδιο. Η γεωμετρική υποκοπή του προφίλ εξασφαλίζει πρόσθετο κράτημα στο υλικό αρμών. Τα γωνιακά εξαρτήματα με πρωτοποριακή βυσματωτή σύνδεση εξασφαλίζουν ομαλό και καλαίσθητο σχηματισμό της γωνίας.

(Δελτίο δεδομένων προϊόντος 2.3)

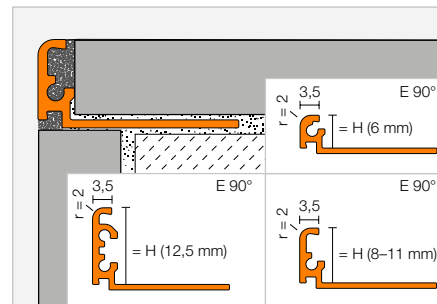

Schlüter®-JOLLY-ACG



Αλουμίνιο, χρωμέ, γυαλιστερό, ανοδιωμένο

H (mm)	L = 2,50 m Κωδ.	€/m	KV (τεμ.)
6	J 60 ACG	13,39	120
8	J 80 ACG	14,28	120
10	J 100 ACG	14,58	120
11	J 110 ACG	14,87	120
12,5	J 125 ACG	15,17	120

Schlüter®-JOLLY-ACGB



Αλουμίνιο, χρωμέ, βουρτσισμένο, ανοδιωμένο

H (mm)	L = 2,50 m Κωδ.	€/m	KV (τεμ.)
6	J 60 ACGB	13,39	120
8	J 80 ACGB	14,28	120
10	J 100 ACGB	14,58	120
11	J 110 ACGB	14,87	120
12,5	J 125 ACGB	15,17	120

Για μήκη 3 m, συμπληρώστε τον κωδικό «/300» (π.χ. J 60 ACG/300).

Schlüter®-JOLLY-AM



Αλουμίνιο, ορειχαλκος, ματ, ανοδιωμένο

H (mm)	L = 2,50 m Κωδ.	€/m	KV (τεμ.)
6	J 60 AM	11,25	120
8	J 80 AM	11,60	120
10	J 100 AM	11,90	120
11	J 110 AM	12,20	120
12,5	J 125 AM	12,49	120

Schlüter®-JOLLY-AMG



Αλουμίνιο, ορειχαλκος, γυαλιστερό, ανοδιωμένο

H (mm)	L = 2,50 m Κωδ.	€/m	KV (τεμ.)
6	J 60 AMG	13,39	120
8	J 80 AMG	14,28	120
10	J 100 AMG	14,58	120
11	J 110 AMG	14,87	120
12,5	J 125 AMG	15,17	120

Schlüter®-JOLLY-AMGB



Αλουμίνιο, ορειχαλκος, βουρτσισμένο, ανοδιωμένο

H (mm)	L = 2,50 m Κωδ.	€/m	KV (τεμ.)
6	J 60 AMGB	13,39	120
8	J 80 AMGB	14,28	120
10	J 100 AMGB	14,58	120
11	J 110 AMGB	14,87	120
12,5	J 125 AMGB	15,17	120

Schlüter®-JOLLY-AK



Αλουμίνιο, χαλκος, ματ, ανοδιωμένο

H (mm)	L = 2,50 m Κωδ.	€/m	KV (τεμ.)
6	J 60 AK	11,25	120
8	J 80 AK	11,60	120
10	J 100 AK	11,90	120
11	J 110 AK	12,20	120
12,5	J 125 AK	12,49	120

Schlüter®-JOLLY-AKG



Αλουμίνιο, χαλκος, γυαλιστερό, ανοδιωμένο

H (mm)	L = 2,50 m Κωδ.	€/m	KV (τεμ.)
6	J 60 AKG	13,39	120
8	J 80 AKG	14,28	120
10	J 100 AKG	14,58	120
11	J 110 AKG	14,87	120
12,5	J 125 AKG	15,17	120

Schlüter®-JOLLY-AKGB



Αλουμίνιο, χαλκος, βουρτσισμένο, ανοδιωμένο

H (mm)	L = 2,50 m Κωδ.	€/m	KV (τεμ.)
6	J 60 AKGB	13,39	120
8	J 80 AKGB	14,28	120
10	J 100 AKGB	14,58	120
11	J 110 AKGB	14,87	120
12,5	J 125 AKGB	15,17	120

Schlüter®-JOLLY-AT



Αλουμίνιο, τιτάνιο, ματ, ανοδιωμένο

H (mm)	L = 2,50 m Κωδ.	€/m	KV (τεμ.)
6	J 60 AT	11,25	120
8	J 80 AT	11,60	120
10	J 100 AT	11,90	120
11	J 110 AT	12,20	120
12,5	J 125 AT	12,49	120

Schlüter®-JOLLY-ATG



Αλουμίνιο, τιτάνιο, γυαλιστερό, ανοδιωμένο

H (mm)	L = 2,50 m Κωδ.	€/m	KV (τεμ.)
6	J 60 ATG	13,39	120
8	J 80 ATG	14,28	120
10	J 100 ATG	14,58	120
11	J 110 ATG	14,87	120
12,5	J 125 ATG	15,17	120

Schlüter®-JOLLY-ATGB



Αλουμίνιο, τιτάνιο, βουρτσισμένο, ανοδιωμένο

H (mm)	L = 2,50 m Κωδ.	€/m	KV (τεμ.)
6	J 60 ATGB	13,39	120
8	J 80 ATGB	14,28	120
10	J 100 ATGB	14,58	120
11	J 110 ATGB	14,87	120
12,5	J 125 ATGB	15,17	120

Schlüter®-JOLLY-ABGB

Αλουμίνιο αντικέ μπρονζέ βουρτσιασμένο και ανοδιωμένο

H (mm)	L = 2,50 m Κωδ.	€ / m	KV (τεμ.)
6	J 60 ABGB	13,39	120
8	J 80 ABGB	14,28	120
10	J 100 ABGB	14,58	120
11	J 110 ABGB	14,87	120
12,5	J 125 ABGB	15,17	120

Schlüter®-JOLLY-AGRB

Αλουμίνιο σε χρώμα γραφίτη βουρτσιασμένο και ανοδιωμένο

H (mm)	L = 2,50 m Κωδ.	€ / m	KV (τεμ.)
6	J 60 AGRB	13,39	120
8	J 80 AGRB	14,28	120
10	J 100 AGRB	14,58	120
11	J 110 AGRB	14,87	120
12,5	J 125 AGRB	15,17	120

Schlüter®-JOLLY-AGSG

Αλουμίνιο μαύρο γυαλιστερό ανοδιωμένο

H (mm)	L = 2,50 m Κωδ.	€ / m	KV (τεμ.)
6	J 60 AGSG	13,39	120
8	J 80 AGSG	14,28	120
10	J 100 AGSG	14,58	120
11	J 110 AGSG	14,87	120
12,5	J 125 AGSG	15,17	120

Γωνία | Σύνδεσμος

Schlüter®-JOLLY-A/EV

Εξωτερική γωνία 90°, μασίφ αλουμίνιο

H (mm)	Κωδ.	€ / τμχ.	P (τεμ.)
6	EV / J 60 ...*	16,06	50
8	EV / J 80 ...*	16,06	50
10	EV / J 100 ...*	16,06	50
11	EV / J 110 ...*	16,06	50
12,5	EV / J 125 ...*	16,06	50

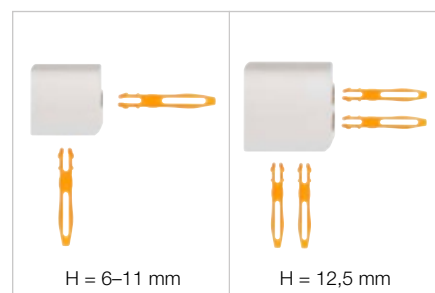
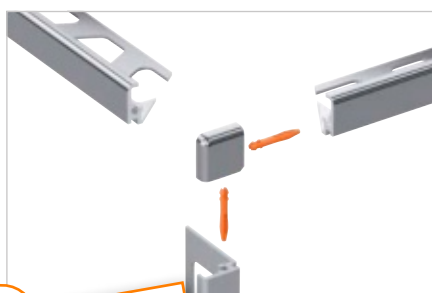

i
Οι πείροι σύνδεσης περιλαμβάνονται στα παραδοτέα των γωνιών!

Schlüter®-JOLLY/V

Σύνδεσμος για JOLLY-Profile (4 τεμ.)

Κωδ.	€ / Πακέτο	P (Πακέτο)
V / JPP 4	3,19	50

**Αναφορά επιφάνειας στον κωδικό (π.χ. EV / J 60 ACG)**

* Επιφάνειες: ABGB - ACG - ACGB - AGRB - AGSG - AK - AKG - AKGB - AM - AMG - AMGB - AT - ATG - ATGB

Μια επισκόπηση των επιφανειών και των χρωμάτων θα βρείτε αρχίζοντας από τη σελίδα 342.

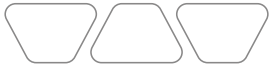

Προφίλ τελειώματος

Schlüter®-JOLLY-AC



Το Schlüter-JOLLY-AC είναι ένα διακοσμητικό προφίλ από αλουμίνιο με χρωματιστή επίστρωση για εξωτερικές γωνίες τοίχων σε επικαλύψεις πλακιδίων καθώς και για τελειώματα σοβατεπί και πλακιδίων. Το σκέλος τελειώματός του σε γωνία 90° προστατεύει με σιγουριά τα πλακίδια από μηχανικές ζημιές. Χάρη στα στελέχη αρμού και στις δύο πλευρές σχηματίζονται καθορισμένοι θάλαμοι αρμού προς το πλακίδιο. Η γεωμετρική υποκοπή του προφίλ εξασφαλίζει πρόσθετο κράτημα στο υλικό αρμών. Τα γωνιακά εξαρτήματα με πρωτοποριακή βυσματωτή σύνδεση εξασφαλίζουν ομαλό και καλαίσθητο σχηματισμό της γωνίας.

(Δελτίο δεδομένων προϊόντος 2.3)

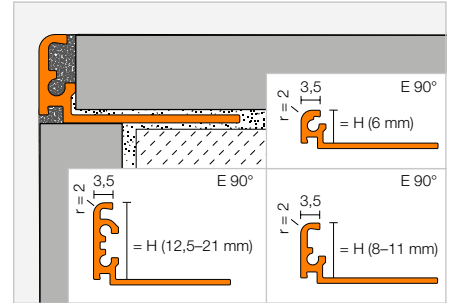

Schlüter®-JOLLY-AC



Αλουμίνιο με έγχρωμη επίστρωση

H (mm)		L = 2,50 m Κωδ.	€ / m	KV (τεμ.)
6	☺	J 60 ...*	6,96	120
8	☺	J 80 ...*	7,38	120
10	☺	J 100 ...*	7,97	120
11	☺	J 110 ...*	8,27	120
12,5	☺	J 125 ...*	8,63	120
14		J 140 ...**	8,87	120
16		J 160 ...**	9,23	120
21		J 210 ...**	9,64	120



Για μήκη 3 m, συμπληρώστε τον κωδικό «/300» (π.χ. J 60 BW/300).

Γωνία | Σύνδεσμος

Schlüter®-JOLLY-AC/EV

Εξωτερική γωνία 90°, αλουμίνιο με έγχρωμη επίστρωση

H (mm)	Κωδ.	€ / τμχ.	P (τεμ.)
6	EV / J 60 ...*	14,28	50
8	EV / J 80 ...*	14,28	50
10	EV / J 100 ...*	14,28	50
11	EV / J 110 ...*	14,28	50
12,5	EV / J 125 ...*	14,28	50
14	EV / J 140 ...**	17,07	50
16	EV / J 160 ...**	17,07	50
21	EV / J 210 ...**	17,07	50

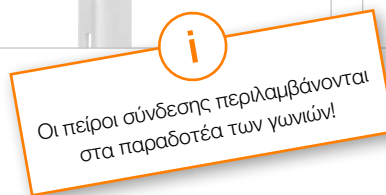
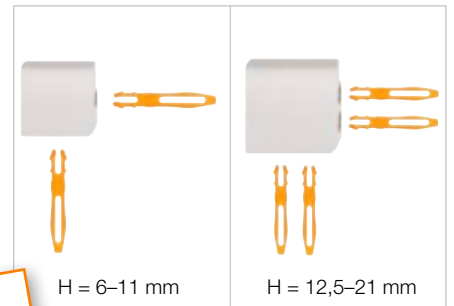

Συμπλήρωση χρώματος στον κωδικό είδους (π.χ. EV / J 60 MBW)



* Χρώματα L = 2,50 m: BW - G - GM - GS - MBW - MGS - PG - SB - W

** Χρώματα L = 2,50 m: BW - MBW - MGS

Χρώματα L = 3,00 m: BW - GS - MBW - MGS - PG - W

Μια επισκόπηση των επιφανειών και των χρωμάτων θα βρείτε αρχίζοντας από τη σελίδα 342.



Schlüter®-JOLLY/V

Σύνδεσμος για JOLLY-Profile (4 τεμ.)

Κωδ.	€ / Πακέτο	P (Πακέτο)
V / JPP 4	3,19	50



Προφίλ τελειώματος

Schlüter®-JOLLY-P



Το Schlüter-JOLLY-P από έγχρωμο PVC είναι ένα διακοσμητικό προφίλ για εξωτερικές γωνίες τοίχων σε επικαλύψεις πλακακιών καθώς και σε τελειώματα σοβατεπί και πλακακιών, το οποίο προστατεύει τα πλακάκια από μηχανικές ζημιές. Το στέλεχος αρμού εξασφαλίζει τη δημιουργία προκαθορισμένου χώρου αρμού με το πλακίδιο.

(Δελτίο δεδομένων προϊόντος 2.3)

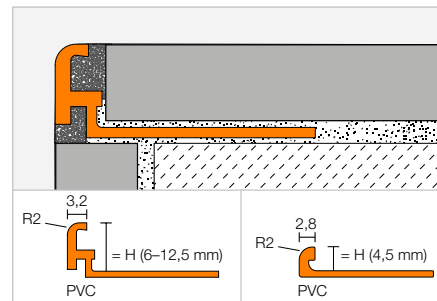

Schlüter®-JOLLY-P

PVC έγχρωμο

H (mm)	L = 2,50 m Κωδ.	€ / m	KV (τεμ.)
4,5	...* 45	2,91	240
6	...** 60	2,91	240
8	...** 80	3,13	240
10	...** 100	3,28	240
11	...** 110	3,60	240
12,5	...*** 125	4,07	240

Για μήκη 3 m, συμπληρώστε τον κωδικό «/300» (π.χ. BW 60/300).

Συμπλήρωση χρώματος στον κωδικό είδους (π.χ. W 45)

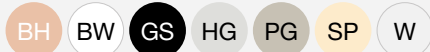

* Χρώματα L = 2,50 m: BW - HG - W

** Χρώματα L = 2,50 m: BH - BW - GS - HG - PG - SP - W

*** Χρώματα L = 2,50 m: BW - HG - PG - W

Χρώματα L = 3,00 m: BW - PG - W

Μια επισκόπηση των επιφανειών και των χρωμάτων θα βρείτε αρχίζοντας από τη σελίδα 342.



Schlüter®-FINEC

Η λεπτή τέχνη του τελειώματος

Το λιγότερο είναι πιο πολύ. Το Schlüter-FINEC, μένοντας πιστό σε αυτό το σλόγκαν, σχηματίζει λεπτές και κομψές επικαλύψεις γωνιών ώστε να διαμορφώνονται τέλεια οι τοίχοι. Το Schlüter-FINEC συνδυάζει την υψηλή ποιότητα υλικών με τον μινιμαλιστικό σχεδιασμό. Διατίθεται σε:

- ✓ Ανοξειδωτος χάλυβας
- ✓ Αλουμίνιο ανοδιωμένο
- ✓ Αλουμίνιο σαγρέ επίστρωσης
- ✓ Αλουμίνιο έγχρωμης επίστρωσης
- ✓ Τα Schlüter-FINEC-E, -TS και -A είναι διαθέσιμα και ως γωνιακά σετ



Προφίλ τελειώματος



Schlüter®-FINEC-SQ



Το Schlüter-FINEC-SQ είναι ένα προφίλ τελειώματος υψηλής ποιότητας από αλουμίνιο ανοδιωμένο, με χρωματική ή με σαγρέ επίστρωση για τις εξωτερικές ακμές σε πλακάκια. Το προφίλ προστατεύει τα άκρα της επίστρωσης από μηχανικές ζημιές και σχηματίζει μια λεπτή, κομψή και τετραγωνισμένη γωνία στον τοίχο.

(Δελτίο δεδομένων προϊόντος 2.17)

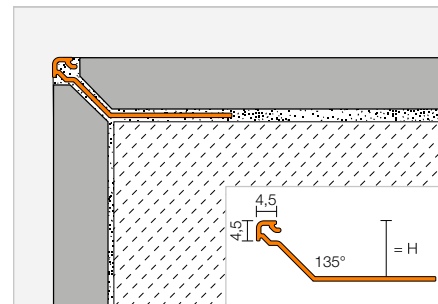

Schlüter®-FINEC-SQ-AE

Αλουμίνιο, φυσικό, ματ, ανοδιωμένο

H (mm)	L = 2,50 m Κωδ.	€ / m	KV (τεμ.)
11	F SQ 110 AE	7,53	120
12,5	F SQ 125 AE	8,12	120
15	F SQ 150 AE	8,69	120

Schlüter®-FINEC-SQ-AC

Αλουμίνιο με έγχρωμη επίστρωση

H (mm)	L = 2,50 m Κωδ.	€ / m	KV (τεμ.)
11	F SQ 110 ...*	9,86	120
12,5	F SQ 125 ...*	10,43	120
15	F SQ 150 ...*	11,01	120

Schlüter®-FINEC-SQ-TS

Alu με σαγρέ επίστρωση

H (mm)	L = 2,50 m Κωδ.	€ / m	KV (τεμ.)
11	F SQ 110 ...**	16,81	120
12,5	F SQ 125 ...**	17,21	120
15	F SQ 150 ...**	17,57	120

Γωνία

Schlüter®-QUADEC-A/EV

Εξωτερική/εσωτερική γωνία 90°, μασίφ αλουμίνιο

H (mm)	Κωδ.	€ / τμχ.	P (τεμ.)
4,5	EV / Q 45 AE	8,51	50

Schlüter®-QUADEC-A/ED

Εξωτερική γωνία 90°, απομίμηση αλουμινίου

H (mm)	Κωδ.	€ / τμχ.	P (τεμ.)
4,5	ED / Q 45 AE	4,67	50

Schlüter®-QUADEC-AC/EV

Εξωτερική/Εσωτερική γωνία 90° για QUADEC-MBW/-MGS, μασίφ αλουμίνιο

H (mm)	Κωδ.	€ / τμχ.	P (τεμ.)
4,5	EV / Q 45 ...*	12,52	50

Schlüter®-QUADEC-AC/ED

Εξωτερική γωνία 90° για QUADEC-MBW/-MGS, απομίμηση χυτού μετάλλου

H (mm)	Κωδ.	€ / τμχ.	P (τεμ.)
4,5	ED / Q 45 ...*	4,67	50

Schlüter®-QUADEC-TS/EV

Εσωτερική/Εξωτερική γωνία 90°, αλουμίνιο με διαμορφωμένη επίστρωση

H (mm)	Κωδ.	€ / τμχ.	P (τεμ.)
4,5	EV / Q 45 ...**	12,52	50

Συμπλήρωση κωδικού με επιφάνεια/χρώμα (π.χ. EV / Q 45 TSBG)

* Επιφάνειες/Χρώματα: MBW - MGS

** Επιφάνειες/Χρώματα: TSB - TSBG - TSC - TSDA - TSG - TSI - TSLA - TSOB - TSR - TSSG



Διαθέσιμες επιφάνειες | χρώματα



Μια επισκόπηση των επιφανειών και των χρωμάτων θα βρείτε αρχίζοντας από τη σελίδα 342.



Προφίλ τελειώματος

Schlüter®-FINEC-E



Το Schlüter-FINEC-E είναι ένα προφίλ τελειώματος υψηλής ποιότητας από ανοξείδωτο χάλυβα για τις εξωτερικές ακμές σε πλακάκια, υαλομωσαϊκά ή επιφάνειες από σοβά/σπατουλαριστές. Το προφίλ προστατεύει τα άκρα της επίστρωσης από μηχανικές ζημιές και σχηματίζει μια λεπτή και κομψή γωνία στον τοίχο. Το FINEC-E από ανοξείδωτο χάλυβα ενδείκνυται επίσης σε κλιμακοστάσια ως στενή προστασία ακμών για πλακάκια και συστήματα επίστρωσης.

(Δελτίο δεδομένων προϊόντος 2.17)

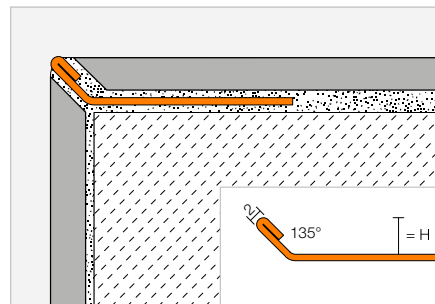

Schlüter®-FINEC-E

Ανοξείδωτος χάλυβας V2A

H (mm)	L = 2,50 m Κωδ.	€ / m	KV (τεμ.)
4,5	F 45 E	11,00	120
7	F 70 E	12,99	120
9	F 90 E	13,59	120
11	F 110 E	14,46	120
12,5	F 125 E	14,90	120



Γωνιακό σετ

Schlüter®-FINEC-E/ES

Γωνιακό σετ, ανοξείδωτος χάλυβας V2A

H (mm)	Κωδ.	€ / Σετ	P (Σετ)
4,5	ES / F 45 E	38,12	50
7	ES / F 70 E	38,12	50
9	ES / F 90 E	38,12	50
11	ES / F 110 E	38,12	50
12,5	ES / F 125 E	38,12	50



Επισήμανση:

Το γωνιακό σετ αποτελείται από τρία μέρη, το καθένα με L = 10 cm.



Προφίλ τελειώματος

Schlüter®-FINEC-TS



Το Schlüter-FINEC-TS είναι ένα προφίλ τελειώματος υψηλής ποιότητας από αλουμίνιο σαγρέ επίστρωσης για τις εξωτερικές ακμές σε πλακάκια, υαλομωσαϊκά ή επιφάνειες από σοβά/σπατουλαριστές. Το προφίλ προστατεύει τα άκρα της επίστρωσης από μηχανικές ζημιές και σχηματίζει μια λεπτή και κομψή γωνία στον τοίχο.

(Δελτίο δεδομένων προϊόντος 2.17)

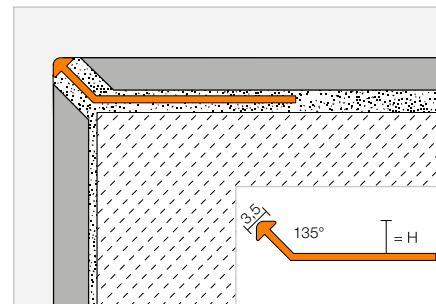

Schlüter®-FINEC-AC

Αλουμίνιο με έγχρωμη επίστρωση

H (mm)	L = 2,50 m Κωδ.	€ / m	KV (τεμ.)
2,5	F 25 ...*	7,20	120
4,5	F 45 ...**	7,45	120
7	F 70 ...**	7,85	120
9	F 90 ...**	7,97	120
11	F 110 ...**	8,10	120
12,5	F 125 ...**	8,35	120

Schlüter®-FINEC-TS

Alu με σαγρέ επίστρωση

H (mm)	L = 2,50 m Κωδ.	€ / m	KV (τεμ.)
4,5	F 45 ...***	15,03	120
7	F 70 ...***	16,13	120
9	F 90 ...***	16,39	120
11	F 110 ...***	17,43	120
12,5	F 125 ...***	18,21	120

Γωνιακό σετ

Schlüter®-FINEC-AC/ES

Γωνιακό σετ, αλουμίνιο με έγχρωμη επίστρωση

H (mm)	Κωδ.	€ / Σετ	P (Σετ)
2,5	ES / F 25 ...*	20,59	50
4,5	ES / F 45 ...**	20,59	50
7	ES / F 70 ...**	20,59	50
9	ES / F 90 ...**	20,59	50
11	ES / F 110 ...**	20,59	50
12,5	ES / F 125 ...**	20,59	50



Schlüter®-FINEC-TS/ES

Γωνιακό σετ, αλουμίνιο με σαγρέ επίστρωση

H (mm)	Κωδ.	€ / Σετ	P (Σετ)
4,5	ES / F 45 ...***	25,16	50
7	ES / F 70 ...***	25,16	50
9	ES / F 90 ...***	25,16	50
11	ES / F 110 ...***	25,16	50
12,5	ES / F 125 ...***	25,16	50

Επισήμανση:

Το γωνιακό σετ αποτελείται από τρία μέρη, το καθένα με L = 10 cm.

Συμπλήρωση κωδικού με επιφάνεια/χρώμα (π.χ. ES / F 45 TSSG)

* Επιφάνειες/Χρώματα: MBW

** Επιφάνειες/Χρώματα: MBW - MGS

*** Επιφάνειες/Χρώματα: TSB - TSBG - TSC - TSDA - TSG - TSI - TSLA - TSOB - TSR - TSSG

Διαθέσιμες επιφάνειες | χρώματα



Μια επισκόπηση των επιφανειών και των χρωμάτων θα βρείτε αρχίζοντας από τη σελίδα 342.



Προφίλ τελειώματος

Schlüter®-FINEC-A



Το Schlüter-FINEC-A είναι ένα προφίλ τελειώματος υψηλής ποιότητας από ανοδιωμένο ή επιστρωμένο αλουμίνιο για τις εξωτερικές ακμές σε πλακάκια, υαλομωσαϊκά ή επιφάνειες από σοβά/σπατουλαριστές. Το προφίλ προστατεύει τα άκρα της επίστρωσης από μηχανικές ζημιές και σχηματίζει μια λεπτή και κομψή γωνία στον τοίχο.

(Δελτίο δεδομένων προϊόντος 2.17)

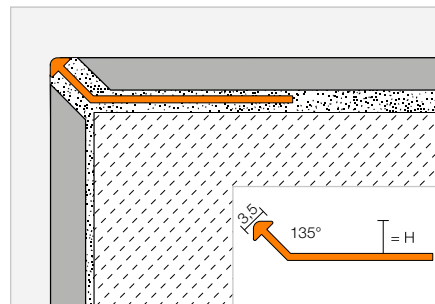

Schlüter®-FINEC-AE

Αλουμίνιο, φυσικό, ματ, ανοδιωμένο

H (mm)	L = 2,50 m Κωδ.	€ / m	KV (τεμ.)
2,5	F 25 AE	6,68	120
4,5	F 45 AE	6,75	120
7	F 70 AE	7,06	120
9	F 90 AE	7,45	120
11	F 110 AE	8,04	120
12,5	F 125 AE	8,29	120



Schlüter®-FINEC-AC

Αλουμίνιο με έγχρωμη επίστρωση

H (mm)	L = 2,50 m Κωδ.	€ / m	KV (τεμ.)
2,5	F 25 ...*	7,20	120
4,5	F 45 ...**	7,45	120
7	F 70 ...**	7,85	120
9	F 90 ...**	7,97	120
11	F 110 ...**	8,10	120
12,5	F 125 ...**	8,35	120

Γωνιακό σετ

Schlüter®-FINEC-AE/ES

Γωνιακό σετ, αλουμίνιο φυσικό ματ ανοδιωμένο

H (mm)	Κωδ.	€ / Σετ	P (Σετ)
2,5	ES / F 25 AE	20,59	50
4,5	ES / F 45 AE	20,59	50
7	ES / F 70 AE	20,59	50
9	ES / F 90 AE	20,59	50
11	ES / F 110 AE	20,59	50
12,5	ES / F 125 AE	20,59	50



Schlüter®-FINEC-AC/ES

Γωνιακό σετ, αλουμίνιο με έγχρωμη επίστρωση

H (mm)	Κωδ.	€ / Σετ	P (Σετ)
2,5	ES / F 25 ...*	20,59	50
4,5	ES / F 45 ...**	20,59	50
7	ES / F 70 ...**	20,59	50
9	ES / F 90 ...**	20,59	50
11	ES / F 110 ...**	20,59	50
12,5	ES / F 125 ...**	20,59	50

Επισήμανση:

Το γωνιακό σετ αποτελείται από τρία μέρη, το καθένα με L = 10 cm.

Συμπλήρωση χρώματος στον κωδικό είδους (π.χ. ES / F 25 MBW)



* Χρώματα: MBW

** Χρώματα: MBW - MGS

Μια επισκόπηση των επιφανειών και των χρωμάτων θα βρείτε αρχίζοντας από τη σελίδα 342.



Προφίλ τελειώματος



Schlüter®-DECO



Το Schlüter-DECO είναι ένα προφίλ με ύψη πλάτους 6 mm για το σχηματισμό διακοσμητικών αρμών σε πλακοστρώσεις. Τα Schlüter-DECO-M και -MC μπορούν να χρησιμοποιηθούν και ως προφίλ τελειώματος για εξωτερικές γωνίες τοίχων. Τα Schlüter-DECO από αλουμίνιο, ορείχαλκο και ανοξείδωτο χάλυβα είναι κατάλληλα και για τη διαμόρφωση πλακοστρώσεων.

(Δελτίο δεδομένων προϊόντος 1.6)

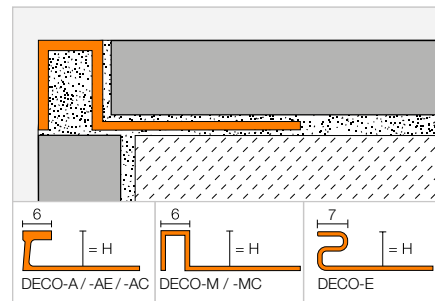

Schlüter®-DECO-E

Ανοξείδωτος χάλυβας V2A

H (mm)	L = 2,50 m Κωδ.	€ / m	KV (τεμ.)
10	E 100 D	17,30	120
11	E 110 D	17,56	120
12,5	E 125 D	17,95	120
16	E 160 D	18,83	120
21	E 210 D	20,02	120

Schlüter®-DECO-MC

Ορείχαλκος επιχρωμιωμένος

H (mm)	L = 2,50 m Κωδ.	€ / m	KV (τεμ.)
9	MC 90 D	39,47	120
11	MC 110 D	40,64	120
12,5	MC 125 D	41,40	120

Schlüter®-DECO-M

Ορείχαλκος

H (mm)	L = 2,50 m Κωδ.	€ / m	KV (τεμ.)
9	M 90 D	18,00	120
11	M 110 D	18,78	120
12,5	M 125 D	19,84	120

Schlüter®-DECO-A

Αλουμίνιο

H (mm)	L = 2,50 m Κωδ.	€ / m	KV (τεμ.)
8	A 80 D	6,93	120
10	A 100 D	7,38	120
12,5	A 125 D	7,94	120

Schlüter®-DECO-AE

Αλουμίνιο, φυσικό, ματ, ανοδιωμένο

H (mm)	L = 2,50 m Κωδ.	€ / m	KV (τεμ.)
8	AE 80 D	9,12	120
10	AE 100 D	9,84	120
12,5	AE 125 D	10,53	120

Schlüter®-DECO-AC

Αλουμίνιο με έγχρωμη επίστρωση

H (mm)	L = 2,50 m Κωδ.	€ / m	KV (τεμ.)
8	...* 80 D	10,86	120
10	...* 100 D	11,74	120
12,5	...* 125 D	12,63	120

Γωνία

Schlüter®-DECO-MC/EV

Εξωτερική γωνία 90°, ορείχαλκος επιχρωμιωμένος, μασίφ

H (mm)	Κωδ.	€ / τμχ.	P (τεμ.)
9	EV / MC 90 D	21,85	50
11	EV / MC 110 D	21,85	50
12,5	EV / MC 125 D	21,85	50



Schlüter-DECO-MC/EV



Συμπλήρωση χρώματος στον κωδικό είδους (π.χ. MGS 80 D)

BW MBW MGS

* Χρώματα: BW - MBW - MGS

Μια επισκόπηση των επιφανειών και των χρωμάτων θα βρείτε αρχίζοντας από τη σελίδα 342.



Προφίλ τελειώματος

Schlüter®-DECO-DE



Το Schlüter-DECO-DE είναι ένα υψηλής ποιότητας ακραίο προφίλ από ανοξείδωτο χάλυβα για εξωτερικές γωνίες τοίχων σε γωνία 135° προς την πλακόστρωση, και προσφέρει μια καλή προστασία στις ακμές.
(Δελτίο δεδομένων προϊόντος 2.14)

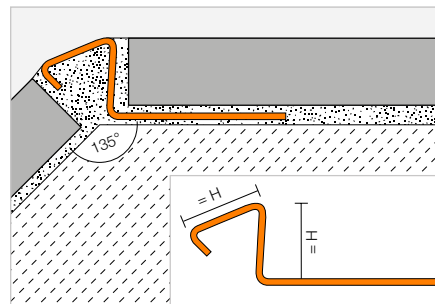

Schlüter®-DECO-DE-E-S

Ανοξείδωτος χάλυβας V2A

H (mm)	L = 2,50 m Κωδ.	€ / m	KV (τεμ.)
8	DE 80 ES	17,90	120
10	DE 100 ES	18,47	120
11	DE 110 ES	18,93	120
12,5	DE 125 ES	19,55	120

Schlüter®-DECO-DE-EB-S

Ανοξείδωτος χάλυβας V2A, βουρτσισμένος

H (mm)	L = 2,50 m Κωδ.	€ / m	KV (τεμ.)
8	DE 80 EBS	22,88	120
10	DE 100 EBS	23,61	120
11	DE 110 EBS	24,15	120
12,5	DE 125 EBS	24,97	120

Προφίλ τελειώματος

Schlüter®-INDEC



Το Schlüter-INDEC είναι ένα προφίλ από-ληξης άριστης ποιότητας από ανοδιωμένο αλουμίνιο για εξωτερικές γωνίες τοίχου και απολήξεις από πλακάκια. Η όψη του προφίλ σχηματίζει μια διακοσμητική πτύχωση σε υποχώρηση.
(Δελτίο δεδομένων προϊόντος 2.12)

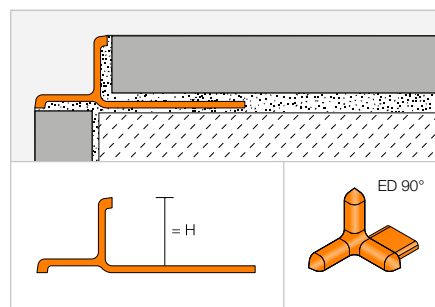

Schlüter®-INDEC-AE

Αλουμίνιο, φυσικό, ματ, ανοδιωμένο

H (mm)	L = 2,50 m Κωδ.	€ / m	KV (τεμ.)
8	IN 80 AE	11,01	120
10	IN 100 AE	11,53	120
11	IN 110 AE	13,29	120
12,5	IN 125 AE	13,72	120

Schlüter®-INDEC-ACG

Αλουμίνιο, χρωμέ, γυαλιστερό, ανοδιωμένο

H (mm)	L = 2,50 m Κωδ.	€ / m	KV (τεμ.)
8	IN 80 ACG	19,46	120
10	IN 100 ACG	20,03	120
11	IN 110 ACG	21,02	120
12,5	IN 125 ACG	21,94	120



Γωνία

Schlüter®-INDEC/EV

Εξωτερική γωνία 90°

H (mm)	Κωδ.	€ / τμχ.	P (τεμ.)
8	ED / IN 80 ...*	4,98	50
10	ED / IN 100 ...*	4,98	50
11	ED / IN 110 ...*	4,98	50
12,5	ED / IN 125 ...*	4,98	50

Αναφορά επιφάνειας στον κωδικό (π.χ. ED / IN 80 AE)

* Επιφάνειες: ACG - AE

Μια επισκόπηση των επιφανειών και των χρωμάτων θα βρείτε αρχίζοντας από τη σελίδα 342.

Γωνιακά προφίλ Schlüter

Η σίγουρη λύση για γωνίες και ακμές

Στις σελίδες που ακολουθούν θα βρείτε ιδιαίτερους σχηματισμούς των προφίλ μας για επιστρώσεις τοίχων:

- ✓ Προστασία ακμών για ιδιωτικούς και επαγγελματικούς χώρους
- ✓ Προστασία ακμών για εξωτερικές και εσωτερικές γωνίες
- ✓ Προστασία ακμών και ντεκόρ για πάγκους εργασίας και νιπτήρες
- ✓ Προφίλ διακοσμητικά και μπορντούρας για επιφάνειες επίστρωσης



Γωνιακό προφίλ

Schlüter®-ECK-E



Schlüter-ECK-E είναι ένα γωνιώδες προφίλ από ανοξείδωτο χάλυβα για εξωτερικές γωνίες τοίχων σε επικαλύψεις πλακακιών και προσφέρει σταθερή προστασία ακμών. Οι διάτρητοι βραχίονες στερέωσης ενσωματώνονται στην κόλλα πλακακιών κατά την τοποθέτηση των πλακακιών.
(Δελτίο δεδομένων προϊόντος 2.6)

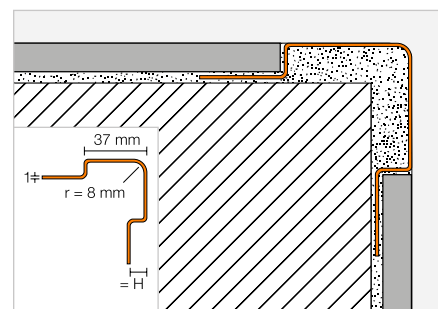

Schlüter®-ECK-E

Ανοξείδωτος χάλυβας V2A

H (mm)	L = 3,00 m Κωδ.	€ / m	KV (τεμ.)
6	E37 V2A 60/300	37,24	60
8	E37 V2A 80/300	38,67	60
11	E37 V2A 110/300	40,28	60
	L = 2,50 m		
6	E37 V2A 60/250	37,24	60
8	E37 V2A 80/250	38,67	60
11	E37 V2A 110/250	40,28	60
	L = 2,00 m		
6	E37 V2A 60/200	37,24	60
8	E37 V2A 80/200	38,67	60
11	E37 V2A 110/200	40,28	60
	L = 1,50 m		
6	E37 V2A 60/150	37,24	60
8	E37 V2A 80/150	38,67	60
11	E37 V2A 110/150	40,28	60

Schlüter®-ECK-EB

Ανοξείδωτος χάλυβας V2A, βουρτσισμένος

H (mm)	L = 3,00 m Κωδ.	€ / m	KV (τεμ.)
6	E37 V2A EB 60/300	48,41	60
8	E37 V2A EB 80/300	50,27	60
11	E37 V2A EB 110/300	52,39	60
	L = 2,50 m		
6	E37 V2A EB 60/250	48,41	60
8	E37 V2A EB 80/250	50,27	60
11	E37 V2A EB 110/250	52,39	60
	L = 2,00 m		
6	E37 V2A EB 60/200	48,41	60
8	E37 V2A EB 80/200	50,27	60
11	E37 V2A EB 110/200	52,39	60
	L = 1,50 m		
6	E37 V2A EB 60/150	48,41	60
8	E37 V2A EB 80/150	50,27	60
11	E37 V2A EB 110/150	52,39	60

Schlüter®-ECK-E V4A

Ανοξείδωτος χάλυβας V4A

H (mm)	L = 3,00 m Κωδ.	€ / m	KV (τεμ.)
8	E37 V4A 80/300	42,54	60
11	E37 V4A 110/300	44,34	60
	L = 2,50 m		
8	E37 V4A 80/250	42,54	60
11	E37 V4A 110/250	44,34	60
	L = 2,00 m		
8	E37 V4A 80/200	42,54	60
11	E37 V4A 110/200	44,34	60
	L = 1,50 m		
8	E37 V4A 80/150	42,54	60
11	E37 V4A 110/150	44,34	60



Γωνιακό προφίλ

Schlüter®-ECK-K

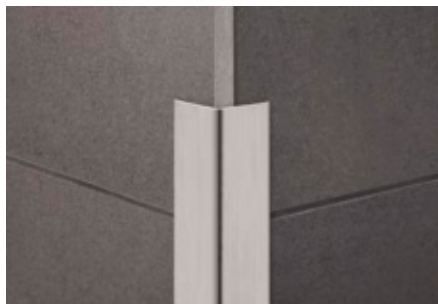

Το Schlüter-ECK-K είναι ένα γωνιώδες προφίλ από ανοξείδωτο χάλυβα για μεταγενέστερη κόλληση σε εξωτερικές γωνίες πλακακιών ή άλλων επικαλύψεων τοίχων. (Δελτίο δεδομένων προϊόντος 2.7)

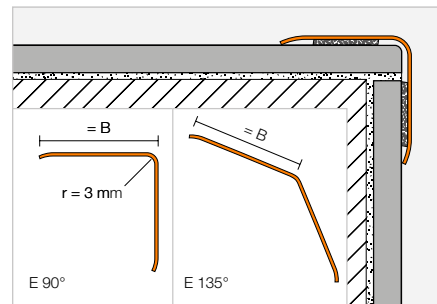

Schlüter®-ECK-K-E

Ανοξείδωτος χάλυβας V2A

B (mm)	L = 3,00 m Κωδ.	€ / m	KV (τεμ.)
15	K15 V2A/300	25,73	60
32	K32 V2A/300	37,53	60
50	K50 V2A/300	48,33	60
	L = 2,50 m		
15	K15 V2A/250	25,73	60
32	K32 V2A/250	37,53	60
50	K50 V2A/250	48,33	60
	L = 2,00 m		
15	K15 V2A/200	25,73	60
32	K32 V2A/200	37,53	60
50	K50 V2A/200	48,33	60
	L = 1,50 m		
15	K15 V2A/150	25,73	60
32	K32 V2A/150	37,53	60
50	K50 V2A/150	48,33	60

Schlüter®-ECK-K-EB

Ανοξείδωτος χάλυβας V2A, βουρτσισμένος

B (mm)	L = 3,00 m Κωδ.	€ / m	KV (τεμ.)
15	K15 V2A EB/300	33,44	60
32	K32 V2A EB/300	48,82	60
50	K50 V2A EB/300	62,77	60
	L = 2,50 m		
15	K15 V2A EB/250	33,44	60
32	K32 V2A EB/250	48,82	60
50	K50 V2A EB/250	62,77	60
	L = 2,00 m		
15	K15 V2A EB/200	33,44	60
32	K32 V2A EB/200	48,82	60
50	K50 V2A EB/200	62,77	60
	L = 1,50 m		
15	K15 V2A EB/150	33,44	60
32	K32 V2A EB/150	48,82	60
50	K50 V2A EB/150	62,77	60

Schlüter®-ECK-K-E V4A

Ανοξείδωτος χάλυβας V4A

B (mm)	L = 2,50 m Κωδ.	€ / m	KV (τεμ.)
32	K32 V4A/250	41,30	60
	L = 2,00 m		
32	K32 V4A/200	41,30	60
	L = 1,50 m		
32	K32 V4A/150	41,30	60

Schlüter®-ECK-K-E-S

Ανοξείδωτος χάλυβας V2A, γωνία 135°

B (mm)	L = 3,00 m Κωδ.	€ / m	KV (τεμ.)
32	K32 ES/300	36,71	60
	L = 2,50 m		
32	K32 ES	36,71	60
	L = 2,00 m		
32	K32 ES/200	36,71	60
	L = 1,50 m		
32	K32 ES/150	36,71	60

Προφίλ με μορφή κοίλης απόληξης

Schlüter®-ECK-KHK



Το Schlüter-ECK-KHK είναι ένα γωνιακό προφίλ από ανοξείδωτο χάλυβα με μορφή κοίλης απόληξης για εκ των υστέρων επικόλληση σε εσωτερικές γωνίες πλακιδίων ή άλλων επικαλύψεων τοίχων.

(Δελτίο δεδομένων προϊόντος 2.7)

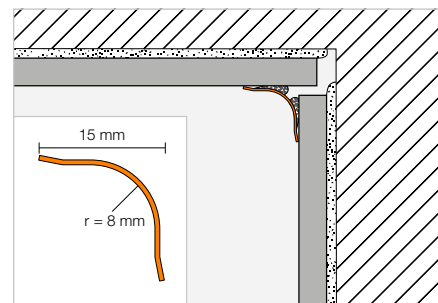

Schlüter®-ECK-KHK-E

Ανοξείδωτος χάλυβας V2A

B (mm)	L = 3,00 m Κωδ.	€ / m	KV (τεμ.)
15	KHK15 E/300	25,73	60
	L = 2,50 m		
15	KHK15 E	25,73	60
	L = 2,00 m		
15	KHK15 E/200	25,73	60
	L = 1,50 m		
15	KHK15 E/150	25,73	60

Schlüter®-ECK-KHK-EB

Ανοξείδωτος χάλυβας V2A, βουρτσισμένος

B (mm)	L = 3,00 m Κωδ.	€ / m	KV (τεμ.)
15	KHK15 EB/300	33,44	60
	L = 2,50 m		
15	KHK15 EB	33,44	60
	L = 2,00 m		
15	KHK15 EB/200	33,44	60
	L = 1,50 m		
15	KHK15 EB/150	33,44	60

Γωνία | Σύνδεσμος

Schlüter®-ECK-KHK-E/E

Εξωτερική γωνία 90°,
ανοξείδωτος χάλυβας V2A

Κωδ.	€ / τμχ.	P (τεμ.)
E / KHK15 E	8,52	50

Schlüter®-ECK-KHK-EB/E

Εξωτερική γωνία 90°,
ανοξείδωτος χάλυβας V2A, βουρτσισμένος

Κωδ.	€ / τμχ.	P (τεμ.)
E / KHK15 EB	9,38	50

Schlüter®-ECK-KHK-E/I

Εσωτερική γωνία 90°,
από ανοξείδωτο χάλυβα V2A

Κωδ.	€ / τμχ.	P (τεμ.)
I/2 KHK15 E	8,52	50
I/3 KHK15 E	8,52	50

Schlüter®-ECK-KHK-EB/I

Εσωτερική γωνία 90°,
ανοξείδωτος χάλυβας V2A, βουρτσισμένος

Κωδ.	€ / τμχ.	P (τεμ.)
I/2 KHK15 EB	9,38	50
I/3 KHK15 EB	9,38	50

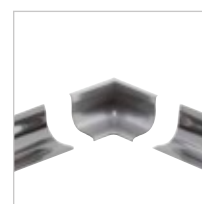

I2 = 2 έξοδοι

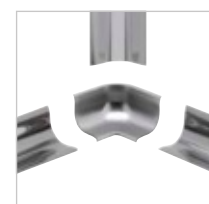

I3 = 3 έξοδοι

Schlüter®-ECK-KHK-E/V

Συνδετήρας, ανοξείδωτος χάλυβας V2A

Κωδ.	€ / τμχ.	P (τεμ.)
V / KHK15 E	8,52	50

Schlüter®-ECK-KHK-EB/V

Συνδετήρας, ανοξείδωτος χάλυβας V2A βουρτσισμένος

Κωδ.	€ / τμχ.	P (τεμ.)
V / KHK15 EB	9,38	50





Προφίλ μπορντούρας

Schlüter®-DESIGNLINE



Το Schlüter-DESIGNLINE είναι ένα προφίλ μπορντούρας με το οποίο μπορούν να δημιουργηθούν σχηματισμοί πλακακιών υψηλής αισθητικής. Η σειρά προφίλ μπορεί να συνδυαστεί με τα αντίστοιχα προφίλ Schlüter-RONDEC, -QUADEC ή -JOLLY για εξωτερικές γωνίες τοίχων.

(Δελτίο δεδομένων προϊόντος 2.2)

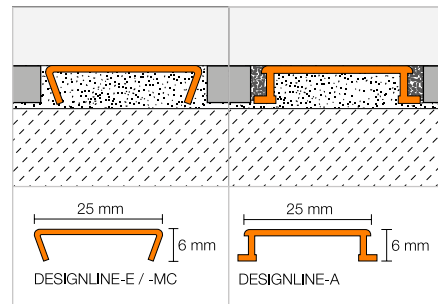

Schlüter®-DESIGNLINE-MC

Ορείχαλκος επιχρωμιωμένος

L = 2,50 m Κωδ.	€ / m	KV (τεμ.)
DL 625 MC	37,35	120

Schlüter®-DESIGNLINE-E

Ανοξείδωτος χάλυβας V2A, γαλιστερός

L = 2,50 m Κωδ.	€ / m	KV (τεμ.)
DL 625 E	26,55	120

Schlüter®-DESIGNLINE-EB

Ανοξείδωτος χάλυβας V2A, βουρτσισμένος

L = 2,50 m Κωδ.	€ / m	KV (τεμ.)
DL 625 EB	30,58	120

Schlüter®-DESIGNLINE-AME

Αλουμίνιο, ματ, ανοδιωμένο

L = 2,50 m Κωδ.	€ / m	KV (τεμ.)
DL 625 ...*	13,07	120

Schlüter®-DESIGNLINE-AGE

Αλουμίνιο, γαλιστερό, ανοδιωμένο

L = 2,50 m Κωδ.	€ / m	KV (τεμ.)
DL 625 ...**	24,12	120

Schlüter®-DESIGNLINE-AGBE

Αλουμίνιο, βουρτσισμένο, ανοδιωμένο

L = 2,50 m Κωδ.	€ / m	KV (τεμ.)
DL 625 ...***	25,37	120

Schlüter®-DESIGNLINE-AC

Αλουμίνιο με έγχρωμη επίστρωση

L = 2,50 m Κωδ.	€ / m	KV (τεμ.)
DL 625 ...****	15,13	120



Συμπλήρωση κωδικού με επιφάνεια/χρώμα (π.χ. DL 625 MBW)

* Επιφάνειες/Χρώματα: AE - AK - AM - AT

** Επιφάνειες/Χρώματα: ACG - AKG - AMG - ATG

*** Επιφάνειες/Χρώματα: ACGB - AKGB - AMGB - ATGB

**** Επιφάνειες/Χρώματα: BW - MBW - MGS

Μια επισκόπηση των επιφανειών και των χρωμάτων θα βρείτε αρχίζοντας από τη σελίδα 342.

Επισήμανση:

Στο Schlüter-DESIGNLINE ταιριάζουν όλα τα προφίλ -RONDEC, -QUADEC και -JOLLY με τον αντίστοιχο κωδικό για την επιφάνεια.

Διακοσμητικό προφίλ

Schlüter®-QUADEC-FS

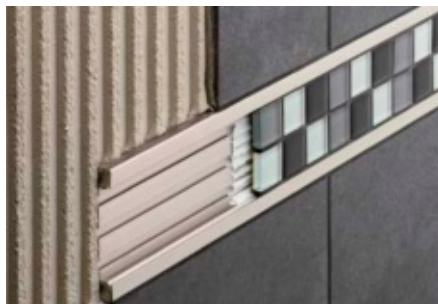

Το Schlüter-QUADEC-FS είναι ένα διακοσμητικό προφίλ για μπορντούρες ή διακοσμητικές λωρίδες από πλακάκια.

(Δελτίο δεδομένων προϊόντος 2.11)

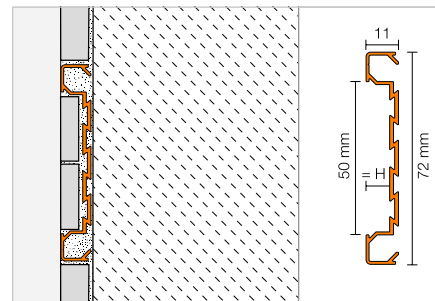

Schlüter®-QUADEC-FS

Αλουμίνιο, ματ, ανοδιωμένο

H (mm)	L = 2,50 m Κωδ.	€ / m	KV (τεμ.)
8	QF 8/50 ...*	45,04	120

Γωνία

Schlüter®-QUADEC-FS/E

Εσωτερική/εξωτερική γωνία 90°

H (mm)	Κωδ.	€ / τμχ.	P (τεμ.)
8	EV / QF 8/50 ...*	31,55	50



Η μεταβλητή γωνία μπορεί να χρησιμοποιηθεί τόσο για εσωτερικές γωνίες, όσο και για εξωτερικές.

Αναφορά επιφάνειας στον κωδικό (π.χ. EV / QF 8/50 AT)

* Επιφάνειες: ΑΕ - ΑΤ

Μια επισκόπηση των επιφανειών και των χρωμάτων θα βρείτε αρχίζοντας από τη σελίδα 342.



Προφίλ υποδοχής

Schlüter®-DECO-SG



Το Schlüter-DECO-SG είναι ένα διακοσμητικό προφίλ για τη διαμόρφωση αρμών σε δάπεδα από πλακίδια. Σχηματίζει κατ' επιλογή έναν χωνευτό αρμό πλάτους 12 mm ή 15 mm. Ο αρμός είναι ιδανικός για την προσαρμογή και τη στερέωση στοιχείων από γυαλί στο δάπεδο και τον τοίχο.

(Δελτίο δεδομένων προϊόντος 2.16)

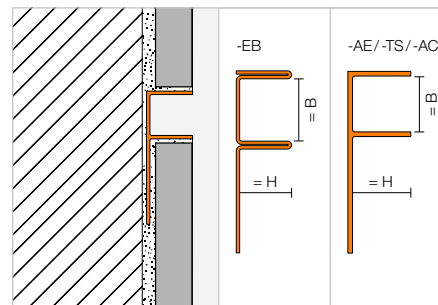

Schlüter®-DECO-SG-EB

Ανοξείδωτος χάλυβας V4A βουρτσισμένος, B = 12 mm

H (mm)	L = 2,50 m Κωδ.	€ / m	KV (τεμ.)
8	SG 80 EB 12	52,42	120
10	SG 100 EB 12	55,05	120
11	SG 110 EB 12	57,66	120
12,5	SG 125 EB 12	60,27	120

Schlüter®-DECO-SG-EB

Ανοξείδωτος χάλυβας V4A βουρτσισμένος, B = 15 mm

H (mm)	L = 2,50 m Κωδ.	€ / m	KV (τεμ.)
8	SG 80 EB 15	56,35	120
10	SG 100 EB 15	58,97	120
11	SG 110 EB 15	61,60	120
12,5	SG 125 EB 15	64,22	120

Schlüter®-DECO-SG-AE

Αλουμίνιο, φυσικό, ματ, ανοδιωμένο, B = 12 mm

H (mm)	L = 2,50 m Κωδ.	€ / m	KV (τεμ.)
8	SG 80 AE 12	18,74	120
10	SG 100 AE 12	19,23	120
11	SG 110 AE 12	19,67	120
12,5	SG 125 AE 12	20,19	120

Schlüter®-DECO-SG-AE

Αλουμίνιο, φυσικό, ματ, ανοδιωμένο, B = 15 mm

H (mm)	L = 2,50 m Κωδ.	€ / m	KV (τεμ.)
8	SG 80 AE 15	21,68	120
10	SG 100 AE 15	22,00	120
11	SG 110 AE 15	22,77	120
12,5	SG 125 AE 15	23,27	120

Schlüter®-DECO-SG-AC

Αλουμίνιο με χρωματιστή επίστρωση, B = 12 mm

H (mm)	L = 2,50 m Κωδ.	€ / m	KV (τεμ.)
8	SG 80 ...* 12	21,93	120
10	SG 100 ...* 12	22,45	120
11	SG 110 ...* 12	22,97	120
12,5	SG 125 ...* 12	23,49	120

Schlüter®-DECO-SG-AC

Αλουμίνιο με χρωματιστή επίστρωση, B = 15 mm

H (mm)	L = 2,50 m Κωδ.	€ / m	KV (τεμ.)
8	SG 80 ...* 15	25,57	120
10	SG 100 ...* 15	26,10	120
11	SG 110 ...* 15	26,62	120
12,5	SG 125 ...* 15	27,14	120

Schlüter®-DECO-SG-TS

Αλουμίνιο με σαγρέ επίστρωση, B = 12 mm

H (mm)	L = 2,50 m Κωδ.	€ / m	KV (τεμ.)
8	SG 80 ...** 12	26,32	120
10	SG 100 ...** 12	26,94	120
11	SG 110 ...** 12	27,56	120
12,5	SG 125 ...** 12	28,18	120

Schlüter®-DECO-SG-TS

Αλουμίνιο με σαγρέ επίστρωση, B = 15 mm

H (mm)	L = 2,50 m Κωδ.	€ / m	KV (τεμ.)
8	SG 80 ...** 15	30,69	120
10	SG 100 ...** 15	31,33	120
11	SG 110 ...** 15	31,95	120
12,5	SG 125 ...** 15	32,57	120



Συμπλήρωση κωδικού με επιφάνεια/χρώμα (π.χ. SG 80 TSOB 15)

* Χρώματα: MBW - MGS

** Χρώματα: TSBG - TSC - TSDA - TSG - TSI - TSOB - TSSG

Διαθέσιμες επιφάνειες | χρώματα



Μια επισκόπηση των επιφανειών και των χρωμάτων θα βρείτε αρχίζοντας από τη σελίδα 342.

Προφίλ σοβατεπί

Schlüter®-DESIGNBASE-SL-E



Το Schlüter-DESIGNBASE-SL-E είναι ένα υψηλής ποιότητας προφίλ από ανοξείδωτο χάλυβα για τη γρήγορη δημιουργία επενδύσεων σοβατεπί σε χώρους μεγάλης καταπόνησης. Το προφίλ επικολλάται στην περιοχή του τοίχου με μια κατάλληλη κόλλα. Τα συνδεδεμένα στοιχεία, κατασκευασμένα επίσης από ανοξείδωτο χάλυβα, επιτρέπουν τη γρήγορη και απλή τοποθέτηση. Προαιρετικά, το προφίλ μπορεί να εξοπλιστεί με ένα χείλος στεγανοποίησης (παρέχεται ως αξεσουάρ) για την προστασία του περιμετρικού αρμού από τη διείσδυση υγρασίας και τη μείωση της μεταφοράς των κτυπογενών ήχων. (Δελτίο δεδομένων προϊόντος 16.2)

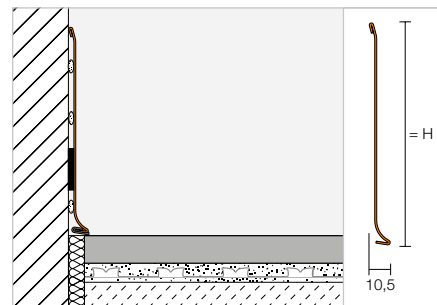

Schlüter®-DESIGNBASE-SL-EB

Ανοξείδωτος χάλυβας V2A, βουρτσιασμένος

H (mm)	L = 2,50 m Κωδ.	€ / m	KV (τεμ.)
110	DB SL 110 EB	47,18	60
160	DB SL 160 EB	58,97	60

Γωνία | Τελικό καπάκι | Σύνδεσμος | Χείλος στεγανοποίησης

Schlüter®-DESIGNBASE-SL-EB/E 90°

Εξωτερική γωνία 90°, ανοξείδωτος χάλυβας V2A, βουρτσιασμένος

H (mm)	Κωδ.	€ / τμχ.	P (τεμ.)
110	E 90 / DB SL 110 EB	45,86	50
160	E 90 / DB SL 160 EB	48,49	50



Schlüter®-DESIGNBASE-SL-EB/I 90°

Εσωτερική γωνία 90°, ανοξείδωτος χάλυβας V2A, βουρτσιασμένος

H (mm)	Κωδ.	€ / τμχ.	P (τεμ.)
110	I 90 / DB SL 110 EB	45,86	50
160	I 90 / DB SL 160 EB	48,49	50

Schlüter®-DESIGNBASE-SL-EB/EK

Τελικό καπάκι αριστερά, ανοξείδωτος χάλυβας V2A, βουρτσιασμένος

H (mm)	Κωδ.	€ / τμχ.	P (τεμ.)
110	EL / DB SL 110 EB	32,75	50
160	EL / DB SL 160 EB	34,07	50



Schlüter®-DESIGNBASE-SL-EB/EK

Τελικό καπάκι δεξιά, ανοξείδωτος χάλυβας V2A, βουρτσιασμένος

H (mm)	Κωδ.	€ / τμχ.	P (τεμ.)
110	ER / DB SL 110 EB	32,75	50
160	ER / DB SL 160 EB	34,07	50

Schlüter®-DESIGNBASE-SL-EB/V

Συνδετήρας, ανοξείδωτος χάλυβας V2A βουρτσιασμένος

H (mm)	Κωδ.	€ / τμχ.	P (τεμ.)
110	V / DB SL 110 EB	19,66	50
160	V / DB SL 160 EB	20,96	50

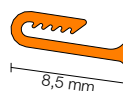

Schlüter®-DESIGNBASE-SL/ZS

Χείλος στεγανοποίησης

L = 2,50 m Κωδ.	€ / m	KV (τεμ.)
DB ZS LLE	5,91	60

Χρώμα:

DB ZS LLE = ανοιχτό γκρι





Προφίλ σοβατεπί

Schlüter®-DESIGNBASE-SL-A



Το Schlüter-DESIGNBASE-SL-A είναι ένα προφίλ από υψηλής ποιότητας επιστρωμένο ή ανοδιωμένο αλουμίνιο για τη γρήγορη δημιουργία καλαίσθητων επενδύσεων για σοβατεπί. Το προφίλ απλώς επικολλάται με κατάλληλη κόλλα στην περιοχή του τοίχου. Προαιρετικά, το προφίλ μπορεί να εξοπλιστεί με ένα χείλος στεγανοποίησης (παρέχεται ως αξεσουάρ) για την προστασία του περιμετρικού αρμού από τη διείσδυση υγρασίας και τη μείωση της μεταφοράς των κτυπογενών ήχων.
(Δελτίο δεδομένων προϊόντος 16.2)

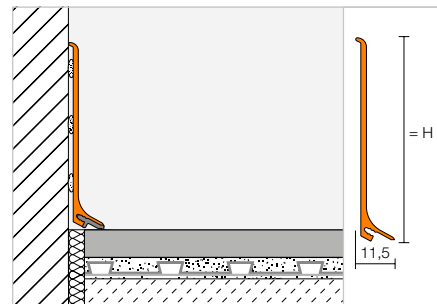

Schlüter®-DESIGNBASE-SL-AE

Αλουμίνιο, φυσικό, ματ, ανοδιωμένο

H (mm)	L = 2,50 m Κωδ.	€ / m	KV (τεμ.)
60	DB SL 60 AE	14,77	60
80	DB SL 80 AE	18,79	60

Schlüter®-DESIGNBASE-SL-AEEB

Αλουμίνιο, ανοξείδωτος χάλυβας, βουρτσιασμένο, ανοδιωμένο

H (mm)	L = 2,50 m Κωδ.	€ / m	KV (τεμ.)
60	DB SL 60 AEEB	25,50	60
80	DB SL 80 AEEB	32,90	60

Schlüter®-DESIGNBASE-SL-AC

Αλουμίνιο με έγχρωμη επίστρωση

H (mm)	L = 2,50 m Κωδ.	€ / m	KV (τεμ.)
60	DB SL 60 MBW	19,47	60
80	DB SL 80 MBW	24,17	60

Γωνία | Τελικό καπάκι | Σύνδεσμος | Χείλος στεγανοποίησης

Schlüter®-DESIGNBASE-SL-AE/ED

Εξωτερική γωνία 90°
Αλουμίνιο, φυσικό, ματ, ανοδιωμένο

H (mm)	Κωδ.	€ / τμχ.	P (τεμ.)
60	ED / DB SL 60 AE	13,42	50
80	ED / DB SL 80 AE	13,42	50

Schlüter®-DESIGNBASE-SL-AEEB/ED

Εξωτερική γωνία 90°
αλουμ. – ανοξείδωτος χάλυβας, βουρτσιασμένο, ανοδιωμένο

H (mm)	Κωδ.	€ / τμχ.	P (τεμ.)
60	ED / DB SL 60 AEEB	13,42	50
80	ED / DB SL 80 AEEB	13,42	50

Schlüter®-DESIGNBASE-SL-AC/ED

Εξωτερική γωνία 90°
αλουμίνιο με έγχρωμη επίστρωση

H (mm)	Κωδ.	€ / τμχ.	P (τεμ.)
60	ED / DB SL 60 MBW	13,42	50
80	ED / DB SL 80 MBW	13,42	50

Schlüter®-DESIGNBASE-SL-AE/ID

Εσωτερική γωνία 90°
αλουμίνιο, φυσικό, ματ, ανοδιωμένο

H (mm)	Κωδ.	€ / τμχ.	P (τεμ.)
60	ID / DB SL 60 AE	13,42	50
80	ID / DB SL 80 AE	13,42	50

Schlüter®-DESIGNBASE-SL-AEEB/ID

Εσωτερική γωνία 90°
αλουμ. – ανοξείδωτος χάλυβας, ανοδιωμένο

H (mm)	Κωδ.	€ / τμχ.	P (τεμ.)
60	ID / DB SL 60 AEEB	13,42	50
80	ID / DB SL 80 AEEB	13,42	50

Schlüter®-DESIGNBASE-SL-AC/ID

Εσωτερική γωνία 90°
αλουμίνιο με έγχρωμη επίστρωση

H (mm)	Κωδ.	€ / τμχ.	P (τεμ.)
60	ID / DB SL 60 MBW	13,42	50
80	ID / DB SL 80 MBW	13,42	50

Επισήμανση:

Οι εσωτερικές γωνίες (ID / DB SL 60 AEEB και ID / DB SL 80 AEEB) δεν είναι βουρτσιασμένες για τεχνικούς λόγους που σχετίζονται με την παραγωγή.

Schlüter®-DESIGNBASE-SL-AE/EK

Τελικό καπάκι αριστερά, αλουμίνιο, φυσικό, ματ, ανοδιωμένο

H (mm)	Κωδ.	€ / τμχ.	P (τεμ.)
60	EL / DB SL 60 AE	13,42	50
80	EL / DB SL 80 AE	13,42	50

Schlüter®-DESIGNBASE-SL-AEEB/EK

Ακραίο καπάκι αριστερά, αλουμ. – ανοξείδωτος χάλυβας, βουρτσιασμένο, ανοδιωμένο

H (mm)	Κωδ.	€ / τμχ.	P (τεμ.)
60	EL / DB SL 60 AEEB	13,42	50
80	EL / DB SL 80 AEEB	13,42	50

Schlüter®-DESIGNBASE-SL-AC/EK

Τελικό καπάκι αριστερά, αλουμίνιο με έγχρωμη επίστρωση

H (mm)	Κωδ.	€ / τμχ.	P (τεμ.)
60	EL / DB SL 60 MBW	13,42	50
80	EL / DB SL 80 MBW	13,42	50

Schlüter®-DESIGNBASE-SL-AE/EK

Τελικό καπάκι δεξιά, αλουμίνιο, φυσικό, ματ, ανοδιωμένο

H (mm)	Κωδ.	€ / τμχ.	P (τεμ.)
60	ER / DB SL 60 AE	13,42	50
80	ER / DB SL 80 AE	13,42	50

Schlüter®-DESIGNBASE-SL-AEEB/EK

Ακραίο καπάκι δεξιά, αλουμ. – ανοξείδωτος χάλυβας, βουρτσιασμένο, ανοδιωμένο

H (mm)	Κωδ.	€ / τμχ.	P (τεμ.)
60	ER / DB SL 60 AEEB	13,42	50
80	ER / DB SL 80 AEEB	13,42	50

Schlüter®-DESIGNBASE-SL-AC/EK

Τελικό καπάκι δεξιά, αλουμίνιο με έγχρωμη επίστρωση

H (mm)	Κωδ.	€ / τμχ.	P (τεμ.)
60	ER / DB SL 60 MBW	13,42	50
80	ER / DB SL 80 MBW	13,42	50

Schlüter®-DESIGNBASE-SL-AE/V

Σύνδεσμος, αλουμίνιο, φυσικό, ματ, ανοδιωμένο

H (mm)	Κωδ.	€ / τμχ.	P (τεμ.)
60	V / DB SL 60 AE	13,42	50
80	V / DB SL 80 AE	13,42	50

Διαθέσιμη χρωματιστή επίστρωση:

MBW

Χρώματα: MBW

Μια επισκόπηση των επιφανειών και των χρωμάτων θα βρείτε αρχίζοντας από τη σελίδα 342.

Schlüter®-DESIGNBASE-SL-AEEB/V

Σύνδεσμος, αλουμ. – ανοξείδωτος χάλυβας, βουρτσισμένο, ανοδιωμένο

H (mm)	Κωδ.	€ / τμχ.	P (τεμ.)
60	V / DB SL 60 AEEB	13,42	50
80	V / DB SL 80 AEEB	13,42	50

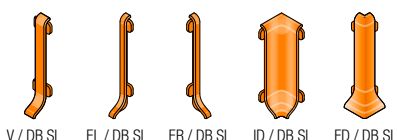
**Schlüter®-DESIGNBASE-SL-AC/V**

Σύνδεσμος, αλουμίνιο, με έγχρωμη επίστρωση

H (mm)	Κωδ.	€ / τμχ.	P (τεμ.)
60	V / DB SL 60 MBW	13,42	50
80	V / DB SL 80 MBW	13,42	50

**Schlüter®-DESIGNBASE-SL/ZS**

Χείλος στεγανοποίησης

L = 2,50 m Κωδ.	€ / m	KV (τεμ.)
DB ZS LL	5,31	60
DB ZS LL 3/LG	6,58	60

Χρώματα:

DB ZS LL = ανοιχτό γκρι

DB ZS LL 3/LG = ανοιχτό γκρι

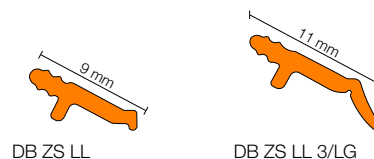

DB ZS LL

DB ZS LL 3/LG

Επισημανση:

Νέο, μακρύτερο χείλος στεγανοποίησης DB ZS LL 3/LG για την προσαρμογή σε βυθίσεις του δαπέδου στις νέες κατασκευές.

**Επισημανση:**

Το Schlüter-DESIGNBASE-SL-A μπορεί υπό προϋποθέσεις να καμφθεί ακτινικά με τη μηχανή ακτινικής κάμψης Schlüter-RUMA. Σε περίπτωση που χρειάζεται, επικοινωνήστε μαζί μας.

Σοβατεπί με φωτισμό LED μπορείτε να δημιουργήσετε με το Schlüter-DESIGNBASE-QD.



Προφίλ τελειώματος

Schlüter®-RONDEC-STEP

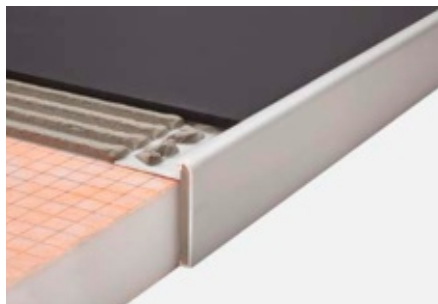

Το Schlüter-RONDEC-STEP είναι ένα προφίλ δημιουργίας ακμών με στέλεχος αρμού για πλάκες πάγκου κουζίνας ή ράφια που καλύπτονται με κεραμική επίστρωση. Η επάνω ακμή τελειώματος είναι οπτικά στρογγυλεμένη.
(Δελτίο δεδομένων προϊόντος 2.8)

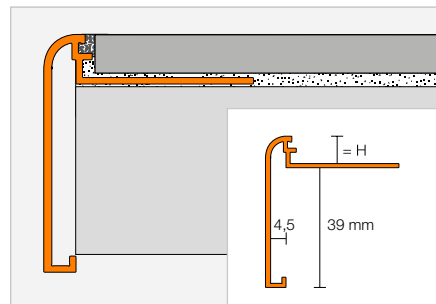

Schlüter®-RONDEC-STEP-AE

Αλουμίνιο, φυσικό, ματ, ανοδιωμένο

H (mm)	L = 2,50 m Κωδ.	€ / m	KV (τεμ.)
8	RS 80 AE 39	27,98	60
10	RS 100 AE 39	28,59	60
12,5	RS 125 AE 39	29,16	60

Schlüter®-RONDEC-STEP-ACGB

Αλουμίνιο, χρωμέ, βουρτσισμένο, ανοδιωμένο

H (mm)	L = 2,50 m Κωδ.	€ / m	KV (τεμ.)
8	RS 80 ACGB 39	34,57	60
10	RS 100 ACGB 39	35,14	60
12,5	RS 125 ACGB 39	35,67	60

Schlüter®-RONDEC-STEP-AC

Αλουμίνιο με έγχρωμη επίστρωση

H (mm)	L = 2,50 m Κωδ.	€ / m	KV (τεμ.)
8	RS 80 ...* 39	31,01	60
10	RS 100 ...* 39	32,03	60
12,5	RS 125 ...* 39	33,06	60

Γωνία

Schlüter®-RONDEC-STEP/E 90°

Εξωτερική γωνία 90°

H (mm)	Κωδ.	€ / τμχ.	P (τεμ.)
8	E90 RS 80 ...** 39	31,35	50
10	E90 RS 100 ...** 39	31,35	50
12,5	E90 RS 125 ...** 39	31,35	50

Schlüter®-RONDEC-STEP/E 135°

Εξωτερική γωνία 135°

H (mm)	Κωδ.	€ / τμχ.	P (τεμ.)
8	E135 RS 80 ...** 39	31,35	50
10	E135 RS 100 ...** 39	31,35	50
12,5	E135 RS 125 ...** 39	31,35	50



Schlüter®-RONDEC-STEP-AC/E 90°

Εξωτερική γωνία 90°, μασίφ αλουμίνιο

H (mm)	Κωδ.	€ / τμχ.	P (τεμ.)
8	E90 RS 80 ...* 39	30,24	50
10	E90 RS 100 ...* 39	30,24	50
12,5	E90 RS 125 ...* 39	30,24	50

Schlüter®-RONDEC-STEP-AC/E 135°

Εξωτερική γωνία 135°, μασίφ αλουμίνιο

H (mm)	Κωδ.	€ / τμχ.	P (τεμ.)
8	E135 RS 80 ...* 39	30,24	50
10	E135 RS 100 ...* 39	30,24	50
12,5	E135 RS 125 ...* 39	30,24	50



Schlüter®-RONDEC-STEP/I 90°

Εσωτερική γωνία 90°

H (mm)	Κωδ.	€ / τμχ.	P (τεμ.)
8	I90 RS 80 ...** 39	31,35	50
10	I90 RS 100 ...** 39	31,35	50
12,5	I90 RS 125 ...** 39	31,35	50

Schlüter®-RONDEC-STEP/I 135°

Εσωτερική γωνία 135°

H (mm)	Κωδ.	€ / τμχ.	P (τεμ.)
8	I135 RS 80 ...** 39	31,35	50
10	I135 RS 100 ...** 39	31,35	50
12,5	I135 RS 125 ...** 39	31,35	50



Schlüter®-RONDEC-STEP-AC/I 90°

Εσωτερική γωνία 90°, μασίφ αλουμίνιο

H (mm)	Κωδ.	€ / τμχ.	P (τεμ.)
8	I90 RS 80 ...* 39	30,24	50
10	I90 RS 100 ...* 39	30,24	50
12,5	I90 RS 125 ...* 39	30,24	50

Schlüter®-RONDEC-STEP-AC/I 135°

Εσωτερική γωνία 135°, μασίφ αλουμίνιο

H (mm)	Κωδ.	€ / τμχ.	P (τεμ.)
8	I135 RS 80 ...* 39	30,24	50
10	I135 RS 100 ...* 39	30,24	50
12,5	I135 RS 125 ...* 39	30,24	50

Συμπλήρωση κωδικού με επιφάνεια/χρώμα (π.χ. I135 RS 80 MBW 39)



* Επιφάνειες/Χρώματα: BW - MBW - MGS

** Επιφάνειες/Χρώματα: ACGB - AE

Μια επισκόπηση των επιφανειών και των χρωμάτων θα βρείτε αρχίζοντας από τη σελίδα 342.

Προφίλ τελειώματος

Schlüter®-RONDEC-STEP-CT



Το Schlüter-RODEC-STEP-CT είναι ένα προφίλ δημιουργίας ακμών με στέλεχος αρμού για πλάκες πάγκου κουζίνας ή ράφια που καλύπτονται με κεραμική επίστρωση. Στον ελεύθερο χώρο του προφίλ μπορεί να μπει ξανά το επίχρισμα της επάνω πλευράς ή άλλα διακοσμητικά στοιχεία.
(Δελτίο δεδομένων προϊόντος 2.8)

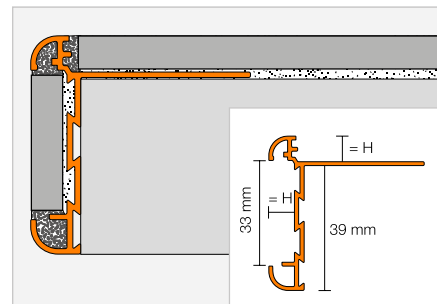

Schlüter®-RONDEC-STEP-CT-AE

Αλουμίνιο, φυσικό, ματ, ανοδιωμένο

H (mm)	L = 2,50 m Κωδ.	€ / m	KV (τεμ.)
8	RC 80 AE 39	45,95	60
10	RC 100 AE 39	46,98	60
12,5	RC 125 AE 39	47,93	60

Schlüter®-RONDEC-STEP-CT-ACGB

Αλουμίνιο, χρωμέ, βουρτσισμένο, ανοδιωμένο

H (mm)	L = 2,50 m Κωδ.	€ / m	KV (τεμ.)
8	RC 80 ACGB 39	49,80	60
10	RC 100 ACGB 39	50,80	60
12,5	RC 125 ACGB 39	51,76	60

Γωνία

Schlüter®-RONDEC-STEP-CT/E 90°

Εξωτερική γωνία 90°

H (mm)	Κωδ.	€ / τμχ.	P (τεμ.)
8	E90 RC 80 ...* 39	31,35	10
10	E90 RC 100 ...* 39	31,35	10
12,5	E90 RC 125 ...* 39	31,35	10

Schlüter®-RONDEC-STEP-CT/E 135°

Εξωτερική γωνία 135°

H (mm)	Κωδ.	€ / τμχ.	P (τεμ.)
8	E135 RC 80 ...* 39	31,35	10
10	E135 RC 100 ...* 39	31,35	10
12,5	E135 RC 125 ...* 39	31,35	10



Schlüter®-RONDEC-STEP-CT/I 90°

Εσωτερική γωνία 90°

H (mm)	Κωδ.	€ / τμχ.	P (τεμ.)
8	I90 RC 80 ...* 39	31,35	10
10	I90 RC 100 ...* 39	31,35	10
12,5	I90 RC 125 ...* 39	31,35	10

Schlüter®-RONDEC-STEP-CT/I 135°

Εσωτερική γωνία 135°

H (mm)	Κωδ.	€ / τμχ.	P (τεμ.)
8	I135 RC 80 ...* 39	31,35	10
10	I135 RC 100 ...* 39	31,35	10
12,5	I135 RC 125 ...* 39	31,35	10



Αναφορά επιφάνειας στον κωδικό (π.χ. I135 RC 80 AE 39)

* Επιφάνειες: ACGB - AE

Μια επισκόπηση των επιφανειών και των χρωμάτων θα βρείτε αρχίζοντας από τη σελίδα 342.



Προφίλ τελειώματος | Γωνία | Σύνδεσμος

Schlüter®-SCHIENE-STEP-EB



Το Schlüter-SCHIENE-STEP-EB είναι ένα κορυφαίο ακραίο προφίλ από βουρτσισμένο ανοξείδωτο χάλυβα. Χάρη στη μεταβλητή του γεωμετρία, το προφίλ αυτό είναι κατάλληλο για διάφορες εφαρμογές, όπως π.χ. επιφάνειες εργασίας, σκαλοπάτια ή τελειώματα ανακαινίσεων «πλακάκι σε πλακάκι». (Δελτίο δεδομένων προϊόντος 2.15)

Ύψος προφίλ H1 = 11 mm

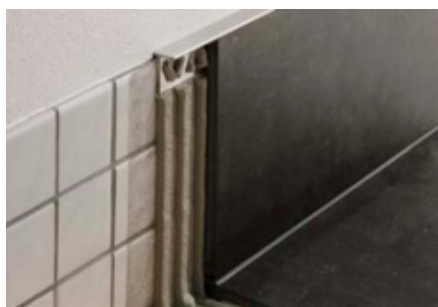

Schlüter®-SCHIENE-STEP-EB

Ανοξείδωτος χάλυβας V2A, βουρτσισμένος, H1 = 11 mm

H (mm)	L = 2,50 m Κωδ.	€ / m	KV (τεμ.)
6	SS 60 EB 11	38,12	60
12,5	SS 125 EB 11	39,16	60

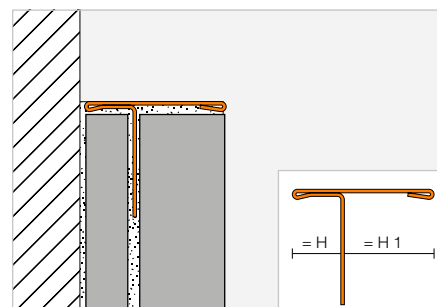

Schlüter®-SCHIENE-STEP-EB/V

Συνδετήρας, ανοξείδωτος χάλυβας V2A βουρτσισμένος

H (mm)	Κωδ.	€ / τμχ.	P (τεμ.)
6	V / SS 60 EB 11	15,25	50
12,5	V / SS 125 EB 11	15,25	50



V / SS EB

Ύψος προφίλ H1 = 30 mm

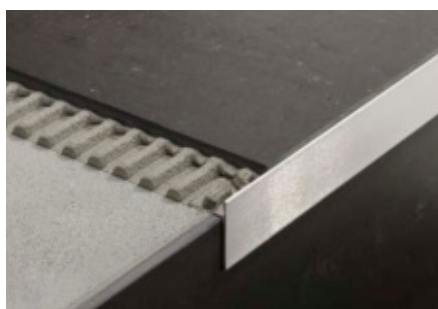

Schlüter®-SCHIENE-STEP-EB

Ανοξείδωτος χάλυβας V2A, βουρτσισμένος, H1 = 30 mm

H (mm)	L = 2,50 m Κωδ.	€ / m	KV (τεμ.)
9	SS 90 EB 30	42,62	60
11	SS 110 EB 30	43,68	60
12,5	SS 125 EB 30	44,68	60

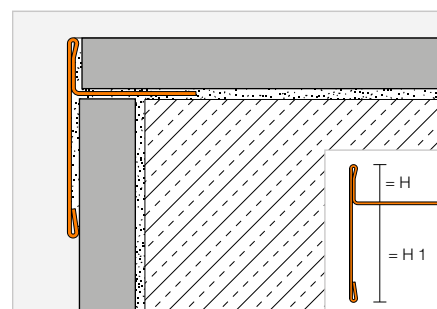

Schlüter®-SCHIENE-STEP-EB/E 90°

Εξωτερική γωνία 90°, ανοξείδωτος χάλυβας V2A, βουρτσισμένος

H (mm)	Κωδ.	€ / τμχ.	P (τεμ.)
9	E90 / SS 90 EB 30	17,33	50
11	E90 / SS 110 EB 30	17,33	50
12,5	E90 / SS 125 EB 30	17,33	50

Schlüter®-SCHIENE-STEP-EB/V

Συνδετήρας, ανοξείδωτος χάλυβας V2A βουρτσισμένος

H (mm)	Κωδ.	€ / τμχ.	P (τεμ.)
9	V / SS 90 EB 30	15,25	50
11	V / SS 110 EB 30	15,25	50
12,5	V / SS 125 EB 30	15,25	50

Επισημάνση:

Η εξωτερική γωνία 90° μπορεί να χρησιμοποιηθεί και ως ακραίο καπάκι.

Ύψος προφίλ H1 = 39 mm

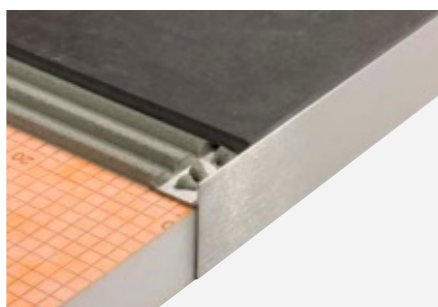
**Schlüter®-SCHIENE-STEP-EB**

Ανοξείδωτος χάλυβας V2A, βουρτσιασμένος, H1 = 39 mm

H (mm)	L = 2,50 m Κωδ.	€ / m	KV (τεμ.)
6	SS 60 EB 39	51,28	60
9	SS 90 EB 39	53,35	60
11	SS 110 EB 39	54,40	60
12,5	SS 125 EB 39	56,14	60

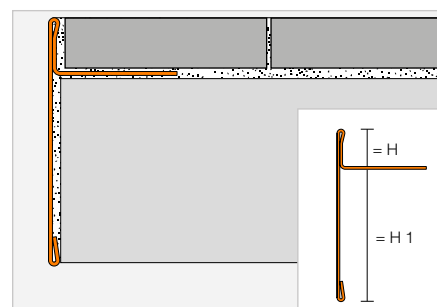
**Schlüter®-SCHIENE-STEP-EB/E 90°**

Εξωτερική γωνία 90°, ανοξείδωτος χάλυβας V2A, βουρτσιασμένος

H (mm)	Κωδ.	€ / τμχ.	P (τεμ.)
6	E90 / SS 60 EB 39	17,33	50
9	E90 / SS 90 EB 39	17,33	50
11	E90 / SS 110 EB 39	17,33	50
12,5	E90 / SS 125 EB 39	17,33	50

Schlüter®-SCHIENE-STEP-EB/I 90°

Εσωτερική γωνία 90°, ανοξείδωτος χάλυβας V2A, βουρτσιασμένος

H (mm)	Κωδ.	€ / τμχ.	P (τεμ.)
6	I90 / SS 60 EB 39	17,33	50
9	I90 / SS 90 EB 39	17,33	50
11	I90 / SS 110 EB 39	17,33	50
12,5	I90 / SS 125 EB 39	17,33	50

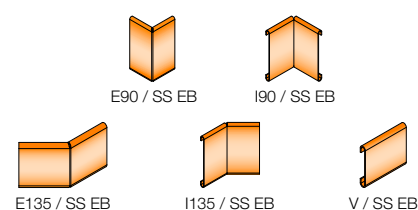
**Schlüter®-SCHIENE-STEP-EB/E 135°**

Εξωτερική γωνία 135°, ανοξείδωτος χάλυβας V2A, βουρτσιασμένος

H (mm)	Κωδ.	€ / τμχ.	P (τεμ.)
6	E135 / SS 60 EB 39	17,33	50
9	E135 / SS 90 EB 39	17,33	50
11	E135 / SS 110 EB 39	17,33	50
12,5	E135 / SS 125 EB 39	17,33	50

Schlüter®-SCHIENE-STEP-EB/I 135°

Εσωτερική γωνία 135°, ανοξείδωτος χάλυβας V2A, βουρτσιασμένος

H (mm)	Κωδ.	€ / τμχ.	P (τεμ.)
6	I135 / SS 60 EB 39	17,33	50
9	I135 / SS 90 EB 39	17,33	50
11	I135 / SS 110 EB 39	17,33	50
12,5	I135 / SS 125 EB 39	17,33	50

Schlüter®-SCHIENE-STEP-EB/V

Συνδετήρας, ανοξείδωτος χάλυβας V2A βουρτσιασμένος

H (mm)	Κωδ.	€ / τμχ.	P (τεμ.)
6	V / SS 60 EB 39	15,25	50
9	V / SS 90 EB 39	15,25	50
11	V / SS 110 EB 39	15,25	50
12,5	V / SS 125 EB 39	15,25	50

Προφίλ τελειώματος**Schlüter®-SCHIENE-STEP**

Το Schlüter®-SCHIENE-STEP είναι ένα προφίλ δημιουργίας ακμών με στέλεχος αρμού για πλάκες πάγκου κουζίνας ή ράφια που καλύπτονται με κεραμική επίστρωση.

(Δελτίο δεδομένων προϊόντος 2.15)

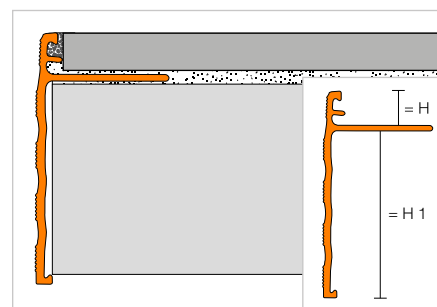
**Schlüter®-SCHIENE-STEP-AE**

Αλουμίνιο, φυσικό, ματ, ανοδιωμένο, H1 = 30 mm

H (mm)	L = 2,50 m Κωδ.	€ / m	KV (τεμ.)
8	SS 80 AE 30	27,21	60
10	SS 100 AE 30	27,66	60
12,5	SS 125 AE 30	28,48	60
15	SS 150 AE 30	29,23	60

Schlüter®-SCHIENE-STEP-AE

Αλουμίνιο, φυσικό, ματ, ανοδιωμένο, H1 = 39 mm

H (mm)	L = 2,50 m Κωδ.	€ / m	KV (τεμ.)
8	SS 80 AE 39	27,96	60
10	SS 100 AE 39	28,37	60
12,5	SS 125 AE 39	29,23	60
15	SS 150 AE 39	29,70	60



Προφίλ Schlüter

Προφίλ για σκάλες

Οι ακμές των σκαλοπατιών στις σκάλες εκτίθενται σε ισχυρές μηχανικές καταπονήσεις και αποτελούν σημαντικό κίνδυνο ατυχήματος. Χάρη στην αντιολισθητική δράση τους και στην καλή οπτική αναγνωρισιμότητα τα προφίλ Schlüter-TREP παρέχουν μεγαλύτερη ασφάλεια. Αυτά τα προφίλ προστατεύουν τις ακμές των σκαλοπατιών από φθορές και προφυλάσσουν από ζημιές των επιστρωμάτων στα πλακάκια της σκάλας. Τα προφίλ Schlüter-TREP συνδυάζονται άριστα με την τεχνολογία προφίλ φωτισμού Schlüter-LIPROTEC.





Προφίλ για σκάλες

Schlüter®-TREP-V	105
Schlüter®-TREP-S/-B	106
Schlüter®-TREP-E	107
Schlüter®-TREP-G/-GL	108
Schlüter®-TREP-FL	109

Προφίλ σκάλας για εκ των υστέρων τοποθέτηση

Schlüter®-TREP-EK	111
Schlüter®-TREP-EFK	111
Schlüter®-TREP-GK/-GLK	112

Κόλλα συναρμολόγησης

Schlüter®-KERDI-FIX	112
---------------------	-----



Schlüter®-TREP-V

Σχέδιο και λειτουργία σε αρμονία

Το Schlüter-TREP-V συνδυάζει τις τελευταίες εξελίξεις στον τομέα της αντιολισθητικότητας με τις συστάσεις των ισχυόντων κανονισμών. Με τον βαθμό αντιολισθητικότητας R 10 κατά DIN EN 16165, το TREP-V επιτρέπει την ασφαλή χρήση των κλιμακοστασίων, και συνεπώς μπορεί να χρησιμοποιηθεί σε όλους τους εσωτερικούς χώρους που δεν βρέχονται. Τα χρώματα και η διάθλαση του φωτός των αντικαθιστώμενων επιφανειών πατήματος, που καλύπτονται από δίπλωμα ευρεσιτεχνίας, είναι επιλεγμένα έτσι ώστε να μπορεί να επιτευχθεί η καλύτερη αντίθεση με τα διαδεδομένα χρώματα πλακιδίων.

Με δύο πρακτικές διαστάσεις και με μια μεγάλη, μοντέρνα χρωματική παλέτα στη διάθεσή σας, με το TREP-V μπορείτε να πετύχετε μια ελκυστική διαμόρφωση συμβατή με τις απαιτήσεις των κανονισμών.



TREP-V 42

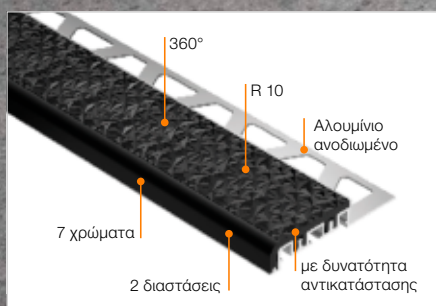

Προφίλ σκάλας

Schlüter®-TREP-V



Το Schlüter-TREP-V είναι ένα προφίλ σκάλας από αλουμίνιο με τοποθετημένη αντικαταστάσιμη επιφάνεια σκαλοπατιού από αντιολισθητικό πλαστικό. Χάρη στην πλούσια χρωματική γκάμα των επιφανειών σκαλοπατιού μπορεί να διασφαλιστεί η αναγκαία αντίθεση με την παρακείμενη επιστρώση δαπέδου. Το προφίλ διατίθεται κατ' επιλογή με στενή (TREP-V 42) ή φαρδιά (TREP-V 60) επιφάνεια σκαλοπατιού.

(Δελτίο δεδομένων προϊόντος 3.6)

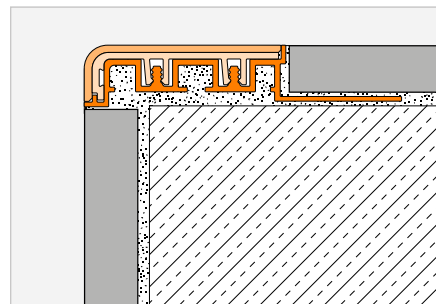

Schlüter®-TREP-V 42

Προφίλ φορέα (42 mm / 12 mm)
αλουμινίου, φυσικό χρώμα, ματ, ανοδιωμένο, R 10

H (mm)	L = 3,00 m Κωδ.	€ / m	KV (τεμ.)
9	TVL 42 ...* 90/300	28,71	60
11	TVL 42 ...* 110/300	29,75	60
12,5	TVL 42 ...* 125/300	30,80	60
L = 2,00 m			
9	TVL 42 ...* 90/200	28,71	60
11	TVL 42 ...* 110/200	29,75	60
12,5	TVL 42 ...* 125/200	30,80	60
L = 1,50 m			
9	TVL 42 ...* 90/150	28,71	60
11	TVL 42 ...* 110/150	29,75	60
12,5	TVL 42 ...* 125/150	30,80	60
L = 1,00 m			
9	TVL 42 ...* 90/100	28,71	60
11	TVL 42 ...* 110/100	29,75	60
12,5	TVL 42 ...* 125/100	30,80	60

Schlüter®-TREP-V 60

Προφίλ φορέα (60 mm / 32 mm)
αλουμινίου, φυσικό χρώμα, ματ, ανοδιωμένο, R 10

H (mm)	L = 3,00 m Κωδ.	€ / m	KV (τεμ.)
9	TVL 60 ...* 90/300	38,10	60
11	TVL 60 ...* 110/300	39,67	60
12,5	TVL 60 ...* 125/300	41,24	60
L = 2,00 m			
9	TVL 60 ...* 90/200	38,10	60
11	TVL 60 ...* 110/200	39,67	60
12,5	TVL 60 ...* 125/200	41,24	60
L = 1,50 m			
9	TVL 60 ...* 90/150	38,10	60
11	TVL 60 ...* 110/150	39,67	60
12,5	TVL 60 ...* 125/150	41,24	60
L = 1,00 m			
9	TVL 60 ...* 90/100	38,10	60
11	TVL 60 ...* 110/100	39,67	60
12,5	TVL 60 ...* 125/100	41,24	60

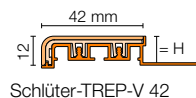

Schlüter-TREP-V 42

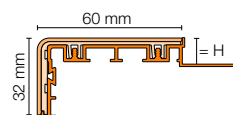

Schlüter-TREP-V 60

Επισημανση:

R 10 = Κατηγορία αντιολισθητικότητας κατά DIN EN 16165

Τελικό καπάκι

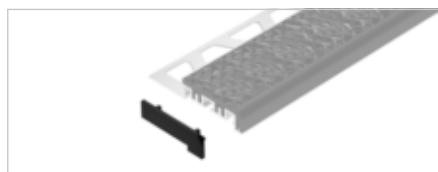

Πρόσθετα εξαρτήματα για TREP-V



Schlüter®-TREP-V 42/EK

Τελικό καπάκι αριστερά + δεξιά

Κωδ.	€ / Σετ	P (Σετ)
E / TV 42 ...*	3,97	50

Schlüter®-TREP-V 60/EK

Τελικό καπάκι αριστερά + δεξιά

Κωδ.	€ / Σετ	P (Σετ)
E / TV 60 ...*	4,70	50

Schlüter®-TREP-V 42/EL

Ανταλλακτικό: Ένθετο (42 mm / 12 mm), R 10

L = 3,00 m Κωδ.	€ / m	P (τεμ.)
TVL 42 ...*/300	8,87	60
L = 2,00 m		
TVL 42 ...*/200	8,87	60

Schlüter®-TREP-V 60/EL

Ανταλλακτικό: Ένθετο (60 mm / 32 mm), R 10

L = 3,00 m Κωδ.	€ / m	P (τεμ.)
TVL 60 ...*/300	12,53	60
L = 2,00 m		
TVL 60 ...*/200	12,53	60



Συμπλήρωση χρώματος στον κωδικό είδους (π.χ. TVL 60 GS/300)

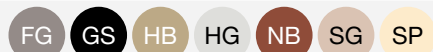

* Χρώματα: FG - GS - HB - HG - NB - SG - SP

Μια επισκόπηση των επιφανειών και των χρωμάτων θα βρείτε αρχίζοντας από τη σελίδα 342.



Προφίλ σκάλας

Schlüter®-TREP-S/-B



Τα προφίλ Schlüter-TREP-S/-B είναι προφίλ σκάλας από αλουμίνιο ή ανοξείδωτο χάλυβα με τοποθετημένη αντικαταστάσιμη επιφάνεια σκαλοπατιού από αντιολισθητικό πλαστικό. Είναι διαθέσιμα κατ' επιλογή με φαρδιά (TREP-B) ή στενή (TREP-S) επιφάνεια σκαλοπατιού.

(Δελτίο δεδομένων προϊόντος 3.2)

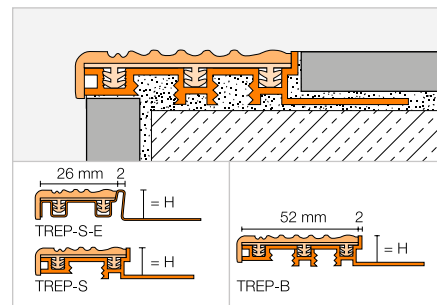

Schlüter®-TREP-B

Αλουμινένιο φέρον προφίλ, φαρδύ (52 mm), R 9

H (mm)	L = 2,50 m Κωδ.	€ / m	KV (τεμ.)
8	...* 8 B	28,91	60
10	...* 10 B	30,66	60
12,5	...* 12 B	32,02	60
15	...* 15 B	33,77	60
25	...* 25 B	34,58	60
L = 1,50 m			
8	...* 8 B/150	28,91	60
10	...* 10 B/150	30,66	60
12,5	...* 12 B/150	32,02	60
15	...* 15 B/150	33,77	60
25	...* 25 B/150	34,58	60
L = 1,00 m			
8	...* 8 B/100	29,84	60
10	...* 10 B/100	31,63	60
12,5	...* 12 B/100	33,04	60
15	...* 15 B/100	34,73	60
25	...* 25 B/100	35,52	60

Schlüter®-TREP-S

Αλουμινένιο φέρον προφίλ, στενό (26 mm), R 9

H (mm)	L = 2,50 m Κωδ.	€ / m	KV (τεμ.)
8	...* 8 S	20,73	60
10	...* 10 S	21,32	60
12,5	...* 12 S	22,20	60
L = 1,50 m			
8	...* 8 S/150	20,73	60
10	...* 10 S/150	21,32	60
12,5	...* 12 S/150	22,20	60
L = 1,00 m			
8	...* 8 S/100	21,82	60
10	...* 10 S/100	22,32	60
12,5	...* 12 S/100	23,15	60

Πρόσθετα εξαρτήματα για TREP-B

Schlüter®-TREP-B/EK

Ακραίο κάλυμμα, μεγάλο πλάτος (52 mm)

Κωδ.	€ / τμχ.	P (τεμ.)
E 52 / ...*	2,19	50

Schlüter®-TREP-B/EL

Ανταλλακτικό: Ένθεμα φαρδύ (52 mm)

L = 2,50 m Κωδ.	€ / m	KV (τεμ.)
PE 52 / ...*	8,02	60

Πρόσθετα εξαρτήματα για TREP-S/-S-E

Schlüter®-TREP-S/EK

Ακραίο κάλυμμα, μικρό πλάτος (26 mm)

Κωδ.	€ / τμχ.	P (τεμ.)
E 26 / ...*	1,32	50

Schlüter®-TREP-S/EL

Ανταλλακτικό: Ένθεμα στενό (26 mm)

L = 2,50 m Κωδ.	€ / m	KV (τεμ.)
PE 26 / ...*	6,79	60



Συμπλήρωση χρώματος στον κωδικό είδους (π.χ. PE 26 / HB)



* Χρώματα: CG - G - GS - HB - NB

Schlüter®-TREP-S-E

Αλουμινένιο φέρον προφίλ, στενό (26 mm), V2A, R 9

H (mm)	L = 2,50 m Κωδ.	€ / m	KV (τεμ.)
8	...* 8 SE	29,03	60
10	...* 10 SE	29,92	60
12,5	...* 12 SE	30,79	60
L = 1,50 m			
8	...* 8 SE/150	29,03	60
10	...* 10 SE/150	29,92	60
12,5	...* 12 SE/150	30,79	60
L = 1,00 m			
8	...* 8 SE/100	30,09	60
10	...* 10 SE/100	30,88	60
12,5	...* 12 SE/100	31,90	60

Schlüter®-TREP-TAP

Προφίλ κάλυψης

B (mm)	L = 2,50 m Κωδ.	€ / m	KV (τεμ.)
50	TAP 50 AE	15,01	60
L = 1,50 m			
50	TAP 50 AE/150	15,01	60
L = 1,00 m			
50	TAP 50 AE/100	15,01	60

Schlüter®-TREP-TAP-R

Προφίλ κάλυψης, ραβδωτό

B (mm)	L = 2,50 m Κωδ.	€ / m	KV (τεμ.)
61	TAP R61 AE	15,62	60
L = 1,50 m			
61	TAP R61 AE/150	15,62	60

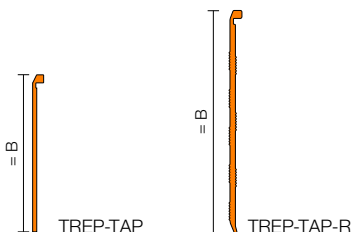

Προφίλ σκάλας

Schlüter®-TREP-E



Το Schlüter-TREP-E είναι ένα προφίλ σκάλας από ανοξείδωτο χάλυβα με ειδική, αντιολισθητική επιφάνεια προφίλ.
(Δελτίο δεδομένων προϊόντος 3.3)

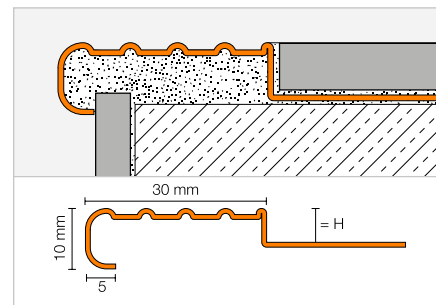

Schlüter®-TREP-E

Ανοξείδωτος χάλυβας V2A, R 10 V 6

H (mm)	L = 2,50 m Κωδ.	€ / m	KV (τεμ.)
2	TE 20	18,93	60
3	TE 30	19,16	60
5	TE 50	19,55	60
8	TE 80	20,12	60
9	TE 90	20,32	60
10	TE 100	20,52	60
11	TE 110	20,75	60
13	TE 130	21,25	60
16	TE 160	21,77	60
22	TE 220	23,02	60
25	TE 250	23,61	60

Schlüter®-TREP-E

Ανοξείδωτος χάλυβας V2A, R 10 V 6

H (mm)	L = 1,50 m Κωδ.	€ / m	KV (τεμ.)
2	TE 20/150	18,93	60
3	TE 30/150	19,16	60
5	TE 50/150	19,55	60
8	TE 80/150	20,12	60
9	TE 90/150	20,32	60
10	TE 100/150	20,52	60
11	TE 110/150	20,75	60
13	TE 130/150	21,25	60
16	TE 160/150	21,77	60
22	TE 220/150	23,02	60
25	TE 250/150	23,61	60

Schlüter®-TREP-E

Ανοξείδωτος χάλυβας V2A, R 10 V 6

H (mm)	L = 1,00 m Κωδ.	€ / m	KV (τεμ.)
2	TE 20/100	19,94	60
3	TE 30/100	20,12	60
5	TE 50/100	20,51	60
8	TE 80/100	21,11	60
9	TE 90/100	21,34	60
10	TE 100/100	21,54	60
11	TE 110/100	21,77	60
13	TE 130/100	22,22	60
16	TE 160/100	22,83	60
22	TE 220/100	24,04	60
25	TE 250/100	24,62	60

Schlüter®-TREP-E V4A

Ανοξείδωτος χάλυβας V4A, R 10 V 6

H (mm)	L = 2,50 m Κωδ.	€ / m	KV (τεμ.)
8	TE 80/V4A	22,14	60
11	TE 110/V4A	22,80	60
13	TE 130/V4A	23,38	60
16	TE 160/V4A	23,90	60

Schlüter®-TREP-E V4A

Ανοξείδωτος χάλυβας V4A, R 10 V 6

H (mm)	L = 1,50 m Κωδ.	€ / m	KV (τεμ.)
8	TE 80/150/V4A	22,14	60
11	TE 110/150/V4A	22,80	60
13	TE 130/150/V4A	23,38	60
16	TE 160/150/V4A	23,90	60

Schlüter®-TREP-E V4A

Ανοξείδωτος χάλυβας V4A, R 10 V 6

H (mm)	L = 1,00 m Κωδ.	€ / m	KV (τεμ.)
8	TE 80/100/V4A	23,24	60
11	TE 110/100/V4A	23,90	60
13	TE 130/100/V4A	24,34	60
16	TE 160/100/V4A	25,13	60

Τελικό καπάκι

Schlüter®-TREP-E V4A/EK

Τελικό καπάκι, ανοξείδωτος χάλυβας, V4A

Κωδ.	€ / τμχ.	P (τεμ.)
E / TE	2,67	50



TREP-E V4A/EK

Μπορεί να χρησιμοποιηθεί και σε προφίλ V2A.

Επισήμανση:

R 10 V 6 = Κατηγορία αντιολισθητικότητας κατά DIN 51 130

Για μήκη 3 m, συμπληρώστε τον κωδικό «/300» (π.χ. TE 80/300).



Προφίλ σκάλας

Schlüter®-TREP-G/-GL



Το Schlüter-TREP-G είναι ένα προφίλ σκάλας από βουρτσισμένο ανοξείδωτο χάλυβα με κολλημένη αντιολισθητική επιφάνεια πατήματος.

(Δελτίο δεδομένων προϊόντος 3.5)

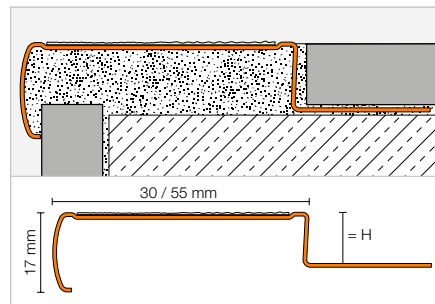

Schlüter®-TREP-G-B

Ανοξείδωτος χάλυβας V2A βουρτσισμένος, μεγάλο πλάτος (55 mm), R 11

H (mm)	L = 2,50 m Κωδ.	€ / m	KV (τεμ.)
9	GB EB 90 ...*	56,59	60
11	GB EB 110 ...*	59,01	60
13	GB EB 130 ...*	61,44	60
15	GB EB 150 ...*	64,26	60
L = 1,50 m			
9	GB EB 90 ...*/150	56,59	60
11	GB EB 110 ...*/150	59,01	60
13	GB EB 130 ...*/150	61,44	60
15	GB EB 150 ...*/150	64,26	60
L = 1,00 m			
9	GB EB 90 ...*/100	57,78	60
11	GB EB 110 ...*/100	60,23	60
13	GB EB 130 ...*/100	62,66	60
15	GB EB 150 ...*/100	67,08	60

Schlüter®-TREP-G-S

Ανοξείδωτος χάλυβας V2A βουρτσισμένος, μικρό πλάτος (30 mm), R 11

H (mm)	L = 2,50 m Κωδ.	€ / m	KV (τεμ.)
9	GS EB 90 ...*	45,26	60
11	GS EB 110 ...*	47,69	60
13	GS EB 130 ...*	50,51	60
15	GS EB 150 ...*	52,53	60
L = 1,50 m			
9	GS EB 90 ...*/150	45,26	60
11	GS EB 110 ...*/150	47,69	60
13	GS EB 130 ...*/150	50,51	60
15	GS EB 150 ...*/150	52,53	60
L = 1,00 m			
9	GS EB 90 ...*/100	46,46	60
11	GS EB 110 ...*/100	48,92	60
13	GS EB 130 ...*/100	51,73	60
15	GS EB 150 ...*/100	53,75	60

Πρόσθετα εξαρτήματα για TREP-G-B

Schlüter®-TREP-G-B/EK

Ακραίο κάλυμμα, μεγάλο πλάτος

Κωδ.	€ / τμχ.	P (τεμ.)
E/GB EB	3,39	50

Schlüter®-TREP-G-B/KB

Ανταλλακτικό:

Αυτοκόλλητη ταινία μεγάλου πλάτους, R 11

44 mm x 18,3 m Κωδ.	€ / m	P (Ρολό)
GB KB 183 ...*	10,60	60

Schlüter®-TREP-GL-B/KB

Ανταλλακτικό:

Αυτοκόλλητη ταινία, μεγάλο πλάτος, R 10

44 mm x 6 m Κωδ.	€ / m	P (Ρολό)
GLB KB 60 ...*	11,98	60

Schlüter®-TREP-GL-B

Ανοξείδωτος χάλυβας V2A βουρτσισμένος, μεγάλο πλάτος (55 mm), R 10

H (mm)	L = 2,50 m Κωδ.	€ / m	KV (τεμ.)
9	GLB EB 90 ...*	56,59	60
11	GLB EB 110 ...*	59,01	60
13	GLB EB 130 ...*	61,44	60
15	GLB EB 150 ...*	64,26	60
L = 1,50 m			
9	GLB EB 90 ...*/150	56,59	60
11	GLB EB 110 ...*/150	59,01	60
13	GLB EB 130 ...*/150	61,44	60
15	GLB EB 150 ...*/150	64,26	60
L = 1,00 m			
9	GLB EB 90 ...*/100	57,78	60
11	GLB EB 110 ...*/100	60,23	60
13	GLB EB 130 ...*/100	62,66	60
15	GLB EB 150 ...*/100	67,08	60

Schlüter®-TREP-GL-S

Ανοξείδωτος χάλυβας V2A βουρτσισμένος, μικρό πλάτος (30 mm), R 10

H (mm)	L = 2,50 m Κωδ.	€ / m	KV (τεμ.)
9	GLS EB 90 ...*	45,26	60
11	GLS EB 110 ...*	47,69	60
13	GLS EB 130 ...*	50,51	60
15	GLS EB 150 ...*	52,53	60
L = 1,50 m			
9	GLS EB 90 ...*/150	45,26	60
11	GLS EB 110 ...*/150	47,69	60
13	GLS EB 130 ...*/150	50,51	60
15	GLS EB 150 ...*/150	52,53	60
L = 1,00 m			
9	GLS EB 90 ...*/100	46,46	60
11	GLS EB 110 ...*/100	48,92	60
13	GLS EB 130 ...*/100	51,73	60
15	GLS EB 150 ...*/100	53,75	60

Πρόσθετα εξαρτήματα για TREP-G-S

Schlüter®-TREP-G-S/EK

Ακραίο κάλυμμα, μικρό πλάτος

Κωδ.	€ / τμχ.	P (τεμ.)
E/GS EB	2,99	50

Schlüter®-TREP-G-S/KB

Ανταλλακτικό:

Αυτοκόλλητη ταινία, στενή, R 11

19 mm x 18,3 m Κωδ.	€ / m	P (Ρολό)
GS KB 183 ...*	7,07	60

Schlüter®-TREP-GL-S/KB

Ανταλλακτικό:

Αυτοκόλλητη ταινία, μικρό πλάτος, R 10

19 mm x 6 m Κωδ.	€ / m	P (Ρολό)
GLS KB 60 ...*	8,33	60

Επισήμανση:

R 10 / R 11 = Κατηγορία αντιολισθητικότητας κατά DIN 51 130

Συμπλήρωση χρώματος στον κωδικό είδους (π.χ. GLS KB 60 T)



* Χρώματα: GS - T

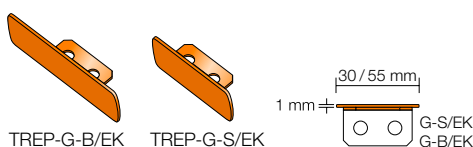

Προφίλ σκάλας

Schlüter®-TREP-FL



Το Schlüter-TREP-FL είναι ένα προφίλ σκάλας φλωρεντίνικης μορφής, κατασκευασμένο από αλουμίνιο με ειδική αντιολισθητική επιφάνεια προφίλ, για την ασφαλή και αισθητική διαμόρφωση των ακμών των σκαλοπατιών. Μπορεί να εφαρμοστεί σε σκάλες που είναι επιστρωμένες με πλακάκια ή πλάκες φυσικής πέτρας.

(Δελτίο δεδομένων προϊόντος 3.4)

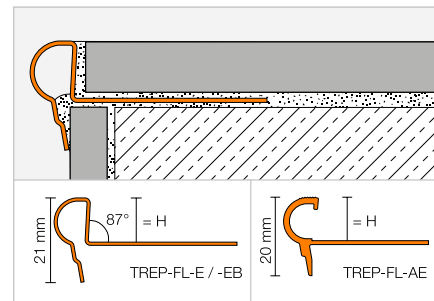

Schlüter®-TREP-FL-AE

Αλουμίνιο, φυσικό, ματ, ανοδιωμένο

H (mm)	L = 2,50 m Κωδ.	€ / m	KV (τεμ.)
9	FL 90 AE	17,25	60
11	FL 110 AE	17,25	60
12,5	FL 125 AE	17,25	60
L = 1,50 m			
9	FL 90 AE/150	17,25	60
11	FL 110 AE/150	17,25	60
12,5	FL 125 AE/150	17,25	60
L = 1,00 m			
9	FL 90 AE/100	18,08	60
11	FL 110 AE/100	18,08	60
12,5	FL 125 AE/100	18,08	60

Schlüter®-TREP-FL-E

Ανοξείδωτος χάλυβας V2A

H (mm)	L = 2,50 m Κωδ.	€ / m	KV (τεμ.)
9	FL 90 E	23,24	60
11	FL 110 E	23,24	60
12,5	FL 125 E	23,24	60
L = 1,50 m			
9	FL 90 E/150	23,24	60
11	FL 110 E/150	23,24	60
12,5	FL 125 E/150	23,24	60
L = 1,00 m			
9	FL 90 E/100	24,08	60
11	FL 110 E/100	24,08	60
12,5	FL 125 E/100	24,08	60

Schlüter®-TREP-FL-EB

Ανοξείδωτος χάλυβας V2A, βουρτσισμένος

H (mm)	L = 2,50 m Κωδ.	€ / m	KV (τεμ.)
9	FL 90 EB	29,06	60
11	FL 110 EB	29,06	60
12,5	FL 125 EB	29,06	60
L = 1,50 m			
9	FL 90 EB/150	29,06	60
11	FL 110 EB/150	29,06	60
12,5	FL 125 EB/150	29,06	60
L = 1,00 m			
9	FL 90 EB/100	30,03	60
11	FL 110 EB/100	30,03	60
12,5	FL 125 EB/100	30,03	60

Για μήκη 3 m, συμπληρώστε τον κωδικό «/300» (π.χ. FL 90 AE/300).

Τελικό καπάκι

Schlüter®-TREP-FL-AE/EK

Τελικό καπάκι, αλουμίνιο, φυσικό, ματ, ανοδιωμένο

Κωδ.	€ / τμχ.	P (τεμ.)
E / FL AE	2,60	50

Schlüter®-TREP-FL-EB/EK*

Τελικό καπάκι, ανοξείδωτος χάλυβας V2A, βουρτσισμένος

Κωδ.	€ / τμχ.	P (τεμ.)
E / FL EB	2,67	50

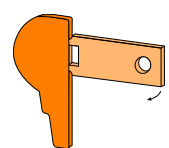

* Δυνατότητα χρήσης για Schlüter-TREP-FL-E και -EB.



Schlüter®-TREP

Ασφάλεια και εκ των υστέρων

Δεν υπάρχει πάντα από την αρχή στην κατασκευή μιας σκάλας η σκέψη για την τοποθέτηση προφίλ σκάλας. Για να μπορείτε να μεριμνήσετε και αργότερα για την ασφάλεια στις σκάλες, σας προσφέρουμε τα προφίλ Schlüter-TREP και για επικόλληση εκ των υστέρων. Με Schlüter-KERDI-FIX τα προφίλ αυτά επικολλώνται με ασφάλεια:

- ✓ Schlüter-TREP-EK με αντιολισθητικό προφίλ
- ✓ Schlüter-TREP-EFK για κόλληση σε εγκοπές
- ✓ Schlüter-TREP-GK/-GLK με κολλητή επιφάνεια πατήματος

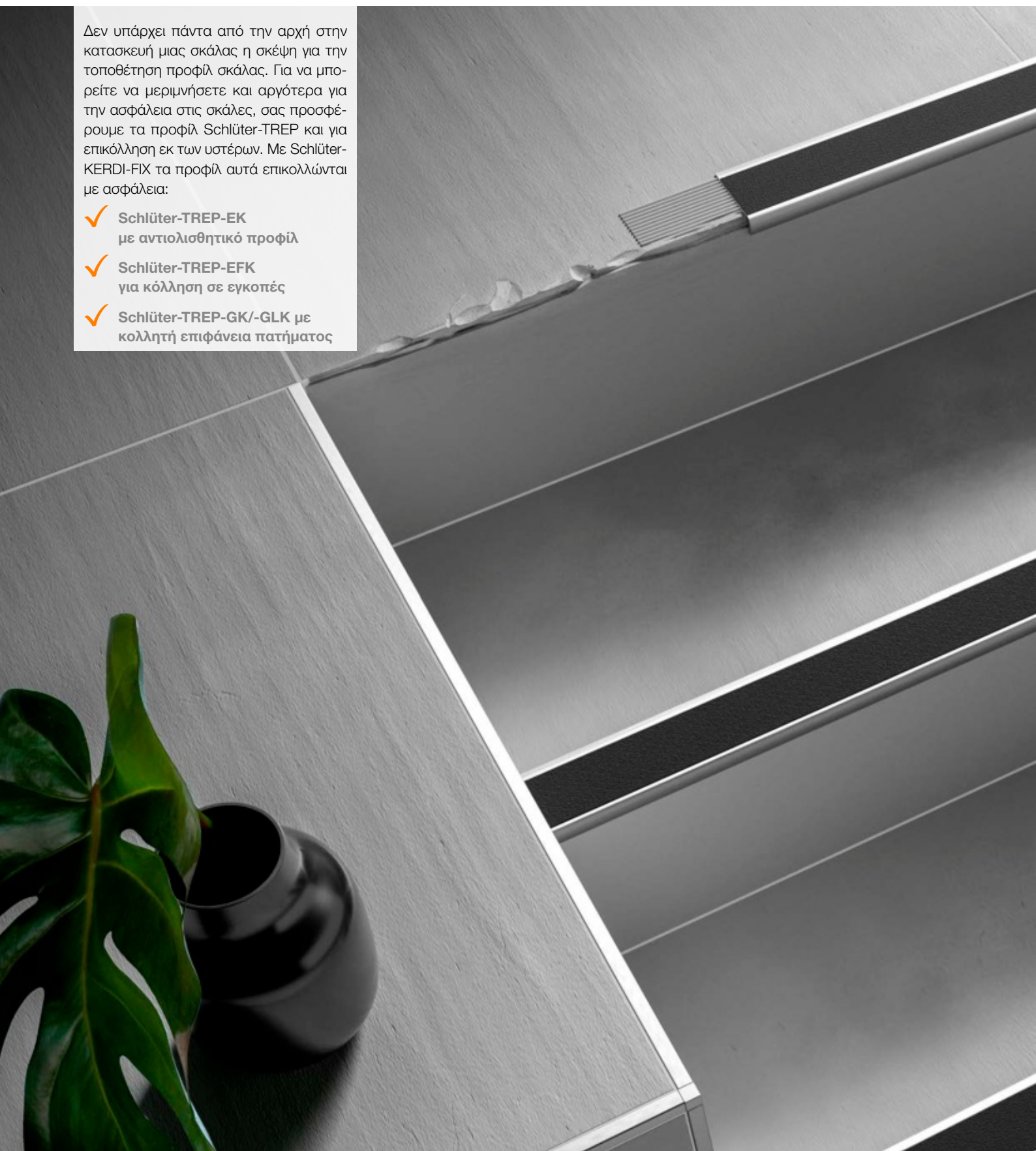

Προφίλ σκάλας

Schlüter®-TREP-EK



Το Schlüter-TREP-EK είναι ένα προφίλ σκάλας από ανοξείδωτο χάλυβα με ειδική αντιολισθητική επιφάνεια προφίλ για την ασφαλή και αισθητική διαμόρφωση των ακμών των σκαλοπατιών. Μπορεί να κολληθεί εκ των υστέρων σε σκαλοπατία επιστρωμένα με πλακίδια ή φυσική πέτρα.
(Δελτίο δεδομένων προϊόντος 3.3)

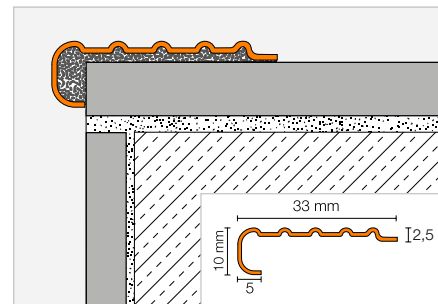

Schlüter®-TREP-EK

Ανοξείδωτος χάλυβας V2A, R 10 V 6

L = 2,50 m Κωδ.	€ / m	KV (τεμ.)
TEK	18,11	60

Schlüter®-TREP-EK

Ανοξείδωτος χάλυβας V2A, R 10 V 6

L = 1,50 m Κωδ.	€ / m	KV (τεμ.)
TEK/150	18,11	60

Schlüter®-TREP-EK

Ανοξείδωτος χάλυβας V2A, R 10 V 6

L = 1,00 m Κωδ.	€ / m	KV (τεμ.)
TEK/100	19,07	60

Επισήμανση:

R 10 V 6 = Κατηγορία αντιολισθητικότητας κατά DIN 51 130

Προφίλ σκάλας

Schlüter®-TREP-EFK

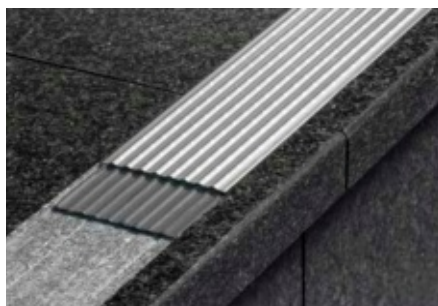

Το Schlüter-TREP-EFK είναι ένα προφίλ από ανοξείδωτο χάλυβα με ειδική αντιολισθητική διαμόρφωση για την ασφαλή και καλαίσθητη διαμόρφωση σκαλοπατιών. Μπορεί να τοποθετηθεί με κόλλα συναρμολόγησης σε ειδικές για το σκοπό αυτό εγκοπές, ή και εκ των υστέρων στα πατήματα της σκάλας.
(Δελτίο δεδομένων προϊόντος 3.3)

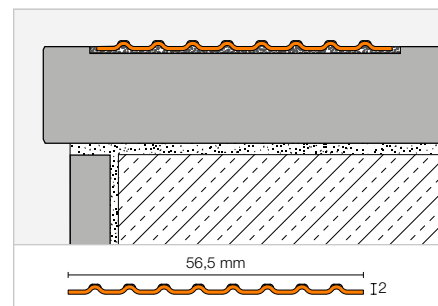

Schlüter®-TREP-EFK

Ανοξείδωτος χάλυβας V4A, R 10 V 6

L = 2,50 m Κωδ.	€ / m	KV (τεμ.)
TEF 56K/V4A	25,18	60

Επισήμανση:

R 10 V 6 = Κατηγορία αντιολισθητικότητας κατά DIN 51 130



Προφίλ σκάλας

Schlüter®-TREP-GK/-GLK

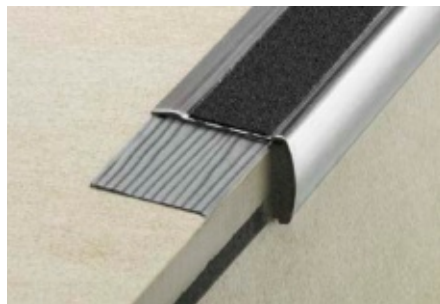

Το Schlüter-TREP-GK είναι ένα προφίλ σκάλας από βουρτσισμένο ανοξείδωτο χάλυβα με κολλημένη αντιολισθητική επιφάνεια πατήματος. Μπορεί να κολληθεί εκ των υστέρων σε σκαλοπάτια επιστρωμένα με πλακίδια ή φυσική πέτρα.
(Δελτίο δεδομένων προϊόντος 3.5)

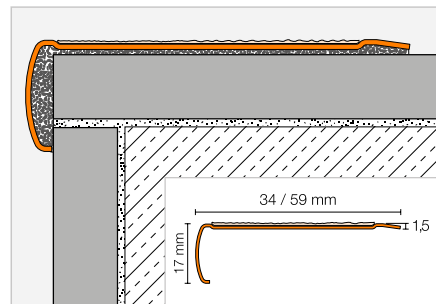

Schlüter®-TREP-GK-B

Ανοξείδωτος χάλυβας V2A βουρτσισμένος, μεγάλο πλάτος (59 mm), R 11

L = 2,50 m Κωδ.	€ / m	KV (τεμ.)
GB EBK ...*	48,50	60
L = 1,50 m		
GB EBK ...*/150	48,50	60
L = 1,00 m		
GB EBK ...*/100	49,71	60

Schlüter®-TREP-GK-S

Ανοξείδωτος χάλυβας V2A βουρτσισμένος, μικρό πλάτος (34 mm), R 11

L = 2,50 m Κωδ.	€ / m	KV (τεμ.)
GS EBK ...*	39,61	60
L = 1,50 m		
GS EBK ...*/150	39,61	60
L = 1,00 m		
GS EBK ...*/100	40,81	60

Πρόσθετα εξαρτήματα για TREP-GK-B

Schlüter®-TREP-G-B/KB

Ανταλλακτικό:
Αυτοκόλλητη ταινία μεγάλου πλάτους, R 11

44 mm x 18,3 m Κωδ.	€ / m	P (Ρολό)
GB KB 183 ...*	10,60	60

Schlüter®-TREP-GL-B/KB

Ανταλλακτικό:
Αυτοκόλλητη ταινία, μεγάλο πλάτος, R 10

44 mm x 6 m Κωδ.	€ / m	P (Ρολό)
GLB KB 60 ...*	11,98	60

Schlüter®-TREP-GLK-B

Ανοξείδωτος χάλυβας V2A βουρτσισμένος, μεγάλο πλάτος (59 mm), R 10

L = 2,50 m Κωδ.	€ / m	KV (τεμ.)
GLB EBK ...*	48,50	60
L = 1,50 m		
GLB EBK ...*/150	48,50	60
L = 1,00 m		
GLB EBK ...*/100	49,71	60

Schlüter®-TREP-GLK-S

Ανοξείδωτος χάλυβας V2A βουρτσισμένος, μικρό πλάτος (34 mm), R 10

L = 2,50 m Κωδ.	€ / m	KV (τεμ.)
GLS EBK ...*	39,61	60
L = 1,50 m		
GLS EBK ...*/150	39,61	60
L = 1,00 m		
GLS EBK ...*/100	40,81	60

Πρόσθετα εξαρτήματα για TREP-GK-S

Schlüter®-TREP-G-S/KB

Ανταλλακτικό:
Αυτοκόλλητη ταινία, στενή, R 11

19 mm x 18,3 m Κωδ.	€ / m	P (Ρολό)
GS KB 183 ...*	7,07	60

Schlüter®-TREP-GL-S/KB

Ανταλλακτικό:
Αυτοκόλλητη ταινία, μικρό πλάτος, R 10

19 mm x 6 m Κωδ.	€ / m	P (Ρολό)
GLS KB 60 ...*	8,33	60

Επισημάνση:

R 10 / R 11 = Κατηγορία αντιολισθητικότητας κατά DIN 51 130

Συμπλήρωση χρώματος στον κωδικό είδους (π.χ. GLS KB 60 T)



* Χρώματα: GS - T

Μια επισκόπηση των επιφανειών και των χρωμάτων θα βρείτε αρχίζοντας από τη σελίδα 342.

Κόλλα συναρμολόγησης

Schlüter®-KERDI-FIX



Το Schlüter-KERDI-FIX είναι μια ελαστική κόλλα συναρμολόγησης με βάση ένα πολυμερές τροποποιημένου σιλανιού. Ενδεικνύεται για την κόλληση προφίλ και Schlüter-KERDI-BOARD και τη στεγανοποίηση των συνδέσεων από λωρίδες στεγανοποίησης Schlüter-KERDI.
(Δελτίο δεδομένων προϊόντος 8.3)

Schlüter®-KERDI-FIX

Πολυμερές τροποποιημένου σιλανιού

Ποσότητα πλήρωσης (ml)	Κωδ.	€ / τμχ.	P (τεμ.)
290	KERDIFIX / BW	24,29	12
290	KERDIFIX / G	24,29	12

Χρώματα:

BW = έντονο λευκό

G = γκρι





Προφίλ Schlüter

Αρμοί διαστολής, περιμετρικοί και συνδετικοί αρμοί

Με τα προφίλ της σειράς Schlüter-DILEX προσφέρουμε λειτουργικές λύσεις και λύσεις που δεν απαιτούν συντήρηση σε όλους τους αντίστοιχους αρμούς κίνησης σε επικαλύψεις με πλακάκια. Το πρόγραμμά μας περιλαμβάνει τύπους προφίλ για αρμούς δομικών έργων, αρμούς περιορισμού πεδίων, ακραίους και συνδετικούς αρμούς. Η επεξεργασία των προφίλ γίνεται κατά την τοποθέτηση των πλακακιών. Ανάλογα με τις μετέπειτα μηχανικές ή χημικές καταπονήσεις των επικαλύψεων, τα προφίλ DILEX διατίθενται σε διάφορα υλικά.



Προφίλ αρμών διαστολής

Schlüter®-DILEX-EDP	116
Schlüter®-DILEX-KS	117
Schlüter®-DILEX-EKSB	118
Schlüter®-DILEX-AKWS	118
Schlüter®-DILEX-BWB	119
Schlüter®-DILEX-BWS	119
Schlüter®-DILEX-F	121
Schlüter®-DILEX-EMP	144

Προφίλ αποφόρτισης και διακόσμησης

Schlüter®-DILEX-EZ 6 + 9	122
--------------------------	-----

Προφίλ αρμών μετάβασης

Schlüter®-DILEX-STF	122
Schlüter®-DILEX-BT	123
Schlüter®-DILEX-BTO	123
Schlüter®-DILEX-BTS	124
Schlüter®-DILEX-KSBT	124–125
Schlüter®-DILEX-BT/MT	126
Schlüter®-DILEX-BT/OT	126
Schlüter®-RENO-VT	126
Schlüter®-DILEX-BT/MTS	126

Προφίλ σύνδεσης

Schlüter®-DILEX-KSA	128
Schlüter®-DILEX-BWA	129
Schlüter®-DILEX-AS	129

Προφίλ γωνιακών αρμών

Schlüter®-DILEX-EF	130
Schlüter®-DILEX-EKE	130

Προφίλ ακραίων αρμών

Schlüter®-DILEX-RF	131
Schlüter®-DILEX-EK	132

Προφίλ με μορφή κοίλης απόληξης

Schlüter®-DILEX-HK	133
Schlüter®-DILEX-HKW	134
Schlüter®-ECK-KHK	135
Schlüter®-DILEX-HKS	136
Schlüter®-DILEX-EHK	137
Schlüter®-DILEX-HKU	138–139
Schlüter®-DILEX-AHK-TS	140
Schlüter®-DILEX-AHK	141–142
Schlüter®-DILEX-AHKA	142–143

Προφίλ αρμών διαστολής

Schlüter®-DILEX-MP	144
Schlüter®-DILEX-MOP	145
Schlüter®-DILEX-DFP	145



Schlüter®-DILEX

Προφίλ για αρμούς διαχωρισμού τμημάτων

Με βάση τους αναγνωρισμένους κανόνες της τεχνολογίας, οι πλακοστρώσεις πρέπει να διαχωρίζονται σε τμήματα. Με τα προφίλ Schlüter-DILEX, το πετυχαίνετε:

- ✓ Χωρίς ανάγκη συντήρησης στη διάρκεια
- ✓ Απευθείας με την τοποθέτηση των πλακιδίων
- ✓ Με αντοχή στο νερό και τη θερμοκρασία
- ✓ Σε εσωτερικούς και εξωτερικούς χώρους

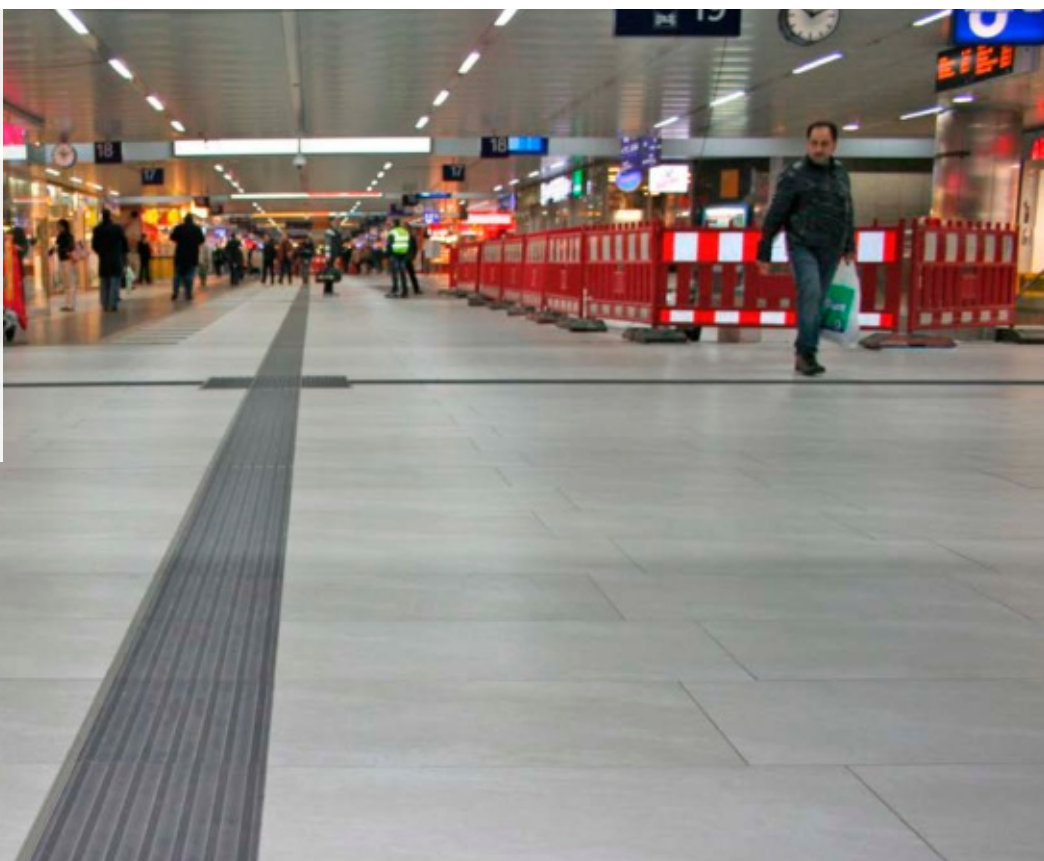

Προφίλ αρμών διαστολής

Schlüter®-DILEX-EDP



Το Schlüter-DILEX-EDP είναι ένα προφίλ αρμών κίνησης από ανοξείδωτο χάλυβα, το οποίο μπορεί να παρακολουθήσει οριζόντιες κινήσεις χάρη σε μια σύνδεση αύλακας/ελατηρίου.

(Δελτίο δεδομένων προϊόντος 4.16)

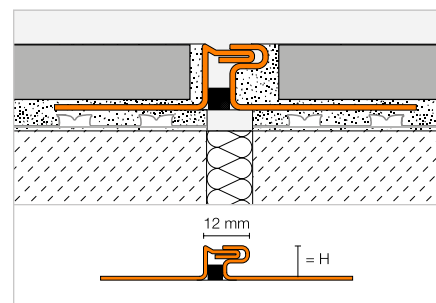

Schlüter®-DILEX-EDP

Ανοξείδωτος χάλυβας V2A

H (mm)	L = 2,50 m Κωδ.	€ / m	KV (τεμ.)
10	EDP 100	41,55	40
11	EDP 110	41,97	40
12,5	EDP 125	42,66	40
16	EDP 160	44,23	40
21	EDP 210	46,38	40

Προφίλ αρμών διαστολής

Schlüter®-DILEX-KS



Το Schlüter-DILEX-KS είναι ένα προφίλ αρμών κίνησης με προστασία ακμών που αποτελείται από πλευρικούς βραχίονες στερέωσης από αλουμίνιο ή ανοξείδωτο χάλυβα, οι οποίοι συνδέονται με μια αντικαταστατή ζώνη κίνησης από μαλακό πλαστικό. (Δελτίο δεδομένων προϊόντος 4.8)

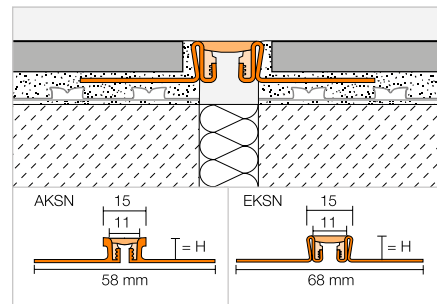

Schlüter®-DILEX-AKSN

Αλουμίνιο

H (mm)	L = 2,50 m Κωδ.	€ / m	KV (τεμ.)
8	AKSN 80 ...*	21,62	40
10	AKSN 100 ...*	22,32	40
11	AKSN 110 ...*	22,68	40
12,5	AKSN 125 ...*	23,07	40
14	AKSN 140 ...*	24,12	40
16	AKSN 160 ...*	25,86	40
✱ 21	AKSN 210 ...*	26,84	40



Schlüter®-DILEX-EKSN

Ανοξείδωτος χάλυβας V2A

H (mm)	L = 2,50 m Κωδ.	€ / m	KV (τεμ.)
8	EKSN 80 ...*	43,75	40
10	EKSN 100 ...*	44,23	40
11	EKSN 110 ...*	44,68	40
12,5	EKSN 125 ...*	45,66	40
14	EKSN 140 ...*	46,44	40
16	EKSN 160 ...*	47,74	40
18,5	EKSN 185 ...*	48,93	40
21	EKSN 210 ...*	50,20	40
25	EKSN 250 ...*	52,61	40
30	EKSN 300 ...*	54,93	40

Schlüter®-DILEX-EKSN V4A

Ανοξείδωτος χάλυβας V4A

H (mm)	L = 2,50 m Κωδ.	€ / m	KV (τεμ.)
8	EKSN 80 ...* / V4A	48,10	40
10	EKSN 100 ...* / V4A	48,70	40
11	EKSN 110 ...* / V4A	49,30	40
12,5	EKSN 125 ...* / V4A	50,20	40
14	EKSN 140 ...* / V4A	51,09	40
16	EKSN 160 ...* / V4A	52,49	40
✱ 21	EKSN 210 ...* / V4A	54,74	40

Πρόσθετα εξαρτήματα

Schlüter®-DILEX-KS/EL

Ανταλλακτικό: Ένθεμα

L = 2,50 m Κωδ.	€ / m	KV (τεμ.)
KSE / ...*	5,05	40



KS/EL

Schlüter®-DILEX-KS/K

Σταυρωτό ένθετο (150 x 150 mm)

Κωδ.	€ / τμχ.	P (τεμ.)
KS EK / ...*	22,72	50

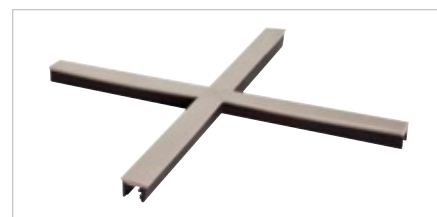

Συμπλήρωση χρώματος στον κωδικό είδους (π.χ. KS EK / PG)



* Χρώματα: C - DA - FG - G - GS - HB - PG - SG

Μια επισκόπηση των επιφανειών και των χρωμάτων θα βρείτε αρχίζοντας από τη σελίδα 342.

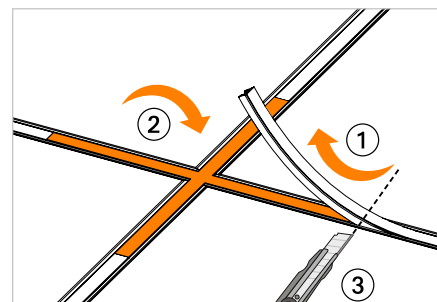
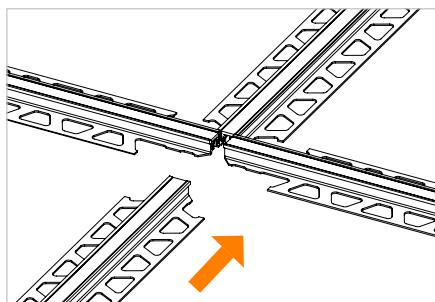
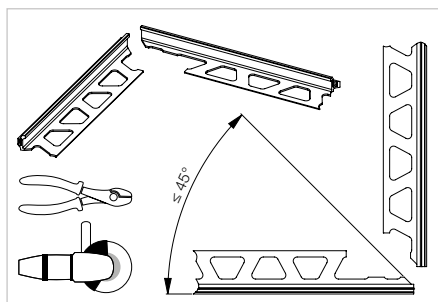



Προφίλ αρμών διαστολής

Schlüter®-DILEX-EKSB

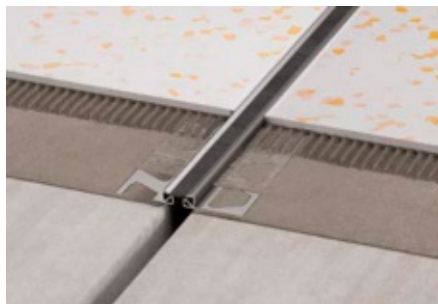

Το Schlüter-DILEX-EKSB είναι ένα προφίλ αρμών κίνησης με προστασία ακμών για επιστρώσεις και άλλες λεπτές επικαλύψεις δαπέδου. Αποτελείται από πλευρικούς βραχίονες στερέωσης από ανοξείδωτο χάλυβα, οι οποίοι συνδέονται με μια αναντικατάστατη ζώνη διαστολής από μαλακό πλαστικό. (Δελτίο δεδομένων προϊόντος 4.8)

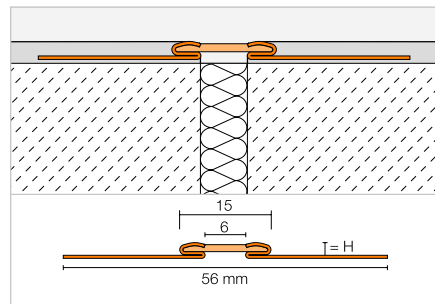

Schlüter®-DILEX-EKSB

Ανοξείδωτος χάλυβας V2A

H (mm)	L = 2,50 m Κωδ.	€ / m	KV (τεμ.)
2,5	EKSB 25 ...*	33,51	40
4,5	EKSB 45 ...*	35,06	40
6	EKSB 60 ...*	36,49	40

Συμπλήρωση χρώματος στον κωδικό είδους (π.χ. EKSB 25 PG)



* Χρώματα: C - DA - FG - G - GS - HB - PG - SG

Μια επισκόπηση των επιφανειών και των χρωμάτων θα βρείτε αρχίζοντας από τη σελίδα 342.

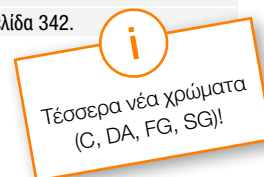

Προφίλ αρμών διαστολής

Schlüter®-DILEX-AKWS



Το Schlüter-DILEX-AKWS είναι ένα προφίλ αρμών κίνησης με πλευρικούς βραχίονες στερέωσης από αλουμίνιο, οι οποίοι συνδέονται με μια ζώνη κίνησης από μαλακό πλαστικό. (Δελτίο δεδομένων προϊόντος 4.18)

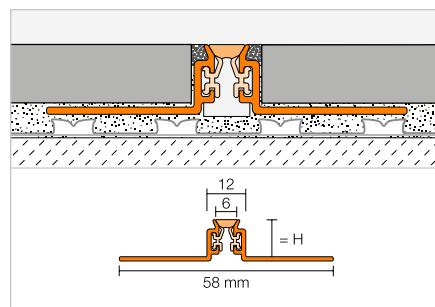

Schlüter®-DILEX-AKWS

Αλουμίνιο

H (mm)	L = 2,50 m Κωδ.	€ / m	KV (τεμ.)
10	AKWS 100 ...*	21,18	60
11	AKWS 110 ...*	21,39	60
12,5	AKWS 125 ...*	21,82	60
14	AKWS 140 ...*	22,20	60
16	AKWS 160 ...*	22,47	60
21	AKWS 210 ...*	23,27	60

Συμπλήρωση χρώματος στον κωδικό είδους (π.χ. AKWS 100 PG)



* Χρώματα: C - DA - FG - G - GS - HB - PG - SG

Μια επισκόπηση των επιφανειών και των χρωμάτων θα βρείτε αρχίζοντας από τη σελίδα 342.

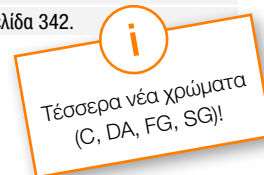

Προφίλ αρμών διαστολής

Schlüter®-DILEX-BWB



Το Schlüter-DILEX-BWB είναι ένα προφίλ αρμών κίνησης με πλευρικά τμήματα από σκληρό αναγεννημένο PVC. Η επάνω ζώνη κίνησης αποτελείται από μαλακό πλαστικό και σχηματίζει μια ορατή επιφάνεια πλάτους 10 mm.

(Δελτίο δεδομένων προϊόντος 4.6)

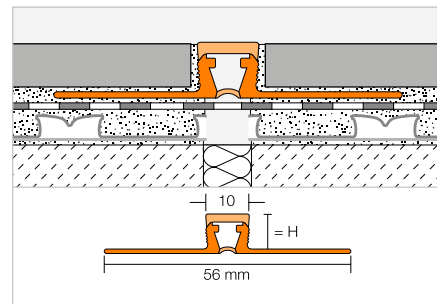

Schlüter®-DILEX-BWB

PVC / CPE

H (mm)	L = 2,50 m Κωδ.	€/ m	KV (τεμ.)
6	BWB 60 ...*	7,56	60
8	BWB 80 ...**	7,69	60
10	BWB 100 ...**	7,86	60
12,5	BWB 125 ...**	8,17	60
15	BWB 150 ...***	9,37	60
20	BWB 200 ...***	10,06	60

Συμπλήρωση χρώματος στον κωδικό είδους (π.χ. BWB 60 G)



* Χρώματα: BW - C - DA - FG - G - GS - HB - PG - SG

** Χρώματα: BW - C - DA - FG - G - GS - HB - PG - SG - SP

*** Χρώματα: C - DA - FG - G - GS - HB - PG - SG

Μια επισκόπηση των επιφανειών και των χρωμάτων θα βρείτε αρχίζοντας από τη σελίδα 342.

i

Νέα χρώματα στα ύψη
15 mm και 20 mm!

Προφίλ αρμών διαστολής

Schlüter®-DILEX-BWS



Το Schlüter-DILEX-BWS είναι ένα προφίλ αρμών κίνησης με πλευρικά τμήματα από σκληρό αναγεννημένο PVC. Η ζώνη κίνησης αποτελείται από μαλακό πλαστικό και σχηματίζει μια ορατή επιφάνεια πλάτους 5 mm.

(Δελτίο δεδομένων προϊόντος 4.7)

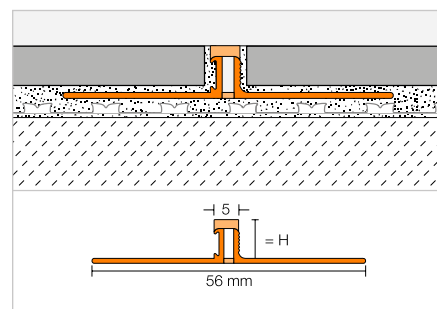

Schlüter®-DILEX-BWS

PVC / CPE

H (mm)	L = 2,50 m Κωδ.	€/ m	KV (τεμ.)
4,5	BWS 45 ...*	6,97	120
6	BWS 60 ...**	6,97	120
8	BWS 80 ...*	6,97	120
9	BWS 90 ...*	7,38	120
10	BWS 100 ...*	7,38	120
11	BWS 110 ...*	7,38	120
12,5	BWS 125 ...*	7,38	120

Συμπλήρωση χρώματος στον κωδικό είδους (π.χ. BWS 45 HB)



* Χρώματα: BW - C - DA - FG - G - GS - HB - PG - SG - SP

** Χρώματα: BW - C - DA - FG - G - GS - HB - PG - SG

Μια επισκόπηση των επιφανειών και των χρωμάτων θα βρείτε αρχίζοντας από τη σελίδα 342.



Schlüter®-DILEX-F

Ο κομψός αρμός διαστολής σε ρολό

Το Schlüter-DILEX-F είναι ο σχεδόν αόρατος αρμός διαστολής για χώρους με μεγάλη κυκλοφορία ατόμων. Παρόλο που είναι πολύ στενός, αντισταθμίζει τις συνήθεις κινήσεις επιστρώσεων πλακιδίων. Το σύστημα σχηματίζει έναν αρμό διαστολής, ο οποίος οπτικά δεν διαφέρει σχεδόν καθόλου από έναν αρμό με βάση το τσιμέντο. Έτσι, οι τεχνικά απαραίτητοι αρμοί μπορούν πλέον να εφαρμόζονται με τρόπο που δεν επηρεάζει το σχέδιο.

Το DILEX-F αποτελείται από το προφίλ Schlüter-DILEX-FCS και το ένθετο Schlüter-DILEX-FIS, που είναι διαθέσιμο σε ρολό σε δέκα χρώματα. Εκτός από τη διακριτική του εμφάνιση, το σύστημα προσφέρει και άλλα πλεονεκτήματα: Χάρη στην επιφάνεια που απωθεί τη ρύπανση είναι εύκολος ο καθαρισμός του αρμού, το ενσωματωμένο νάιλον κορδόνι αποτρέπει ανεπιθύμητες μεταβολές στο μήκος του ένθετου και το βοήθημα τοποθέτησης που το συνοδεύει επιτρέπει την εύκολη και γρήγορη ενσωμάτωση στο προφίλ. Με αυτόν τον τρόπο δημιουργούνται πολύ στενοί αρμοί διαστολής χωρίς ορατές διακοπές.

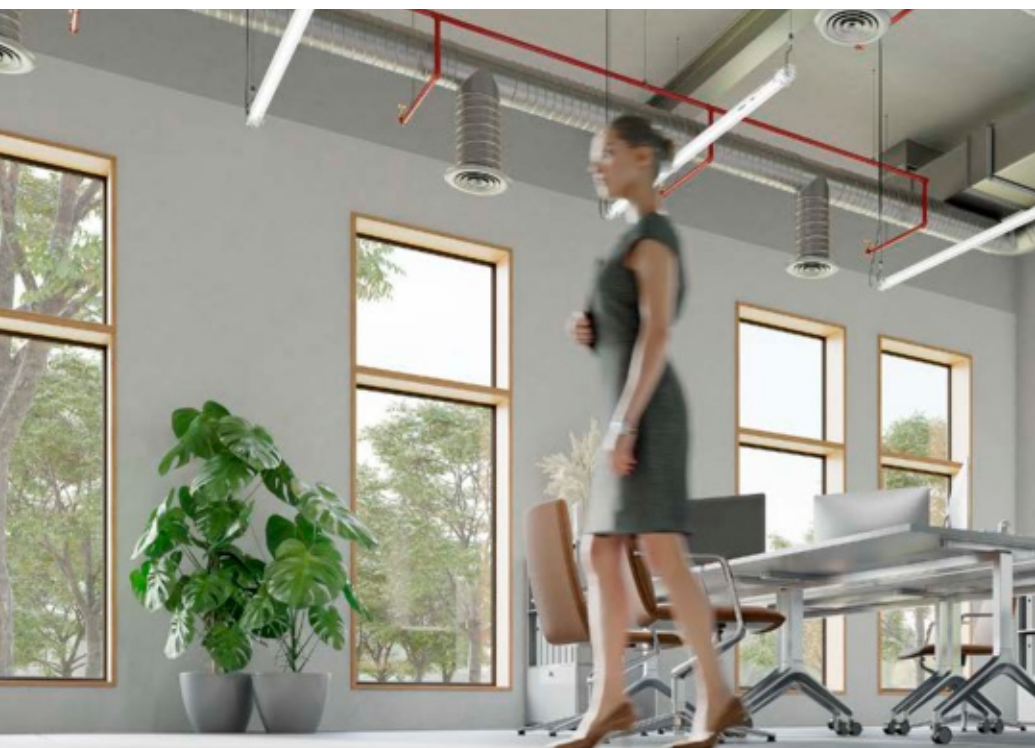

- ✓ Το πρώτο προφίλ αρμού διαστολής χωρίς σύνδεση αρμών με βάση το τσιμέντο
- ✓ Εικόνα αρμών με μικρό πλάτος παντού
- ✓ Συνεχές ένθετο με όψη αδιάλειπτης συνέχειας (υλικό σε ρολό)
- ✓ Ένθετο από σιλικόνη πλατίνες, με τεχνολογία που απωθεί τη ρύπανση
- ✓ Χωρίς μεταβολές στο μήκος του ένθετου χάρη στην ασφάλεια διαστολής
- ✓ Προφίλ αρμών με προστατευτικό κάλυμμα
- ✓ Τομείς εφαρμογής:
 - Κατοικίες
 - Γραφεία
 - Εκθέσεις αυτοκινήτων
 - Χώροι πωλήσεων (χωρίς καταπόνηση από περονοφόρα ή καρότσια)

Προφίλ αρμών διαστολής

Schlüter®-DILEX-FCS



Το Schlüter-DILEX-FCS είναι ένα προφίλ απορρόφησης της κίνησης με πλαϊνά από αναγεννημένο σκληρό PVC και σχηματίζει έναν στενό αρμό διαστολής πλάτους περ. 3,5 mm χωρίς προστασία ακμών και χωρίς σύνδεση με βάση το τοιμέντο. Το ενσωματωμένο προστατευτικό κάλυμμα αφαιρείται μετά την τοποθέτηση των πλακιδίων για την υποδοχή του ένθετου Schlüter-DILEX-FIS. (Δελτίο δεδομένων προϊόντος 4.23)

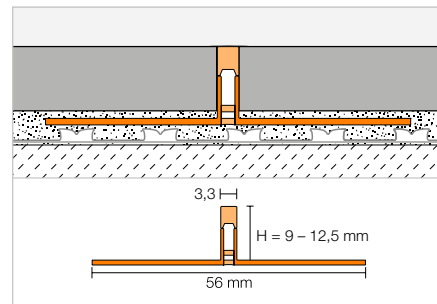

Schlüter®-DILEX-FCS

Προφίλ υποδοχής PVC/CPE

H (mm)	L = 2,50 m Κωδ.	€ / m	KV (τεμ.)
9	FCS 90	4,84	120
10	FCS 100	4,84	120
11	FCS 110	4,84	120
12,5	FCS 125	4,84	120

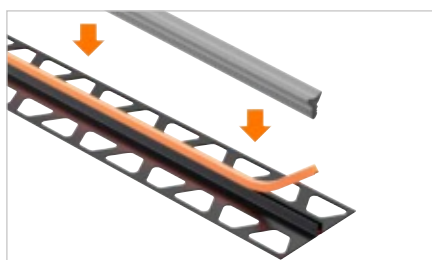

Ένθετο

Schlüter®-DILEX-FIS



Το Schlüter-DILEX-FIS είναι ένα ένθετο από σιλικόνη πλατίνες για στενούς αρμούς διαστολής, με ορατή επιφάνεια περ. 3,5 mm. Διατίθεται στα δημοφιλή χρώματα αρμών που αναφέρονται παρακάτω. Με τη βοήθεια του συνοδευτικού βοηθήματος τοποθέτησης, το ένθετο μπορεί να τοποθετηθεί με πίεση ομοιόμορφα και γρήγορα στο ήδη τοποθετημένο προφίλ υποδοχής Schlüter-DILEX-FCS. Χάρη στην ενσωματωμένη ασφάλεια διαστολής αποτρέπεται η ανεπιθύμητη μεταβολή του μήκους. (Δελτίο δεδομένων προϊόντος 4.23)

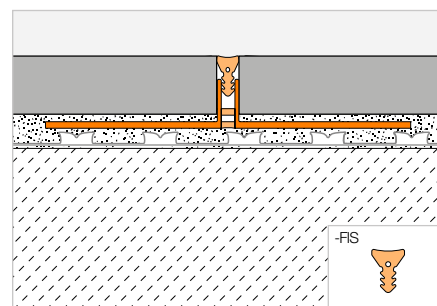

Schlüter®-DILEX-FIS

Ένθετο

L (m)	Κωδ.	€ / m	P (Ρολό)
30	FIS 300 ...*	7,64	10



Επισήμανση:

Το βοήθημα τοποθέτησης περιλαμβάνεται στην παράδοση.

Συμπλήρωση χρώματος στον κωδικό είδους (π.χ. FIS 300 C)



* Χρώματα: BW - C - DA - FG - G - GS - HB - PG - SG - SP

Μια επισκόπηση των επιφανειών και των χρωμάτων θα βρείτε αρχίζοντας από τη σελίδα 342.



Επισήμανση:

Το βοήθημα εργασίας για το Schlüter-DILEX-F είναι διαθέσιμο στην περιοχή λήψεων.



Προφίλ αποφόρτισης και διακόσμησης

Schlüter®-DILEX-EZ 6 + 9



Τα προφίλ Schlüter-DILEX-EZ 6 και 9 είναι ειδικά προφίλ αποφόρτισης και διακόσμησης για την αισθητική διαμόρφωση ακμών με πρόσθετη λειτουργία αποφόρτισης σε επικαλύψεις πλακακιών και φυσικής πέτρας, που τοποθετούνται επάνω σε λεπτή έδραση. (Δελτίο δεδομένων προϊόντος 4.1)

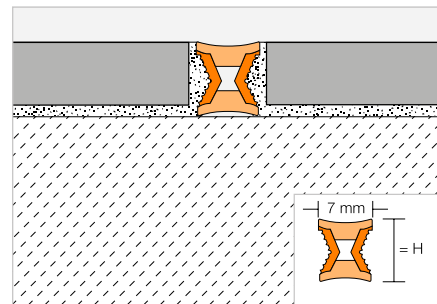

Schlüter®-DILEX-EZ 6

PVC

H (mm)	L = 2,50 m Κωδ.	€ / m	KV (τεμ.)
6	EZ C/CG 6	5,25	120
6	EZ M/G 6	5,25	120

Schlüter®-DILEX-EZ 9

PVC

H (mm)	L = 2,50 m Κωδ.	€ / m	KV (τεμ.)
9	EZ C/CG 9	5,75	120
9	EZ M/G 9	5,75	120

C/CG = Ένθεμα χρωμίου / κίτρινο του καδμίου
M/G = Ένθεμα ορείχαλκου / γκρι

Προφίλ αρμών δομικού διαχωρισμού

Schlüter®-DILEX-STF



Το Schlüter-DILEX-STF είναι ένα αλουμινένιο προφίλ αρμών δομικού διαχωρισμού με πλευρική σύνδεση αρθρώσεων του εσωτερικά μετατοπιζόμενου μεσαίου τμήματος. Έτσι μπορεί να παραλαμβάνει τρισδιάστατες κινήσεις. Το προφίλ στερεώνεται μηχανικά στο υπόστρωμα και είναι κατάλληλο για αυξημένες απαιτήσεις φορτίου. (Δελτίο δεδομένων προϊόντος 4.24)

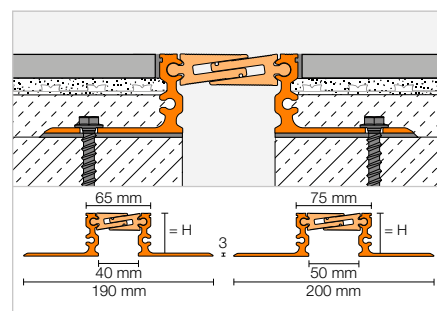

Schlüter®-DILEX-STF-A



Αλουμίνιο

H (mm)	B (mm)	L = 3,00 m Κωδ.	€ / m	KV (τεμ.)
22	40	ASTF 2240 / 300	154,45	40
22	50	ASTF 2250 / 300	162,30	40
40	40	ASTF 4040 / 300	176,61	40
40	50	ASTF 4050 / 300	185,91	40
52	40	ASTF 5240 / 300	183,39	40
52	50	ASTF 5250 / 300	192,68	40

Προφίλ αρμών δομικού διαχωρισμού

Schlüter®-DILEX-BT



Το Schlüter-DILEX-BT είναι ένα αλουμινένιο προφίλ αρμών δομικού διαχωρισμού με πλευρική σύνδεση αρθρώσεων του εσωτερικά μετατοπιζόμενου μεσαίου τμήματος. Με αυτόν τον τρόπο επιτρέπεται μια τρισδιάστατη παρακολούθηση κινήσεων. (Δελτίο δεδομένων προϊόντος 4.20)

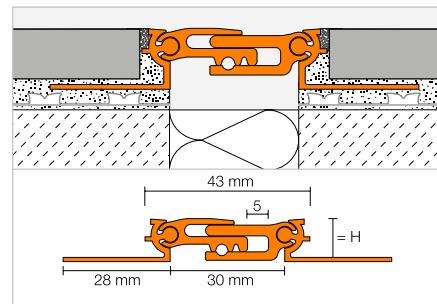

Schlüter®-DILEX-BT-A

Αλουμίνιο

H (mm)	L = 2,50 m Κωδ.	€ / m	KV (τεμ.)
8	ABT 80	41,90	40
10	ABT 100	42,49	40
★ 11	ABT 110	43,00	40
12,5	ABT 125	43,51	40
15	ABT 150	43,95	40
17,5	ABT 175	44,59	40
20	ABT 200	45,96	40

Schlüter®-DILEX-BT-AE

Αλουμίνιο, φυσικό, ματ, ανοδιωμένο

H (mm)	L = 2,50 m Κωδ.	€ / m	KV (τεμ.)
8	AEBT 80	58,94	40
10	AEBT 100	59,93	40
★ 11	AEBT 110	60,50	40
12,5	AEBT 125	61,07	40
15	AEBT 150	62,06	40
17,5	AEBT 175	63,30	40
20	AEBT 200	66,49	40



Προφίλ αρμών δομικού διαχωρισμού

Schlüter®-DILEX-BTO



Το Schlüter-DILEX-BTO είναι ένα αλουμινένιο προφίλ αρμών δομικού διαχωρισμού για μεταβατικά σημεία δαπέδων / τοίχων. Μέσω της πλευρικής σύνδεσης αρθρώσεων του εσωτερικά μετατοπιζόμενου μεσαίου τμήματος είναι δυνατή η τρισδιάστατη παρακολούθηση κινήσεων. (Δελτίο δεδομένων προϊόντος 4.20)

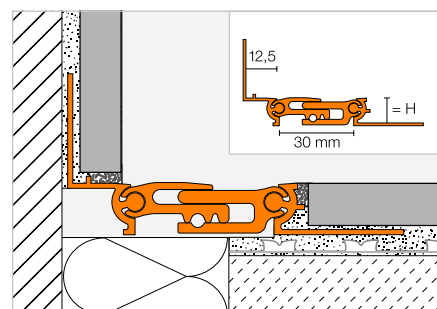

Schlüter®-DILEX-BTO-A

Αλουμίνιο

H (mm)	L = 2,50 m Κωδ.	€ / m	KV (τεμ.)
8	ABT 80/0 125	42,97	40
10	ABT 100/0 125	43,29	40
12,5	ABT 125/0 125	43,72	40
15	ABT 150/0 125	43,95	40
17,5	ABT 175/0 125	44,27	40
20	ABT 200/0 125	45,01	40

Schlüter®-DILEX-BTO-AE

Αλουμίνιο, φυσικό, ματ, ανοδιωμένο

H (mm)	L = 2,50 m Κωδ.	€ / m	KV (τεμ.)
8	AEBT 80/0 125	60,84	40
10	AEBT 100/0 125	61,27	40
12,5	AEBT 125/0 125	61,87	40
15	AEBT 150/0 125	62,34	40
17,5	AEBT 175/0 125	63,01	40
20	AEBT 200/0 125	64,60	40



Προφίλ αρμών δομικού διαχωρισμού

Schlüter®-DILEX-BTS



Το Schlüter-DILEX-BTS είναι ένα αλουμινένιο προφίλ αρμών δομικού διαχωρισμού για μετέπειτα τοποθέτηση σε έτοιμες επιφάνειες κάλυψης. Μέσω της πλευρικής σύνδεσης αρθρώσεων του εσωτερικά μετατοπιζόμενου μεσαίου τμήματος είναι δυνατή η τρισιδιάστατη παρακολούθηση κινήσεων. (Δελτίο δεδομένων προϊόντος 4.20)

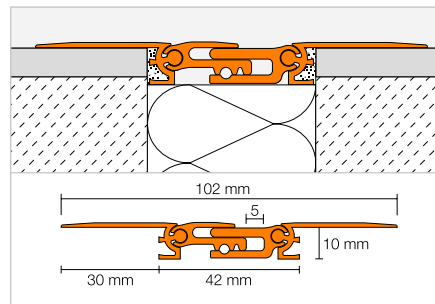

Schlüter®-DILEX-BTS-A

Αλουμίνιο

H (mm)	L = 2,50 m Κωδ.	€ / m	KV (τεμ.)
10	ABTS 100	43,51	60

Schlüter®-DILEX-BTS-AE

Αλουμίνιο, φυσικό, ματ, ανοδιωμένο

H (mm)	L = 2,50 m Κωδ.	€ / m	KV (τεμ.)
10	AEBTS 100	61,07	60

Προφίλ αρμών δομικού διαχωρισμού

Schlüter®-DILEX-KSBT



Το Schlüter-DILEX-KSBT είναι ένα προφίλ αρμών δομικού διαχωρισμού με προστασία ακμών που αποτελείται από πλευρικούς βραχίονες στερέωσης, αλουμίνιο ή ανοξείδωτο χάλυβα, οι οποίοι συνδέονται με μια ζώνη κίνησης πλάτους 20 ή 30 mm από μαλακό πλαστικό. (Δελτίο δεδομένων προϊόντος 4.19)

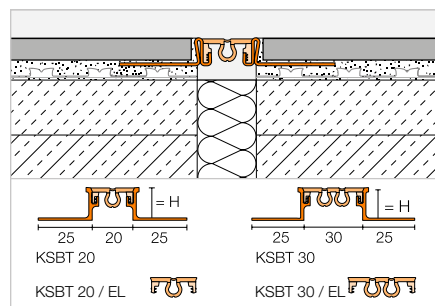

Schlüter®-DILEX-AKSBT 20

Αλουμίνιο

H (mm)	L = 2,50 m Κωδ.	€ / m	KV (τεμ.)
8	AKS 80 BT 20 ...*	23,87	40
10	AKS 100 BT 20 ...*	24,55	40
11	AKS 110 BT 20 ...*	24,86	40
12,5	AKS 125 BT 20 ...*	25,32	40
14	AKS 140 BT 20 ...*	26,35	40

Schlüter®-DILEX-EKSBT 20

Ανοξείδωτος χάλυβας V2A

H (mm)	L = 2,50 m Κωδ.	€ / m	KV (τεμ.)
8	KS V2A 80 BT 20 ...*	46,03	40
10	KS V2A 100 BT 20 ...*	46,53	40
11	KS V2A 110 BT 20 ...*	47,47	40
12,5	KS V2A 125 BT 20 ...*	47,90	40
14	KS V2A 140 BT 20 ...*	48,76	40
16	KS V2A 160 BT 20 ...*	50,04	40
18,5	KS V2A 185 BT 20 ...*	51,20	40
21	KS V2A 210 BT 20 ...*	52,51	40
25	KS V2A 250 BT 20 ...*	54,93	40
30	KS V2A 300 BT 20 ...*	57,18	40

Schlüter®-DILEX-EKSBT 20 V4A

Ανοξείδωτος χάλυβας V4A

H (mm)	L = 2,50 m Κωδ.	€ / m	KV (τεμ.)
8	KS V4A 80 BT 20 ...*	50,65	40
10	KS V4A 100 BT 20 ...*	51,20	40
11	KS V4A 110 BT 20 ...*	51,95	40
12,5	KS V4A 125 BT 20 ...*	52,71	40
14	KS V4A 140 BT 20 ...*	53,61	40
16	KS V4A 160 BT 20 ...*	55,03	40

Συμπλήρωση χρώματος στον κωδικό είδους (π.χ. KS V4A 80 BT 20 GS)



* Χρώματα: C - DA - FG - G - GS - HB - SG

Μια επισκόπηση των επιφανειών και των χρωμάτων θα βρείτε αρχίζοντας από τη σελίδα 342.

Schlüter®-DILEX-AKSBT 30

Αλουμίνιο

H (mm)	L = 2,50 m Κωδ.	€ / m	KV (τεμ.)
8	AKS 80 BT 30 ...*	26,13	40
10	AKS 100 BT 30 ...*	26,78	40
11	AKS 110 BT 30 ...*	27,30	40
12,5	AKS 125 BT 30 ...*	27,54	40
14	AKS 140 BT 30 ...*	28,63	40

Schlüter®-DILEX-EKSBT 30

Ανοξείδωτος χάλυβας V2A

H (mm)	L = 2,50 m Κωδ.	€ / m	KV (τεμ.)
8	KS V2A 80 BT 30 ...*	48,38	40
10	KS V2A 100 BT 30 ...*	48,82	40
11	KS V2A 110 BT 30 ...*	49,69	40
12,5	KS V2A 125 BT 30 ...*	50,20	40
14	KS V2A 140 BT 30 ...*	51,03	40
16	KS V2A 160 BT 30 ...*	52,33	40
18,5	KS V2A 185 BT 30 ...*	53,51	40
21	KS V2A 210 BT 30 ...*	54,83	40
25	KS V2A 250 BT 30 ...*	57,18	40
30	KS V2A 300 BT 30 ...*	59,49	40

Schlüter®-DILEX-EKSBT 30 V4A

Ανοξείδωτος χάλυβας V4A

H (mm)	L = 2,50 m Κωδ.	€ / m	KV (τεμ.)
8	KS V4A 80 BT 30 ...*	53,18	40
10	KS V4A 100 BT 30 ...*	53,71	40
11	KS V4A 110 BT 30 ...*	54,45	40
12,5	KS V4A 125 BT 30 ...*	55,24	40
14	KS V4A 140 BT 30 ...*	56,14	40
16	KS V4A 160 BT 30 ...*	57,57	40

Πρόσθετα εξαρτήματα για KSBT 20

Schlüter®-DILEX-KSBT 20/K

Σταυρωτό ένθετο (200 x 200 mm)

Κωδ.	€ / τμχ.	P (τεμ.)
KSG 20 K / ...*	23,88	50



Schlüter®-DILEX-KSBT 20/EL

Ανταλλακτικό Ένθεμα

L = 2,50 m Κωδ.	€ / m	KV (τεμ.)
KSG 20 ...*	8,27	40

Πρόσθετα εξαρτήματα για KSBT 30

Schlüter®-DILEX-KSBT 30/K

Σταυρωτό ένθετο (200 x 200 mm)

Κωδ.	€ / τμχ.	P (τεμ.)
KSG 30 K / ...*	24,54	50



Schlüter®-DILEX-KSBT 30/VE

Ένθετο: ανοξείδωτος χάλυβας V2A, βουρτσισμένος

L = 2,50 m Κωδ.	€ / m	KV (τεμ.)
KSBT VE	19,70	40

Schlüter®-DILEX-KSBT 30/EL

Ανταλλακτικό Ένθεμα

L = 2,50 m Κωδ.	€ / m	KV (τεμ.)
KSG 30 ...*	9,70	40

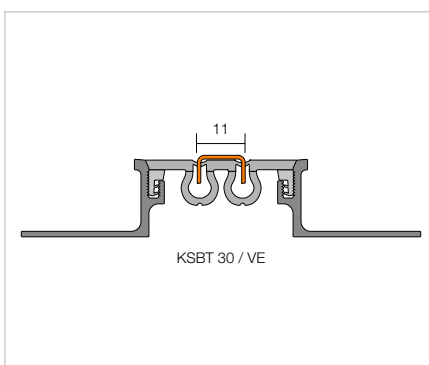

Συμπλήρωση χρώματος στον κωδικό είδους (π.χ. KSG 30 GS)



* Χρώματα: C - DA - FG - G - GS - HB - SG

Μια επισκόπηση των επιφανειών και των χρωμάτων θα βρείτε αρχίζοντας από τη σελίδα 342.



Προφίλ αρμών δομικού διαχωρισμού

Schlüter®-DILEX-BT/MT

Το Schlüter-DILEX-BT/MT είναι το μεσαίο τμήμα του αρμού δομικού διαχωρισμού και μπορεί να συνδυαστεί με το Schlüter-DILEX-BT/OT ή -RENO-VT σε οποιαδήποτε διάσταση.
(Δελτίο δεδομένων προϊόντος 4.20)

Schlüter®-DILEX-BT-A/MT

Μεσαίο τμήμα, αλουμίνιο

B (mm)	L = 2,50 m Κωδ.	€/m	KV (τεμ.)
37,5	ABT 30 MT	22,91	60

Schlüter®-DILEX-BT-AE/MT

Μεσαίο τμήμα, αλουμίνιο, φυσικό, ματ, ανοδιωμένο

B (mm)	L = 2,50 m Κωδ.	€/m	KV (τεμ.)
37,5	AEBT 30 MT	33,66	60

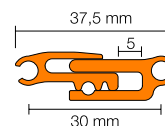

Schlüter®-DILEX-BT/OT

Το Schlüter-DILEX-BT/OT είναι το φέρον προφίλ τοίχου του αρμού δομικού διαχωρισμού και μπορεί να συνδυαστεί με το Schlüter-DILEX-BT/MT και -RENO-VT σε οποιαδήποτε διάσταση.
(Δελτίο δεδομένων προϊόντος 4.20)

Schlüter®-DILEX-BT-A/OT

Φέρον προφίλ, τοίχος, αλουμίνιο

H (mm)	L = 2,50 m Κωδ.	€/m	KV (τεμ.)
12,5	ABTO 125	8,61	60

Schlüter®-DILEX-BT-AE/OT

Φέρον προφίλ, τοίχος, αλουμίνιο, φυσικό, ματ, ανοδιωμένο

H (mm)	L = 2,50 m Κωδ.	€/m	KV (τεμ.)
12,5	AEBTO 125	11,93	60

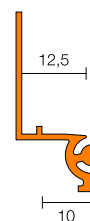

Schlüter®-RENO-VT

Το Schlüter-RENO-VT είναι το φέρον προφίλ δαπέδου του αρμού δομικού διαχωρισμού και μπορεί να συνδυαστεί με το Schlüter-DILEX-BT/MT και -BT/OT σε οποιαδήποτε διάσταση.
(Δελτίο δεδομένων προϊόντος 1.7)

Schlüter®-RENO-AVT

Φέρον προφίλ, δάπεδο, αλουμίνιο

H (mm)	L = 2,50 m Κωδ.	€/m	KV (τεμ.)
8	AVT 80	7,76	60
10	AVT 100	8,18	60
12,5	AVT 125	8,61	60
15	AVT 150	8,83	60
17,5	AVT 175	9,22	60
20	AVT 200	9,90	60

Schlüter®-RENO-AEVT

Φέρον προφίλ, δάπεδο, αλουμίνιο, φυσικό, ματ, ανοδιωμένο

H (mm)	L = 2,50 m Κωδ.	€/m	KV (τεμ.)
8	AEVT 80	10,37	60
10	AEVT 100	10,89	60
12,5	AEVT 125	11,43	60
15	AEVT 150	12,07	60
17,5	AEVT 175	12,60	60
20	AEVT 200	14,28	60

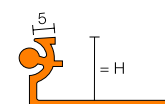

Επισημάνση:

Το προφίλ VT χρησιμοποιείται και στη σειρά Schlüter-RENO-V ως μεταβλητό φέρον προφίλ (βλ. σελίδα 47).

Schlüter®-DILEX-BT/VTS

Το Schlüter-DILEX-BT/VTS είναι το φέρον προφίλ ανακαίνισης των αρμών δομικού διαχωρισμού και μπορεί να συνδυαστεί με το Schlüter-DILEX-BT/MT.
(Δελτίο δεδομένων προϊόντος 4.20)

Schlüter®-DILEX-BT-A/VTS

Φέρον προφίλ, ανακαίνιση, αλουμίνιο

H (mm)	L = 2,50 m Κωδ.	€/m	KV (τεμ.)
10	AVTS 100	8,61	60

Schlüter®-DILEX-BT-AE/VTS

Φέρον προφίλ, ανακαίνιση, αλουμίνιο, φυσικό, ματ, ανοδιωμένο

H (mm)	L = 2,50 m Κωδ.	€/m	KV (τεμ.)
10	AEVTS 100	11,43	60

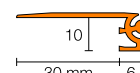

Αρμοί άκρων και συνδέσεων Schlüter

Μια καθαρή λύση

Η καλαίσθητη διαμόρφωση αρμών άκρων και συνδέσεων είναι απαιτητική δουλειά. Ο σκοπός είναι η παρεμπόδιση της σύσφιξης της επίστρωσης και η αποφυγή της δημιουργίας ακουστικών γεφυρών. Γι' αυτόν το σκοπό, η Schlüter-Systems σας προσφέρει προφίλ:

- ✓ Σε διάφορα υλικά
- ✓ Με διαφορετικές δυνατότητες απορρόφησης κίνησης
- ✓ Με εναλλάξιμες ζώνες κίνησης
- ✓ Με και χωρίς κοίλη απόληξη
- ✓ Μεγάλη διάρκεια ζωής, χωρίς συντήρηση





Προφίλ σύνδεσης

Schlüter®-DILEX-KSA



Το Schlüter-DILEX-KSA είναι ένα προφίλ απόληξης με προστασία άκρων που αποτελείται από πλαϊνό βραχίονα στερέωσης από αλουμίνιο ή ανοξείδωτο χάλυβα, συνδεδεμένο με μια ελαστική ζώνη από μαλακό πλαστικό που αντικαθίσταται. Χρησιμοποιεί στη σύνδεση επιφανειών επίστρωσης σε σταθερά προσαρμοζόμενα στοιχεία, όπως στοιχεία κουφωμάτων. (Δελτίο δεδομένων προϊόντος 4.8)

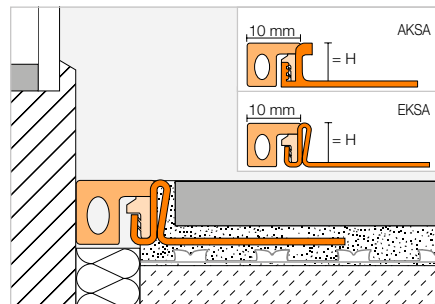

Schlüter®-DILEX-AKSA

Αλουμίνιο

H (mm)	L = 2,50 m Κωδ.	€ / m	KV (τεμ.)
8	AKSA 80 ...*	12,93	40
10	AKSA 100 ...*	13,39	40
11	AKSA 110 ...*	13,61	40
12,5	AKSA 125 ...*	13,86	40
14	AKSA 140 ...*	14,51	40

Schlüter®-DILEX-EKSA

Ανοξείδωτος χάλυβας V2A

H (mm)	L = 2,50 m Κωδ.	€ / m	KV (τεμ.)
8	EKSA 80 ...*	26,25	40
10	EKSA 100 ...*	26,54	40
11	EKSA 110 ...*	26,95	40
12,5	EKSA 125 ...*	27,39	40
14	EKSA 140 ...*	27,89	40
16	EKSA 160 ...*	28,64	40
18,5	EKSA 185 ...*	29,33	40
21	EKSA 210 ...*	30,12	40
25	EKSA 250 ...*	31,58	40
30	EKSA 300 ...*	32,95	40

Schlüter®-DILEX-EKSA V4A

Ανοξείδωτος χάλυβας V4A

H (mm)	L = 2,50 m Κωδ.	€ / m	KV (τεμ.)
8	EKSA 80 ...* / V4A	28,91	40
10	EKSA 100 ...* / V4A	29,21	40
11	EKSA 110 ...* / V4A	29,70	40
12,5	EKSA 125 ...* / V4A	30,12	40
14	EKSA 140 ...* / V4A	30,65	40
16	EKSA 160 ...* / V4A	31,51	40

Πρόσθετα εξαρτήματα

Schlüter®-DILEX-KSA/EL

Ανταλλακτικό: Ένθεμα

L = 2,50 m Κωδ.	€ / m	KV (τεμ.)
KSAE / ...*	5,05	40



Συμπλήρωση χρώματος στον κωδικό είδους (π.χ. KSAE / GS)



* Χρώματα: G - GS - HB - PG

Μια επισκόπηση των επιφανειών και των χρωμάτων θα βρείτε αρχίζοντας από τη σελίδα 342.

Προφίλ σύνδεσης

Schlüter®-DILEX-BWA



Το Schlüter-DILEX-BWA είναι ένα εύκαμπτο προφίλ σύνδεσης από πλαστικό για αρμούς σύνδεσης από επικαλύψεις πλακακιών προς ήδη υπάρχουσες επικαλύψεις επιφανειών ή εξαρτήματα, όπως χερούλια πόρτας και τμήματα παράθυρων.

(Δελτίο δεδομένων προϊόντος 4.9)

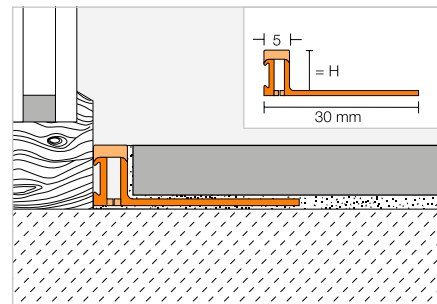

Schlüter®-DILEX-BWA

PVC / CPE

H (mm)	L = 2,50 m Κωδ.	€ / m	KV (τεμ.)
4,5	BWA 45 ...*	6,91	120
6	BWA 60 ...*	6,97	120
8	BWA 80 ...*	7,04	120
10	BWA 100 ...*	7,22	120
12,5	BWA 125 ...*	7,47	120

Συμπλήρωση χρώματος στον κωδικό είδους (π.χ. BWA 45 G)



* Χρώματα: BW - C - DA - FG - G - GS - HB - PG - SG

Μια επισκόπηση των επιφανειών και των χρωμάτων θα βρείτε αρχίζοντας από τη σελίδα 342.

Προφίλ σύνδεσης

Schlüter®-DILEX-AS



Το Schlüter-DILEX-AS είναι ένα εύκαμπτο προφίλ σύνδεσης για προσαρμοζόμενα στοιχεία π.χ. ντουζιέρες και κουφώματα.

(Δελτίο δεδομένων προϊόντος 4.10)

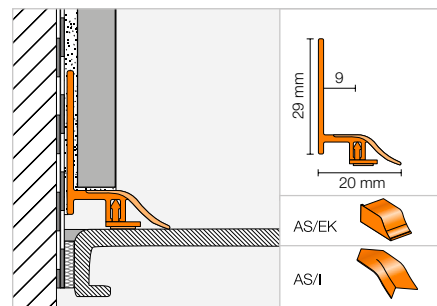

Schlüter®-DILEX-AS

PVC

L = 2,50 m Κωδ.	€ / m	KV (τεμ.)
AS 20 BW	10,13	90

Γωνία | Τελικό καπάκι

Schlüter®-DILEX-AS/I

Εσωτερική γωνία 90°

Κωδ.	€ / τμχ.	P (τεμ.)
I / AS 20 BW	1,54	10

Schlüter®-DILEX-AS/EK

Τελικό καπάκι

Κωδ.	€ / Σετ	P (Σετ)
EK / AS 20 BW	3,05	10

Σετ = 1 x αριστερά, 1 x δεξιά



Προφίλ γωνιακών αρμών

Schlüter®-DILEX-EF



Το Schlüter-DILEX-EF είναι ένα εύκαμπτο μονοκόμματο γωνιώδες προφίλ από σκληρό/μαλακό πλαστικό για εσωτερικές γωνίες τοίχου ή για συνδέσεις δαπέδου-τοίχου, το οποίο μπορεί να χρησιμοποιηθεί σε μη κολυμβητά δάπεδα.

(Δελτίο δεδομένων προϊόντος 4.13)

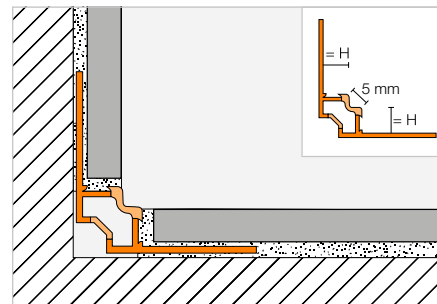

Schlüter®-DILEX-EF

PVC / CPE

H (mm)	L = 2,50 m Κωδ.	€ / m	KV (τεμ.)
8	EF 80 ...*	7,54	60
10	EF 100 ...*	7,54	60
12,5	EF 125 ...*	7,54	60
15	EF 150 ...*	7,54	60

Συμπλήρωση χρώματος στον κωδικό είδους (π.χ. EF 80 G)



* Χρώματα: BW - G - HB - PG - SP

Μια επισκόπηση των επιφανειών και των χρωμάτων θα βρείτε αρχίζοντας από τη σελίδα 342.

Προφίλ γωνιακών αρμών

Schlüter®-DILEX-EKE



Το Schlüter-DILEX-EKE είναι ένα εύκαμπτο μονοκόμματο προφίλ, κατασκευασμένο από σκληρό/μαλακό συνθετικό υλικό, για εσωτερικές γωνίες τοίχων ή συνδέσεις τοίχου-δαπέδου. Το προφίλ διαθέτει ενσωματωμένη υποδοχή πλακιδίου και μπορεί να τοποθετηθεί σε κατασκευές επιστρώσεων που δεν έχουν τοποθετηθεί με το κολυμπητό σύστημα.

(Δελτίο δεδομένων προϊόντος 4.13)

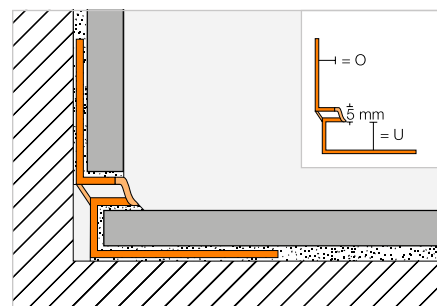

Schlüter®-DILEX-EKE

PVC / CPE, 0 = mm

U (mm)	L = 2,50 m Κωδ.	€ / m	KV (τεμ.)
8	EKE U 8 / 0 7 ...*	7,54	60
9	EKE U 9 / 0 8 ...*	7,54	60
11	EKE U 11 / 0 10 ...*	7,54	60
13	EKE U 13 / 0 12 ...*	7,54	60
15	EKE U 15 / 0 14 ...*	7,54	60

Συμπλήρωση χρώματος στον κωδικό είδους (π.χ. EKE U 8 / 0 7 G)



* Χρώματα: BW - G - GS - HB - PG - SP

Μια επισκόπηση των επιφανειών και των χρωμάτων θα βρείτε αρχίζοντας από τη σελίδα 342.

Προφίλ ακραίων αρμών

Schlüter®-DILEX-RF



Το Schlüter-DILEX-RF είναι ένα προφίλ δύο τεμαχίων από σκληρό/μαλακό πλαστικό με σύνδεση γκινισιάς και ελατηρίου για μόνιμα εύκαμπτους ακραίους αρμούς χωρίς απαιτήσεις συντήρησης ως απόληξη δαπέδου-τοιχού ή αντίστοιχα κρηπίδας.
(Δελτίο δεδομένων προϊόντος 4.14)

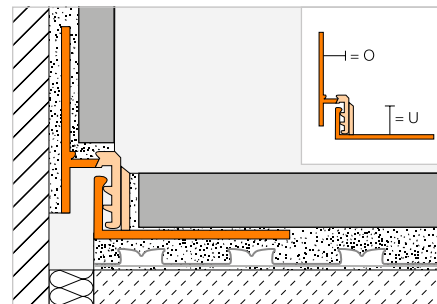

Schlüter®-DILEX-RF

PVC / CPE, 0 = 8 mm

U (mm)	L = 2,50 m Κωδ.	€ / m	KV (τεμ.)
10	RF U 100 / 0 80 ...*	12,93	60
12,5	RF U 125 / 0 80 ...*	12,93	60
15	RF U 150 / 0 80 ...*	12,93	60
18	RF U 180 / 0 80 ...*	12,93	60
22	RF U 220 / 0 80 ...*	12,93	60

Schlüter®-DILEX-RF

PVC / CPE, 0 = 10 mm

U (mm)	L = 2,50 m Κωδ.	€ / m	KV (τεμ.)
10	RF U 100 / 0 100 ...*	12,93	60
12,5	RF U 125 / 0 100 ...*	12,93	60
15	RF U 150 / 0 100 ...*	12,93	60
18	RF U 180 / 0 100 ...*	12,93	60
22	RF U 220 / 0 100 ...*	12,93	60

Schlüter®-DILEX-RF

PVC / CPE, 0 = 12,5 mm

U (mm)	L = 2,50 m Κωδ.	€ / m	KV (τεμ.)
10	RF U 100 / 0 125 ...*	12,93	60
12,5	RF U 125 / 0 125 ...*	12,93	60
15	RF U 150 / 0 125 ...*	12,93	60
18	RF U 180 / 0 125 ...*	12,93	60
22	RF U 220 / 0 125 ...*	12,93	60

Schlüter®-DILEX-RF

PVC / CPE, 0 = 15 mm

U (mm)	L = 2,50 m Κωδ.	€ / m	KV (τεμ.)
10	RF U 100 / 0 150 ...*	12,93	60
12,5	RF U 125 / 0 150 ...*	12,93	60
15	RF U 150 / 0 150 ...*	12,93	60
18	RF U 180 / 0 150 ...*	12,93	60
22	RF U 220 / 0 150 ...*	12,93	60

Schlüter®-DILEX-RF

PVC / CPE, 0 = 18 mm

U (mm)	L = 2,50 m Κωδ.	€ / m	KV (τεμ.)
10	RF U 100 / 0 180 ...*	12,93	60
12,5	RF U 125 / 0 180 ...*	12,93	60
15	RF U 150 / 0 180 ...*	12,93	60
18	RF U 180 / 0 180 ...*	12,93	60
22	RF U 220 / 0 180 ...*	12,93	60

Συμπλήρωση χρώματος στον κωδικό είδους (π.χ. RF U 100 / 0 180 PG)



* Χρώματα: G - PG

Μια επισκόπηση των επιφανειών και των χρωμάτων θα βρείτε αρχίζοντας από τη σελίδα 342.



Προφίλ ακραίων αρμών

Schlüter®-DILEX-EK



Το Schlüter-DILEX-EK είναι ένα προφίλ που αποτελείται από δύο μέρη, κατασκευασμένο από σκληρό/μαλακό συνθετικό υλικό, το οποίο διαθέτει σύνδεση αύλακας/ελατηρίου και ενσωματωμένη υποδοχή πλακιδίου. Χρησιμοποιείται στην κατασκευή μόνιμα εύκαμπτων και απαλλαγμένων από ανάγκες συντήρησης ακραίων αρμών σε σύνδεση δαπέδου/τοιχίου ή σοβατεπί.

(Δελτίο δεδομένων προϊόντος 4.14)

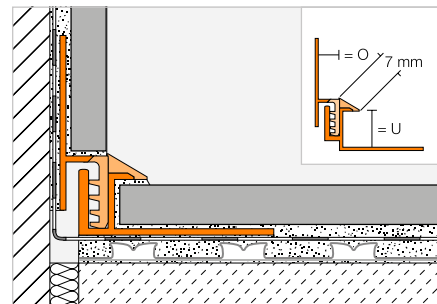

Schlüter®-DILEX-EK

PVC / CPE, 0 = 7 mm

U (mm)	L = 2,50 m Κωδ.	€ / m	KV (τεμ.)
8	EK U 8 / 0 7 ...*	12,93	60
11	EK U 11 / 0 7 ...*	12,93	60
15	EK U 15 / 0 7 ...**	12,93	60

Schlüter®-DILEX-EK

PVC / CPE, 0 = 10 mm

U (mm)	L = 2,50 m Κωδ.	€ / m	KV (τεμ.)
8	EK U 8 / 0 10 ...*	12,93	60
11	EK U 11 / 0 10 ...*	12,93	60
15	EK U 15 / 0 10 ...**	12,93	60

Schlüter®-DILEX-EK

PVC / CPE, 0 = 14 mm

U (mm)	L = 2,50 m Κωδ.	€ / m	KV (τεμ.)
8	EK U 8 / 0 14 G	12,93	60
11	EK U 11 / 0 14 G	12,93	60
15	EK U 15 / 0 14 G	12,93	60

Συμπλήρωση χρώματος στον κωδικό είδους (π.χ. EK U 8 / 0 10 G)



* Χρώματα: BW - G - GS - HB - PG

** Χρώματα: G

Μια επισκόπηση των επιφανειών και των χρωμάτων θα βρείτε αρχίζοντας από τη σελίδα 342.

Προφίλ με μορφή κοίλης απόληξης

Schlüter®-DILEX-HK



Το Schlüter-DILEX-HK είναι ένα προφίλ κοίλης απόληξης από σκληρό αναγεννημένο PVC με κοίλη απόληξη από μαλακό συνθετικό υλικό και ενσωματωμένη υποδοχή πλακιδίου για σύνδεση τοίχου/δαπέδου. Το προφίλ πληροί ιδιαίτερες απαιτήσεις υγιεινής και καθαρισμού, όπως ισχύουν π.χ. στη βιομηχανία τροφίμων και τις επαγγελματικές κουζίνες. (Δελτίο δεδομένων προϊόντος 4.11)

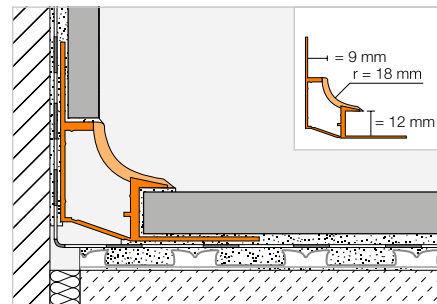

Schlüter®-DILEX-HK

PVC / CPE, 0 = 9 mm

L = 2,50 m Κωδ.	€ / m	KV (τεμ.)
HK U12 / 09 ...*	13,95	60

Γωνία | Τελικό καπάκι | Σύνδεσμος

Schlüter®-DILEX-HK/E

Εξωτερική γωνία 90°

Κωδ.	€ / τμχ.	P (τεμ.)
A / HK / ...*	4,42	50

Schlüter®-DILEX-HK/I

Εσωτερική γωνία 90°

Έξοδοι	Κωδ.	€ / τμχ.	P (τεμ.)
2	I / HK 2 R18 / ...*	4,42	50
3	I / HK 3 R18 / ...*	4,42	50



I2 = 2 έξοδοι



I3 = 3 έξοδοι

Schlüter®-DILEX-HK/EK

Τελικό καπάκι

Κωδ.	€ / τμχ.	P (τεμ.)
ER / HK / G	3,31	50
EL / HK / G	3,31	50

ER = δεξιά / EL = αριστερά

Schlüter®-DILEX-HK/V

Συνδετήρας

Κωδ.	€ / τμχ.	P (τεμ.)
V / HK	1,85	50



Συμπλήρωση χρώματος στον κωδικό είδους (π.χ. I / HK 2 R18 / HB)

BW G HB

* Χρώματα: BW - G - HB

Μια επισκόπηση των επιφανειών και των χρωμάτων θα βρείτε αρχίζοντας από τη σελίδα 342.



Προφίλ με μορφή κοίλης απόληξης

Schlüter®-DILEX-HKW

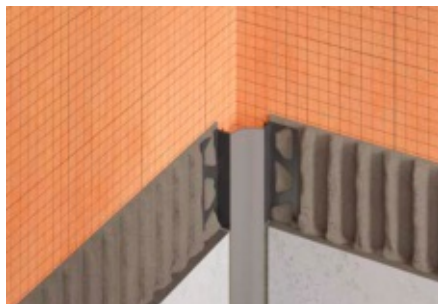

Το Schlüter-DILEX-HKW είναι ένα κοίλο προφίλ από σκληρό πλαστικό για εσωτερικές γωνίες τοίχων και για συνδέσεις τοίχου/δαπέδου, όταν εμφανίζονται μόνο περιορισμένες κινήσεις.
(Δελτίο δεδομένων προϊόντος 4.12)

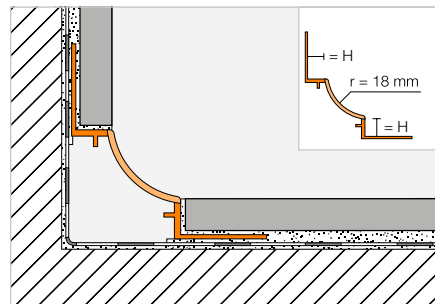

Schlüter®-DILEX-HKW

PVC

H (mm)	L = 2,50 m Κωδ.	€ / m	KV (τεμ.)
7	HKW U 7 / 0 7 ...*	9,72	60
9	HKW U 9 / 0 9 ...*	9,72	60
11	HKW U 11 / 0 11 ...*	9,72	60

Γωνία | Τελικό καπάκι

Schlüter®-DILEX-HKW/E

Εξωτερική γωνία 90°

Κωδ.	€ / τμχ.	P (τεμ.)
A / HKW / ...*	4,42	50

Schlüter®-DILEX-HKW/I

Εσωτερική γωνία 90°

Έξοδοι	Κωδ.	€ / τμχ.	P (τεμ.)
2	I / HKW 2 R18 / ...*	4,42	50
3	I / HKW 3 R18 / ...*	4,42	50



I2 = 2 έξοδοι



I3 = 3 έξοδοι

Schlüter®-DILEX-HKW/EK

Τελικό καπάκι

Κωδ.	€ / τμχ.	P (τεμ.)
E / HKW / G	3,31	50

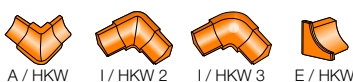

Συμπλήρωση χρώματος στον κωδικό είδους (π.χ. I / HKW 2 R18 / G)



* Χρώματα: BW - G - HB - PG

Μια επισκόπηση των επιφανειών και των χρωμάτων θα βρείτε αρχίζοντας από τη σελίδα 342.

Προφίλ με μορφή κοίλης απόληξης

Schlüter®-ECK-KHK



Το Schlüter-ECK-KHK είναι ένα γωνιακό προφίλ από ανοξείδωτο χάλυβα με μορφή κοίλης απόληξης για εκ των υστέρων επικόλληση σε εσωτερικές γωνίες πλακιδίων ή άλλων επικαλύψεων τοίχων.

(Δελτίο δεδομένων προϊόντος 2.7)

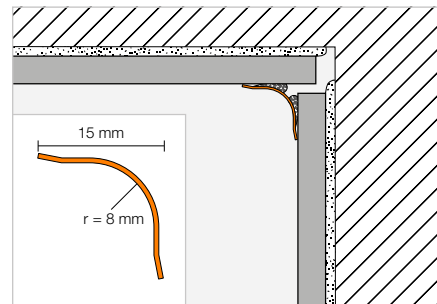

Schlüter®-ECK-KHK-E

Ανοξείδωτος χάλυβας V2A

B (mm)	L = 3,00 m Κωδ.	€ / m	KV (τεμ.)
15	KHK15 E/300	25,73	60
	L = 2,50 m		
15	KHK15 E	25,73	60
	L = 2,00 m		
15	KHK15 E/200	25,73	60
	L = 1,50 m		
15	KHK15 E/150	25,73	60

Schlüter®-ECK-KHK-EB

Ανοξείδωτος χάλυβας V2A, βουρτσισμένος

B (mm)	L = 3,00 m Κωδ.	€ / m	KV (τεμ.)
15	KHK15 EB/300	33,44	60
	L = 2,50 m		
15	KHK15 EB	33,44	60
	L = 2,00 m		
15	KHK15 EB/200	33,44	60
	L = 1,50 m		
15	KHK15 EB/150	33,44	60

Γωνία | Σύνδεσμος

Schlüter®-ECK-KHK-E/E

Εξωτερική γωνία 90°, ανοξείδωτος χάλυβας V2A

Κωδ.	€ / τμχ.	P (τεμ.)
E / KHK15 E	8,52	50

Schlüter®-ECK-KHK-EB/E

Εξωτερική γωνία 90°, ανοξείδωτος χάλυβας V2A, βουρτσισμένος

Κωδ.	€ / τμχ.	P (τεμ.)
E / KHK15 EB	9,38	50

Schlüter®-ECK-KHK-E/I

Εσωτερική γωνία 90°, από ανοξείδωτο χάλυβα V2A

Κωδ.	€ / τμχ.	P (τεμ.)
I/2 KHK15 E	8,52	50
I/3 KHK15 E	8,52	50

Schlüter®-ECK-KHK-EB/I

Εσωτερική γωνία 90°, ανοξείδωτος χάλυβας V2A, βουρτσισμένος

Κωδ.	€ / τμχ.	P (τεμ.)
I/2 KHK15 EB	9,38	50
I/3 KHK15 EB	9,38	50

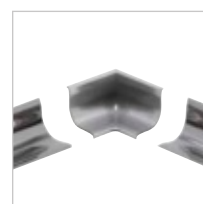

I2 = 2 έξοδοι

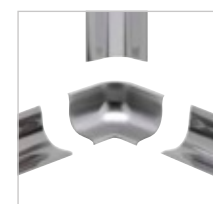

I3 = 3 έξοδοι

Schlüter®-ECK-KHK-E/V

Συνδετήρας, ανοξείδωτος χάλυβας V2A

Κωδ.	€ / τμχ.	P (τεμ.)
V / KHK15 E	8,52	50

Schlüter®-ECK-KHK-EB/V

Συνδετήρας, ανοξείδωτος χάλυβας V2A βουρτσισμένος

Κωδ.	€ / τμχ.	P (τεμ.)
V / KHK15 EB	9,38	50



E / KHK I/2 KHK I/3 KHK V / KHK



Προφίλ με μορφή κοίλης απόληξης

Schlüter®-DILEX-HKS



Το Schlüter-DILEX-HKS είναι ένας συνδυασμός από ένα κοίλωμα ανοξείδωτου χάλυβα και ένα εύκαμπτο προφίλ αρμού κίνησης για τη σύνδεση δαπέδου/τοιχού από επικαλύψεις πλακακιών.

(Δελτίο δεδομένων προϊόντος 4.15)

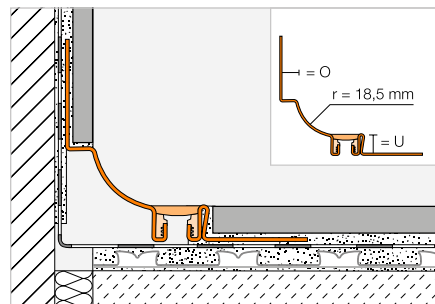

Schlüter®-DILEX-HKS-E

Ανοξείδωτος χάλυβας V2A, O = 7 mm

U (mm)	L = 2,50 m Κωδ.	€ / m	KV (τεμ.)
8	HKS V2A U 8 / 0 7 ...*	54,12	40
10	HKS V2A U 10 / 0 7 ...*	54,72	40
12,5	HKS V2A U 12 / 0 7 ...*	55,43	40
14	HKS V2A U 14 / 0 7 ...*	55,70	40
16	HKS V2A U 16 / 0 7 ...*	56,11	40
18	HKS V2A U 18 / 0 7 ...*	56,63	40
21	HKS V2A U 21 / 0 7 ...*	57,18	40
25	HKS V2A U 25 / 0 7 ...*	58,21	40
30	HKS V2A U 30 / 0 7 ...*	58,92	40

Schlüter®-DILEX-HKS-E

Ανοξείδωτος χάλυβας V2A, O = 9 mm

U (mm)	L = 2,50 m Κωδ.	€ / m	KV (τεμ.)
8	HKS V2A U 8 / 0 9 ...*	54,12	40
10	HKS V2A U 10 / 0 9 ...*	54,72	40
12,5	HKS V2A U 12 / 0 9 ...*	55,43	40
14	HKS V2A U 14 / 0 9 ...*	55,70	40
16	HKS V2A U 16 / 0 9 ...*	56,11	40
18	HKS V2A U 18 / 0 9 ...*	56,63	40
21	HKS V2A U 21 / 0 9 ...*	57,18	40
25	HKS V2A U 25 / 0 9 ...*	58,21	40
30	HKS V2A U 30 / 0 9 ...*	58,92	40

Schlüter®-DILEX-HKS-E

Ανοξείδωτος χάλυβας V2A, O = 11 mm

U (mm)	L = 2,50 m Κωδ.	€ / m	KV (τεμ.)
8	HKS V2A U 8 / 0 11 ...*	54,12	40
10	HKS V2A U 10 / 0 11 ...*	54,72	40
12,5	HKS V2A U 12 / 0 11 ...*	55,43	40
14	HKS V2A U 14 / 0 11 ...*	55,70	40
16	HKS V2A U 16 / 0 11 ...*	56,11	40
18	HKS V2A U 18 / 0 11 ...*	56,63	40
21	HKS V2A U 21 / 0 11 ...*	57,18	40
25	HKS V2A U 25 / 0 11 ...*	58,21	40
30	HKS V2A U 30 / 0 11 ...*	58,92	40

Schlüter®-DILEX-HKS-E V4A

Ανοξείδωτος χάλυβας V4A, O = 7 mm

U (mm)	L = 2,50 m Κωδ.	€ / m	KV (τεμ.)
8	HKS V4A U 8 / 0 7 ...*	59,53	40
10	HKS V4A U 10 / 0 7 ...*	60,18	40
12,5	HKS V4A U 12 / 0 7 ...*	60,97	40
14	HKS V4A U 14 / 0 7 ...*	61,30	40
16	HKS V4A U 16 / 0 7 ...*	61,71	40

Schlüter®-DILEX-HKS-E V4A

Ανοξείδωτος χάλυβας V4A, O = 9 mm

U (mm)	L = 2,50 m Κωδ.	€ / m	KV (τεμ.)
8	HKS V4A U 8 / 0 9 ...*	59,53	40
10	HKS V4A U 10 / 0 9 ...*	60,18	40
12,5	HKS V4A U 12 / 0 9 ...*	60,97	40
14	HKS V4A U 14 / 0 9 ...*	61,30	40
16	HKS V4A U 16 / 0 9 ...*	61,71	40

Schlüter®-DILEX-HKS-E V4A

Ανοξείδωτος χάλυβας V4A, O = 11 mm

U (mm)	L = 2,50 m Κωδ.	€ / m	KV (τεμ.)
8	HKS V4A U 8 / 0 11 ...*	59,53	40
10	HKS V4A U 10 / 0 11 ...*	60,18	40
12,5	HKS V4A U 12 / 0 11 ...*	60,97	40
14	HKS V4A U 14 / 0 11 ...*	61,30	40
16	HKS V4A U 16 / 0 11 ...*	61,71	40

Γωνία

Schlüter®-DILEX-HKS-E/E 90°

Γωνία κομμένη από πριν 90° ανοξείδωτος χάλυβας V2A

Κωδ.	€ / Σετ	P (Σετ)
E90 V2A ...**	46,44	50

Schlüter®-DILEX-HKS-E V4A/E 90°

Γωνία κομμένη από πριν 90° ανοξείδωτος χάλυβας V4A

Κωδ.	€ / Σετ	P (Σετ)
E90 V4A ...**	46,44	50



Επισήμανση:

Εξαρτήματα (εσωτερική γωνία, εξωτερική γωνία και συνδετήρας), βλ. Schlüter-DILEX-EHK.

Συμπλήρωση χρώματος στον κωδικό είδους (π.χ. E90 V4A U 10 / 0 11 HB)



* Χρώματα: G - GS - HB - PG

** Αναφορά κωδικού U ... / O ... και χρώματος (π.χ. E90 V2A U 10 / 0 11 G). Χρώματα: G - GS - HB - PG

Μια επισκόπηση των επιφανειών και των χρωμάτων θα βρείτε αρχίζοντας από τη σελίδα 342.

Προφίλ με μορφή κοίλης απόληξης

Schlüter®-DILEX-EHK



Το Schlüter-DILEX-EHK είναι ένα κοίλο προφίλ εξολοκλήρου κατασκευασμένο από ανοξείδωτο χάλυβα για εσωτερικές γωνίες τοίχων και συνδέσεις δαπέδου/τοίχων με υγειονομικές απαιτήσεις.
(Δελτίο δεδομένων προϊόντος 4.15)

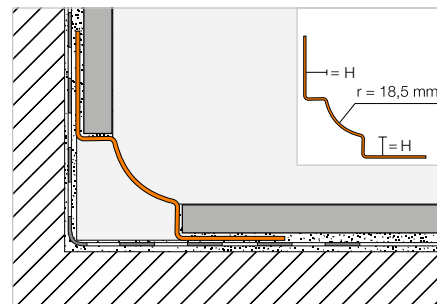

Schlüter®-DILEX-EHK

Ανοξείδωτος χάλυβας V2A

H (mm)	L = 2,50 m Κωδ.	€ / m	KV (τεμ.)
7	EHK U 7 / 0 7	30,79	40
9	EHK U 9 / 0 9	31,70	40
11	EHK U 11 / 0 11	32,64	40

Schlüter®-DILEX-EBHK

Ανοξείδωτος χάλυβας V2A, βουρτσισμένος

H (mm)	L = 2,50 m Κωδ.	€ / m	KV (τεμ.)
7	EBHK U 7 / 0 7	40,04	40
9	EBHK U 9 / 0 9	41,22	40
11	EBHK U 11 / 0 11	42,48	40

Schlüter®-DILEX-EHK V4A

Ανοξείδωτος χάλυβας V4A

H (mm)	L = 2,50 m Κωδ.	€ / m	KV (τεμ.)
7	EHK U 7 / 0 7 / V4A	33,88	40
9	EHK U 9 / 0 9 / V4A	34,85	40
11	EHK U 11 / 0 11 / V4A	35,94	40
16	EHK U 16 / 0 16 / V4A	38,21	40

Γωνία | Σύνδεσμος από ανοξείδωτο χάλυβα V4A

Schlüter®-DILEX-EHK/E

Εξωτερική γωνία 90°, ανοξείδωτος χάλυβας V4A

Κωδ.	€ / τμχ.	P (τεμ.)
A / EHK 2 R18	8,72	50

Schlüter®-DILEX-EHK/E 135°

Εξωτερική γωνία 135°, ανοξείδωτος χάλυβας V4A

Κωδ.	€ / τμχ.	P (τεμ.)
E 135 / EHK 2 R18	8,72	50

Schlüter®-DILEX-EHK/V

Συνδετήρας, ανοξείδωτος χάλυβας V4A

Κωδ.	€ / τμχ.	P (τεμ.)
V / EHK	8,72	50

Schlüter®-DILEX-EHK/I

Εσωτερική γωνία 90° από ανοξείδωτο χάλυβα V4A

Κωδ.	€ / τμχ.	P (τεμ.)
I / EHK 2 R18	8,72	50
I / EHK 3 R18	8,72	50

Schlüter®-DILEX-EHK/I 135°

Εσωτερική γωνία 135° από ανοξείδωτο χάλυβα V4A

Κωδ.	€ / τμχ.	P (τεμ.)
I 135 / EHK 2 R18	8,72	50



I2 = 2 έξοδοι

I3 = 3 έξοδοι

Γωνία | Σύνδεσμος από ανοξείδωτο χάλυβα V2A βουρτσισμένο

Schlüter®-DILEX-EBHK/E

Εξωτερική γωνία 90°, ανοξείδωτος χάλυβας V2A, βουρτσισμένος

Κωδ.	€ / τμχ.	P (τεμ.)
A / EBHK 2 R18	11,34	50

Schlüter®-DILEX-EBHK/E 135°

Εξωτερική γωνία 135°, ανοξείδωτος χάλυβας V2A, βουρτσισμένος

Κωδ.	€ / τμχ.	P (τεμ.)
E 135 / EB HK 2 R18	11,34	50

Schlüter®-DILEX-EBHK/V

Συνδετήρας, ανοξείδωτος χάλυβας V2A βουρτσισμένος

Κωδ.	€ / τμχ.	P (τεμ.)
V / EBHK	11,34	50

Schlüter®-DILEX-EBHK/I

Εσωτερική γωνία 90°, ανοξείδωτος χάλυβας V2A, βουρτσισμένος

Κωδ.	€ / τμχ.	P (τεμ.)
I / EBHK 2 R18	11,34	50
I / EBHK 3 R18	11,34	50

Schlüter®-DILEX-EBHK/I 135°

Εσωτερική γωνία 135°, ανοξείδωτος χάλυβας V2A, βουρτσισμένος

Κωδ.	€ / τμχ.	P (τεμ.)
I 135 / EB HK 2 R18	11,34	50

Επισημάνση:

Τα πρόσθετα εξαρτήματα για το Schlüter-DILEX-EHK είναι από V4A και μπορούν να συνδυαστούν με προφίλ V2A (δεν ισχύει για βουρτσισμένο ανοξείδωτο χάλυβα = EBHK). Ως τελικά καπάκια συστήσουμε Schlüter-DILEX-HKW/EK από πλαστικό.



A / EHK E 135 / EHK I / EHK 2 I / EHK 3 I 135 / EHK V / EHK



Προφίλ με μορφή κοίλης απόληξης

Schlüter®-DILEX-HKU

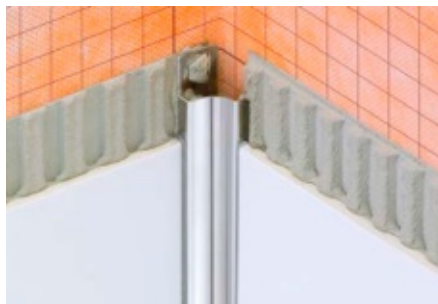

Το Schlüter-DILEX-HKU είναι ένα κοίλο προφίλ εξολοκλήρου κατασκευασμένο από ανοξείδωτο χάλυβα για εσωτερικές γωνίες τοίχων και συνδέσεις δαπέδου/τοίχων με υγιονομικές απαιτήσεις. Χάρη στο εσωτερικό σκέλος στερέωσης, το προφίλ μπορεί να χρησιμοποιηθεί μεταβλητά σε διάφορα πάχη επιστρώσεων.

(Δελτίο δεδομένων προϊόντος 4.22)

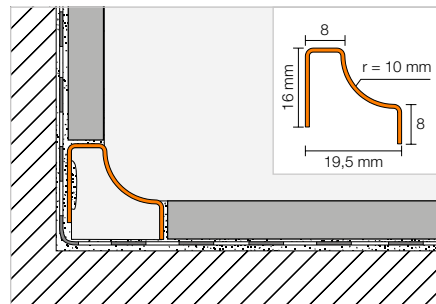

Schlüter®-DILEX-HKU 10-E

Ανοξείδωτος χάλυβας V2A

L = 2,50 m Κωδ.	€ / m	KV (τεμ.)
HKUR 10 E	28,97	40

Schlüter®-DILEX-HKU 10-EB

Ανοξείδωτος χάλυβας V2A, βουρτσισμένος

L = 2,50 m Κωδ.	€ / m	KV (τεμ.)
HKUR 10 EB	31,76	40

Schlüter®-DILEX-HKU 10-E V4A

Ανοξείδωτος χάλυβας V4A

L = 2,50 m Κωδ.	€ / m	KV (τεμ.)
HKUR 10 E / V4A	43,48	40

Γωνία | Τελικό καπάκι | Σύνδεσμος σε ανοξείδωτο χάλυβα V4A

Schlüter®-DILEX-HKU 10-E/EQ

Εξωτερική γωνία 90°, ανοξείδωτος χάλυβας V4A

Κωδ.	€ / τμχ.	P (τεμ.)
EQ / HKUR 10 E	8,52	50

Schlüter®-DILEX-HKU 10-E 135°

Εξωτερική γωνία 135°, ανοξείδωτος χάλυβας V4A

Κωδ.	€ / τμχ.	P (τεμ.)
E135 / HKUR 10 E	8,52	50

Επισημάνση:

Τα πρόσθετα εξαρτήματα για Schlüter-DILEX-HKU 10 είναι κατασκευασμένα από V4A και μπορούν να συνδυαστούν και με προφίλ V2A (δεν ισχύει για βουρτσισμένο ανοξείδωτο χάλυβα = HKU-EB).

Schlüter®-DILEX-HKU 10-E/I

Εσωτερική γωνία 90° από ανοξείδωτο χάλυβα V4A

Κωδ.	€ / τμχ.	P (τεμ.)
I / HKU 3 R 10 E	8,52	50

Schlüter®-DILEX-HKU 10-E/I 135°

Εσωτερική γωνία 135° από ανοξείδωτο χάλυβα V4A

Κωδ.	€ / τμχ.	P (τεμ.)
I135 / HKUR 10 E	8,52	50

Schlüter®-DILEX-HKU 10-E/EK

Τελικό καπάκι, ανοξείδωτος χάλυβας, V4A

Κωδ.	€ / τμχ.	P (τεμ.)
EK / HKUR 10 E	7,33	50

Schlüter®-DILEX-HKU 10-E/V

Συνδετήρας, ανοξείδωτος χάλυβας V4A

Κωδ.	€ / τμχ.	P (τεμ.)
V / HKUR 10 E	8,52	50

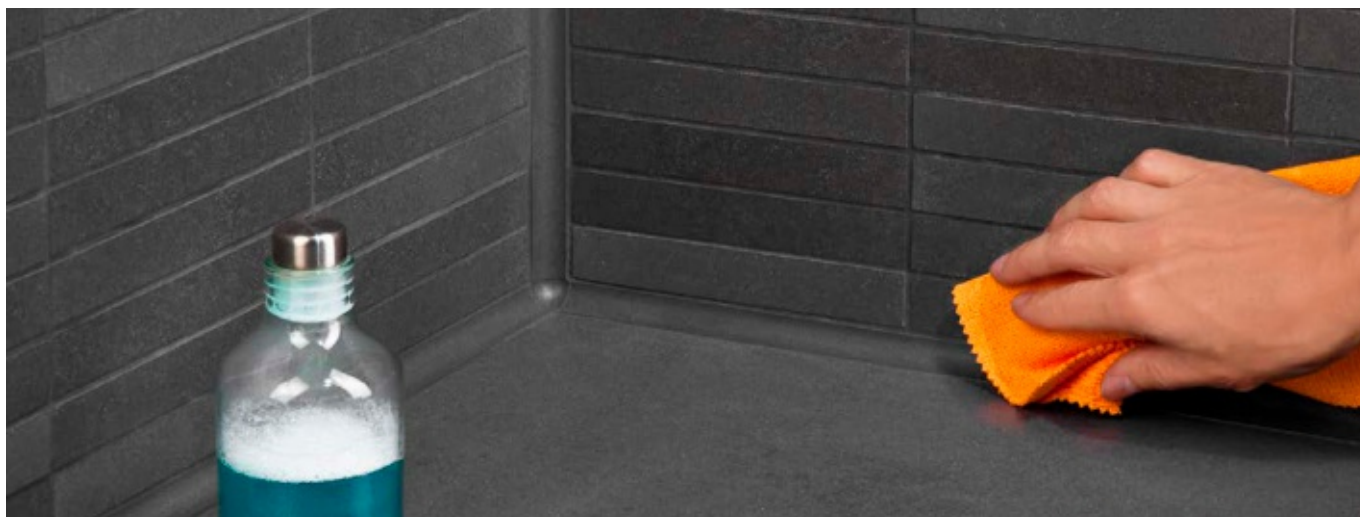

Γωνία | Τελικό καπάκι | Σύνδεσμος σε ανοξείδωτο χάλυβα V2A βουρτσισμένο

Schlüter®-DILEX-HKU 10-EB/EQ

Εξωτερική γωνία 90°, ανοξείδωτος χάλυβας V2A, βουρτσισμένος

Κωδ.	€ / τμχ.	P (τεμ.)
EQ / HKUR 10 EB	9,38	50

Schlüter®-DILEX-HKU 10-EB 135°

Εξωτερική γωνία 135°, ανοξείδωτος χάλυβας V2A, βουρτσισμένος

Κωδ.	€ / τμχ.	P (τεμ.)
E135 / HKUR 10 EB	9,38	50

Schlüter®-DILEX-HKU 10-EB/I

Εσωτερική γωνία 90°, ανοξείδωτος χάλυβας V2A, βουρτσισμένος

Κωδ.	€ / τμχ.	P (τεμ.)
I / HKUR 3 R 10 EB	9,38	50

Schlüter®-DILEX-HKU 10-EB/I 135°

Εσωτερική γωνία 135°, ανοξείδωτος χάλυβας V2A, βουρτσισμένος

Κωδ.	€ / τμχ.	P (τεμ.)
I135 / HKUR 10 EB	9,38	50



Schlüter®-DILEX-HKU 10-EB/EK

Τελικό καπάκι, ανοξείδωτος χάλυβας V2A, βουρτσισμένος

Κωδ.	€ / τμχ.	P (τεμ.)
EK / HKUR 10 EB	8,67	50

Schlüter®-DILEX-HKU 10-EB/V

Συνδετήρας, ανοξείδωτος χάλυβας V2A βουρτσισμένος

Κωδ.	€ / τμχ.	P (τεμ.)
V / HKUR 10 EB	9,38	50



Προφίλ με μορφή κοίλης απόληξης

Schlüter®-DILEX-HKU 36-E

Ανοξείδωτος χάλυβας V2A

L = 2,50 m Κωδ.	€ / m	KV (τεμ.)
HKUR 36 E	34,26	40

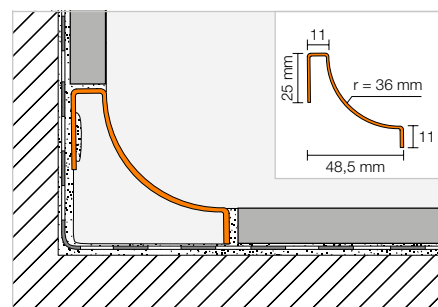

Γωνία | Τελικό καπάκι | Σύνδεσμος

Schlüter®-DILEX-HKU 36-E/E

Εξωτερική γωνία 90°, ανοξείδωτος χάλυβας V2A

Κωδ.	€ / τμχ.	P (τεμ.)
E / HKUR 36 E	9,74	50

Schlüter®-DILEX-HKU 36-E/I

Εσωτερική γωνία 90°, από ανοξείδωτο χάλυβα V2A

Κωδ.	€ / τμχ.	P (τεμ.)
I / HKUR 3 R 36 10 E	9,74	50

Schlüter®-DILEX-HKU 36-E/V

Συνδετήρας, ανοξείδωτος χάλυβας V2A

Κωδ.	€ / τμχ.	P (τεμ.)
V / HKUR 36 E	9,74	50

Schlüter®-DILEX-HKU 36/VI

Σύνδεσμος εσωτερικά

Κωδ.	€ / τμχ.	P (τεμ.)
VI / HKUR 36	4,28	50

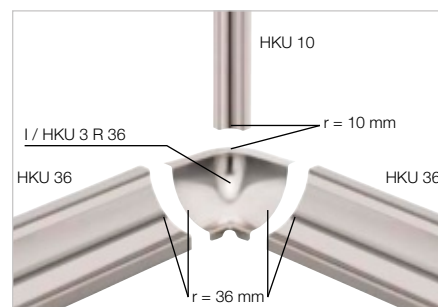

Schlüter®-DILEX-HKU 36/EK

Τελικό καπάκι PVC

Κωδ.	€ / τμχ.	P (τεμ.)
EK / HKUR 36 E	4,28	50





Προφίλ με μορφή κοίλης απόληξης

Schlüter®-DILEX-AHK-TS



Το Schlüter-DILEX-AHK-TS είναι ένα προφίλ κοίλης απόληξης από αλουμίνιο με ειδική δομή και υφή TRENDLINE. Είναι κατάλληλο για εσωτερικές γωνίες τοίχων, επιφάνειες εργασίας κουζίνας ή ράφια με κεραμική επίστρωση. Το προφίλ μπορεί να συνδυαστεί με τα Schlüter-ROUNDEC, -JOLLY, -SCHIENE ή -QUADEC με ανάλογες σαγρέ επιφάνειες. (Δελτίο δεδομένων προϊόντος 4.21)

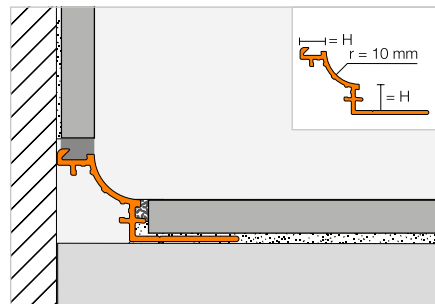

Schlüter®-DILEX-AHK-TSI

Αλουμίνιο με σαγρέ επίστρωση ελεφαντόδοντο

H (mm)	L = 2,50 m Κωδ.	€ / m	KV (τεμ.)
8	AHK 1S 80 TSI	26,40	40
10	AHK 1S 100 TSI	27,41	40
12,5	AHK 1S 125 TSI	28,40	40

Schlüter®-DILEX-AHK-TSSG

Αλουμίνιο με σαγρέ επίστρωση γκρι της πέτρας

H (mm)	L = 2,50 m Κωδ.	€ / m	KV (τεμ.)
8	AHK 1S 80 TSSG	26,40	40
10	AHK 1S 100 TSSG	27,41	40
12,5	AHK 1S 125 TSSG	28,40	40

Schlüter®-DILEX-AHK-TSDA

Αλουμίνιο με σαγρέ επίστρωση σκούρο ανθρακί

H (mm)	L = 2,50 m Κωδ.	€ / m	KV (τεμ.)
8	AHK 1S 80 TSDA	26,40	40
10	AHK 1S 100 TSDA	27,41	40
12,5	AHK 1S 125 TSDA	28,40	40

Γωνία | Τελικό καπάκι | Σύνδεσμος

Schlüter®-DILEX-AHK-TS/E

Εξωτερική γωνία 90° (σύνδεση RONDEC)

Κωδ.	€ / τμχ.	P (τεμ.)
E90 / AHK 1S / ...*	27,59	50

Schlüter®-DILEX-AHK-TS/E 90 Q

Εξωτερική γωνία 90° (σύνδεση QUADEC)

Κωδ.	€ / τμχ.	P (τεμ.)
E90 Q / AHK 1S / ...*	27,59	50

Schlüter®-DILEX-AHK-TS/E 135°

Εξωτερική γωνία 135°

Κωδ.	€ / τμχ.	P (τεμ.)
E135 / AHK 1S / ...*	27,59	50

Schlüter®-DILEX-AHK-TS/I

Εσωτερική γωνία 90°

Κωδ.	€ / τμχ.	P (τεμ.)
I90 / AHK 1S / ...*	27,59	50

Schlüter®-DILEX-AHK-TS/I 135°

Εσωτερική γωνία 135°

Κωδ.	€ / τμχ.	P (τεμ.)
I135 / AHK 1S / ...*	27,59	50

Schlüter®-DILEX-AHK-TS/EK

Τελικό καπάκι

Κωδ.	€ / τμχ.	P (τεμ.)
E / AHK 1S / ...*	17,71	50



Schlüter®-DILEX-AHK/V

Συνδετήρας

Κωδ.	€ / τμχ.	P (τεμ.)
V / AHK	4,28	50

Αναφορά επιφάνειας στον κωδικό (π.χ. E / AHK 1S / TSI)



* Επιφάνειες: TSDA - TSI - TSSG

Μια επισκόπηση των επιφανειών και των χρωμάτων θα βρείτε αρχίζοντας από τη σελίδα 342.



Προφίλ με μορφή κοίλης απόληξης

Schlüter®-DILEX-AHK



Το Schlüter-DILEX-AHK είναι ένα, κατασκευασμένο από αλουμίνιο, προφίλ με μορφή κοίλης απόληξης για εσωτερικές γωνίες τοίχων, πάγκους κουζίνας ή ράφια που φέρουν κεραμική επίστρωση. Αυτό διατίθεται με διάφορες ανοδιωμένες επιφάνειες ή σε αλουμίνιο με χρωματική επίστρωση.
(Δελτίο δεδομένων προϊόντος 4.21)

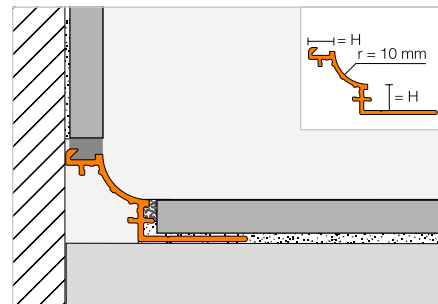

Schlüter®-DILEX-AHK-AE

Αλουμίνιο, φυσικό, ματ, ανοδιωμένο

H (mm)	L = 2,50 m Κωδ.	€ / m	KV (τεμ.)
8	AHK 1S 80 AE	20,78	40
10	AHK 1S 100 AE	21,58	40
12,5	AHK 1S 125 AE	22,45	40

Schlüter®-DILEX-AHK-ACG

Αλουμίνιο, χρωμέ, γυαλιστερό, ανοδιωμένο

H (mm)	L = 2,50 m Κωδ.	€ / m	KV (τεμ.)
8	AHK 1S 80 ACG	39,61	40
10	AHK 1S 100 ACG	40,93	40
12,5	AHK 1S 125 ACG	41,90	40

Schlüter®-DILEX-AHK-ACGB

Αλουμίνιο, χρωμέ, βουρτσισμένο, ανοδιωμένο

H (mm)	L = 2,50 m Κωδ.	€ / m	KV (τεμ.)
8	AHK 1S 80 ACGB	30,57	40
10	AHK 1S 100 ACGB	31,34	40
12,5	AHK 1S 125 ACGB	32,33	40

Schlüter®-DILEX-AHK-AC

Αλουμίνιο με έγχρωμη επίστρωση

H (mm)	L = 2,50 m Κωδ.	€ / m	KV (τεμ.)
8	AHK 1S 80 ...*	20,36	40
10	AHK 1S 100 ...*	21,40	40
12,5	AHK 1S 125 ...*	22,45	40



Γωνία | Τελικό καπάκι | Σύνδεσμος

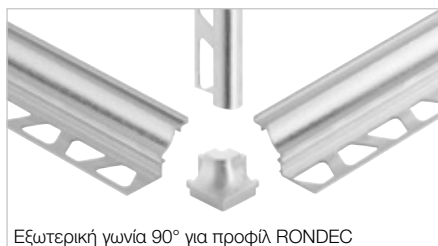

Schlüter®-DILEX-AHK/E

Εξωτερική γωνία 90° (σύνδεση RONDEC)

Κωδ.	€ / τμχ.	P (τεμ.)
E90 / AHK 1S / ...**	27,59	50

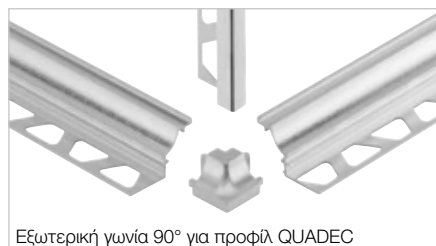

Schlüter®-DILEX-AHK/E 90 Q

Εξωτερική γωνία 90° (σύνδεση QUADDEC)

Κωδ.	€ / τμχ.	P (τεμ.)
E90 Q / AHK 1S / ...**	27,59	50



Schlüter®-DILEX-AHK-AC/E

Εξωτερική γωνία 90° (σύνδεση RONDEC)

Κωδ.	€ / τμχ.	P (τεμ.)
E90 / AHK 1S / ...*	27,58	50

Schlüter®-DILEX-AHK-AC/E 90 Q

Εξωτερική γωνία 90° (σύνδεση QUADDEC)

Κωδ.	€ / τμχ.	P (τεμ.)
E90 Q / AHK 1S / ...*	27,58	50

Schlüter®-DILEX-AHK-AC/E 135°

Εξωτερική γωνία 135°

Κωδ.	€ / τμχ.	P (τεμ.)
E135 / AHK 1S / ...**	27,59	50

Συμπλήρωση κωδικού με επιφάνεια/χρώμα (π.χ. E135 / AHK 1S / BW)

* Επιφάνειες/Χρώματα: BW - MBW - MGS

** Επιφάνειες/Χρώματα: ACG - ACGB - AE

Μια επισκόπηση των επιφανειών και των χρωμάτων θα βρείτε αρχίζοντας από τη σελίδα 342.



Γωνία | Τελικό καπάκι | Σύνδεσμος

Schlüter®-DILEX-AHK/I

Εσωτερική γωνία 90°

Κωδ.	€ / τμχ.	P (τεμ.)
I90 / AHK 1S / ...**	27,59	50

Schlüter®-DILEX-AHK/I 135°

Εσωτερική γωνία 135°

Κωδ.	€ / τμχ.	P (τεμ.)
I135 / AHK 1S / ...**	27,59	50

Schlüter®-DILEX-AHK/EK

Τελικό καπάκι

Κωδ.	€ / τμχ.	P (τεμ.)
E / AHK 1S / ...**	17,71	50

Schlüter®-DILEX-AHK-AC/I

Εσωτερική γωνία 90°

Κωδ.	€ / τμχ.	P (τεμ.)
I90 / AHK 1S / ...*	27,58	50

Schlüter®-DILEX-AHK-AC/I 135°

Εσωτερική γωνία 135°

Κωδ.	€ / τμχ.	P (τεμ.)
I135 / AHK 1S / ...*	27,58	50

Schlüter®-DILEX-AHK-AC/EK

Τελικό καπάκι

Κωδ.	€ / τμχ.	P (τεμ.)
E / AHK 1S / ...*	20,84	50

Schlüter®-DILEX-AHK/V

Συνδετήρας

Κωδ.	€ / τμχ.	P (τεμ.)
V / AHK	4,28	50

Συμπλήρωση κωδικού με επιφάνεια/χρώμα (π.χ. E / AHK 1S / BW)

BW MBW MGS

* Επιφάνειες/Χρώματα: BW - MBW - MGS

** Επιφάνειες/Χρώματα: ACG - ACGB - AE

Μια επισκόπηση των επιφανειών και των χρωμάτων θα βρείτε αρχίζοντας από τη σελίδα 342.



Προφίλ με μορφή κοίλης απόληξης



Schlüter®-DILEX-AHKA

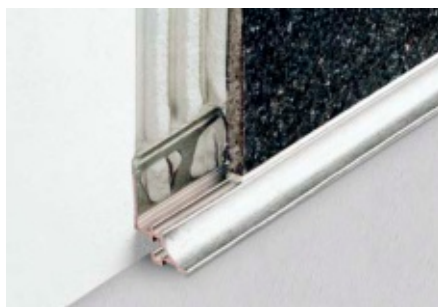

Το Schlüter-DILEX-AHKA είναι ένα, κατασκευασμένο από αλουμίνιο, προφίλ με μορφή κοίλης απόληξης για εσωτερικές γωνίες τίχων, πάγκους κουζίνας ή ράφια που φέρουν κεραμική επίστρωση. Αυτό διατίθεται με διάφορες ανοδιωμένες επιφάνειες ή σε αλουμίνιο με χρωματική επίστρωση και μπορεί να συνδεθεί από τη μία πλευρά σε υπάρχουσες επιστρώσεις.

(Δελτίο δεδομένων προϊόντος 4.21)

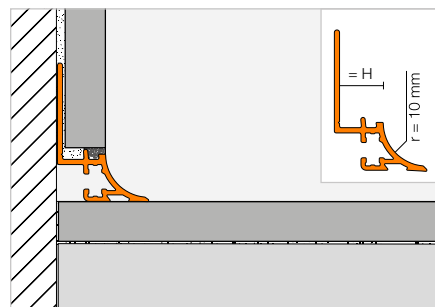

Schlüter®-DILEX-AHKA-AE

Αλουμίνιο, φυσικό, ματ, ανοδιωμένο

H (mm)	L = 2,50 m Κωδ.	€ / m	KV (τεμ.)
8	AHKA 80 AE	20,78	40
10	AHKA 100 AE	21,58	40
12,5	AHKA 125 AE	22,45	40
15	AHKA 150 AE	23,09	40

Schlüter®-DILEX-AHKA-ACGB

Αλουμίνιο, χρωμέ, βουρτσιασμένο, ανοδιωμένο

H (mm)	L = 2,50 m Κωδ.	€ / m	KV (τεμ.)
8	AHKA 80 ACGB	30,57	40
10	AHKA 100 ACGB	31,34	40
12,5	AHKA 125 ACGB	32,33	40
15	AHKA 150 ACGB	33,34	40

Schlüter®-DILEX-AHKA-AC

Αλουμίνιο με έγχρωμη επίστρωση

H (mm)	L = 2,50 m Κωδ.	€ / m	KV (τεμ.)
8	AHKA 80 ...*	20,36	40
10	AHKA 100 ...*	21,40	40
12,5	AHKA 125 ...*	22,45	40
15	AHKA 150 ...*	23,49	40



Γωνία | Τελικό καπάκι

Schlüter®-DILEX-AHKA/E

Εξωτερική γωνία 90°

Κωδ.	€ / τμχ.	P (τεμ.)
E90 / AHKA / ...**	27,59	50

Schlüter®-DILEX-AHKA-AC/E

Εξωτερική γωνία 90°

Κωδ.	€ / τμχ.	P (τεμ.)
E90 / AHKA / ...*	27,58	50

Schlüter®-DILEX-AHKA/I

Εσωτερική γωνία 90°

Κωδ.	€ / τμχ.	P (τεμ.)
I90 / AHKA / ...**	27,59	50

Schlüter®-DILEX-AHKA-AC/I

Εσωτερική γωνία 90°

Κωδ.	€ / τμχ.	P (τεμ.)
I90 / AHKA / ...*	27,58	50

Schlüter®-DILEX-AHKA/EL

Ακραίο κάλυμμα, αριστερά

Κωδ.	€ / τμχ.	P (τεμ.)
EL / AHKA / ...**	17,71	50

Schlüter®-DILEX-AHKA-AC/EL

Ακραίο κάλυμμα, αριστερά

Κωδ.	€ / τμχ.	P (τεμ.)
EL / AHKA / ...*	20,84	50

Schlüter®-DILEX-AHKA/E 135°

Εξωτερική γωνία 135°

Κωδ.	€ / τμχ.	P (τεμ.)
E135 / AHKA / ...**	27,59	50

Schlüter®-DILEX-AHKA-AC/E 135°

Εξωτερική γωνία 135°

Κωδ.	€ / τμχ.	P (τεμ.)
E135 / AHKA / ...*	27,58	50

Schlüter®-DILEX-AHKA/I 135°

Εσωτερική γωνία 135°

Κωδ.	€ / τμχ.	P (τεμ.)
I135 / AHKA / ...**	27,59	50

Schlüter®-DILEX-AHKA-AC/I 135°

Εσωτερική γωνία 135°

Κωδ.	€ / τμχ.	P (τεμ.)
I135 / AHKA / ...*	27,58	50

Schlüter®-DILEX-AHKA/ER

Ακραίο κάλυμμα, δεξιά

Κωδ.	€ / τμχ.	P (τεμ.)
ER / AHKA / ...**	17,71	50

Schlüter®-DILEX-AHKA-AC/ER

Ακραίο κάλυμμα, δεξιά

Κωδ.	€ / τμχ.	P (τεμ.)
ER / AHKA / ...*	20,84	50



E90 / AHKA E135 / AHKA I90 / AHKA I135 / AHKA ER / AHKA EL / AHKA

Συμπλήρωση κωδικού με επιφάνεια/χρώμα (π.χ. ER / AHKA / BW)

BW MBW MGS

* Επιφάνειες/Χρώματα: BW - MBW - MGS

** Επιφάνειες/Χρώματα: ACGB - AE

Μια επισκόπηση των επιφανειών και των χρωμάτων θα βρείτε αρχίζοντας από τη σελίδα 342.





Προφίλ αρμών διαστολής

Schlüter®-DILEX-EMP



Το Schlüter-DILEX-EMP είναι ένα προφίλ αρμών κίνησης από ανοξείδωτο χάλυβα για την τοποθέτηση κονιάματος έδρασης, το οποίο μπορεί να παρακολουθήσει οριζόντιες κινήσεις χάρη σε μια σύνδεση αύλακας/ελατηρίου.

(Δελτίο δεδομένων προϊόντος 4.17)

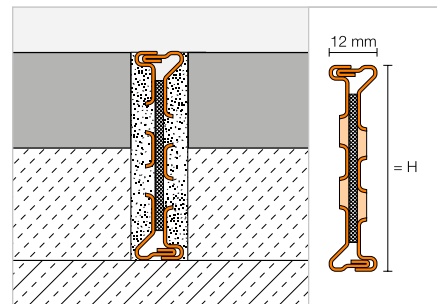

Schlüter®-DILEX-EMP

Ανοξείδωτος χάλυβας V2A

H (mm)	L = 2,50 m Κωδ.	€ / m	KV (τεμ.)
35	EMP 35	39,23	60
50	EMP 50	44,65	60
65	EMP 65	50,11	60

Προφίλ αρμών διαστολής | Επιμήκυνση

Schlüter®-DILEX-MP



Το Schlüter-DILEX-MP είναι ένα προφίλ αρμών διαστολής με κομμένα πλευρικά τοιχώματα, από σκληρό αναγεννημένο PVC, και διαθέτει μια ζώνη διαστολής που επικαλύπτει τα πλευρικά τοιχώματα και είναι από γκρίζο μαλακό πλαστικό με προφίλ προέκτασης, για τοποθέτηση κατά την εφαρμογή του κονιάματος.

(Δελτίο δεδομένων προϊόντος 4.3)

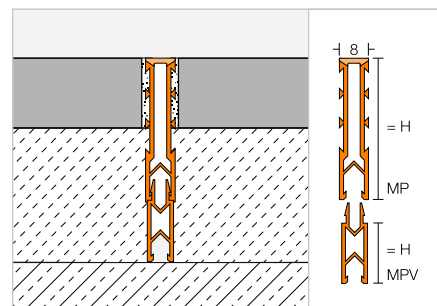

Schlüter®-DILEX-MP 35

PVC / CPE

H (mm)	L = 2,50 m Κωδ.	€ / m	KV (τεμ.)
35	MP 35 ...*	5,75	120

Schlüter®-DILEX-MP/V

Προέκταση

H (mm)	L = 2,50 m Κωδ.	€ / m	KV (τεμ.)
15	MPV 15	3,33	120
25	MPV 25	3,51	120

Συμπλήρωση χρώματος στον κωδικό είδους (π.χ. MP 35 GS)



* Χρώματα: G - GS - HB

Μια επισκόπηση των επιφανειών και των χρωμάτων θα βρείτε αρχίζοντας από τη σελίδα 342.

Προφίλ αρμών διαστολής

Schlüter®-DILEX-MOP



Το Schlüter-DILEX-MOP είναι ένα προφίλ αρμών διαστολής με σταθερά, οδοντωτά πλευρικά τοιχώματα από σκληρό αναγεννημένο PVC και μια ζώνη διαστολής που βρίσκεται μεταξύ των πλευρικών τοιχωμάτων, κατασκευασμένη από μαλακό πλαστικό, για τοποθέτηση κατά την εφαρμογή του κονιάματος.

(Δελτίο δεδομένων προϊόντος 4.4)

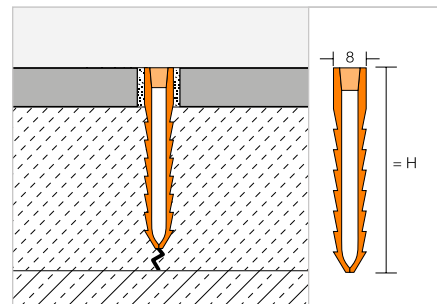

Schlüter®-DILEX-MOP

PVC

H (mm)	L = 2,50 m Κωδ.	€ / m	KV (τεμ.)
25	MOP 25 ...*	4,12	120
35	MOP 35 ...*	4,30	120
50	MOP 50 ...*	5,53	120
65	MOP 65 ...*	6,12	120

Συμπλήρωση χρώματος στον κωδικό είδους (π.χ. MOP 25 DA)



* Χρώματα: DA - G - GS

Μια επισκόπηση των επιφανειών και των χρωμάτων θα βρείτε αρχίζοντας από τη σελίδα 342.

Προφίλ αρμών διαστολής δαπέδου

Schlüter®-DILEX-DFP

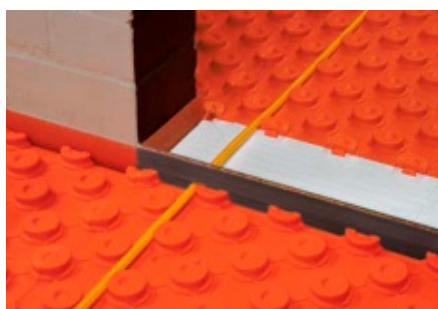

Το Schlüter-DILEX-DFP είναι ένα προφίλ κίνησης με πέλας κόλλησης για τοποθέτηση σε πόρτες ή για την υποδιαίρεση των επιφανειών δαπέδου.

(Δελτίο δεδομένων προϊόντος 9.1)

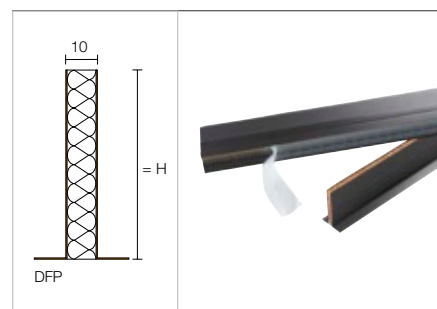

Schlüter®-DILEX-DFP

Αφρός PE

H (mm)	L = 2,50 m Κωδ.	€ / m	KV (τεμ.)
100	DFP 10/250	17,92	40

Schlüter®-DILEX-DFP

Αφρός PE

H (mm)	L = 1,00 m Κωδ.	€ / m	P (τεμ.)
60	DFP 6/100	13,55	25
80	DFP 8/100	15,92	25
100	DFP 10/100	18,55	25



Προφίλ Schlüter για βινύλιο και άλλα

Προφίλ για ελαστικές επιστρώσεις τοίχου και δαπέδου

Όλο και περισσότεροι τεχνίτες τοποθέτησης και έμποροι πλακιδίων επεκτείνουν τη γκάμα τους με ελαστικές επιστρώσεις, όπως για παράδειγμα από βινύλιο. Ως εφευρέτες του Schlüter-SCHIENE, του προγόνου όλων των ακραίων προφίλ, σας προσφέρουμε με το Schlüter-VINPRO μια σειρά συμπαγών τελειωμάτων και στοιχείων μετάβασης για ελαστικές επιστρώσεις. Είτε πρόκειται για δάπεδο, είτε για τοίχο ή για σκαλοπάτια, το Schlüter-VINPRO προσφέρει την ποιότητα Schlüter και για ελαστικές επιστρώσεις.



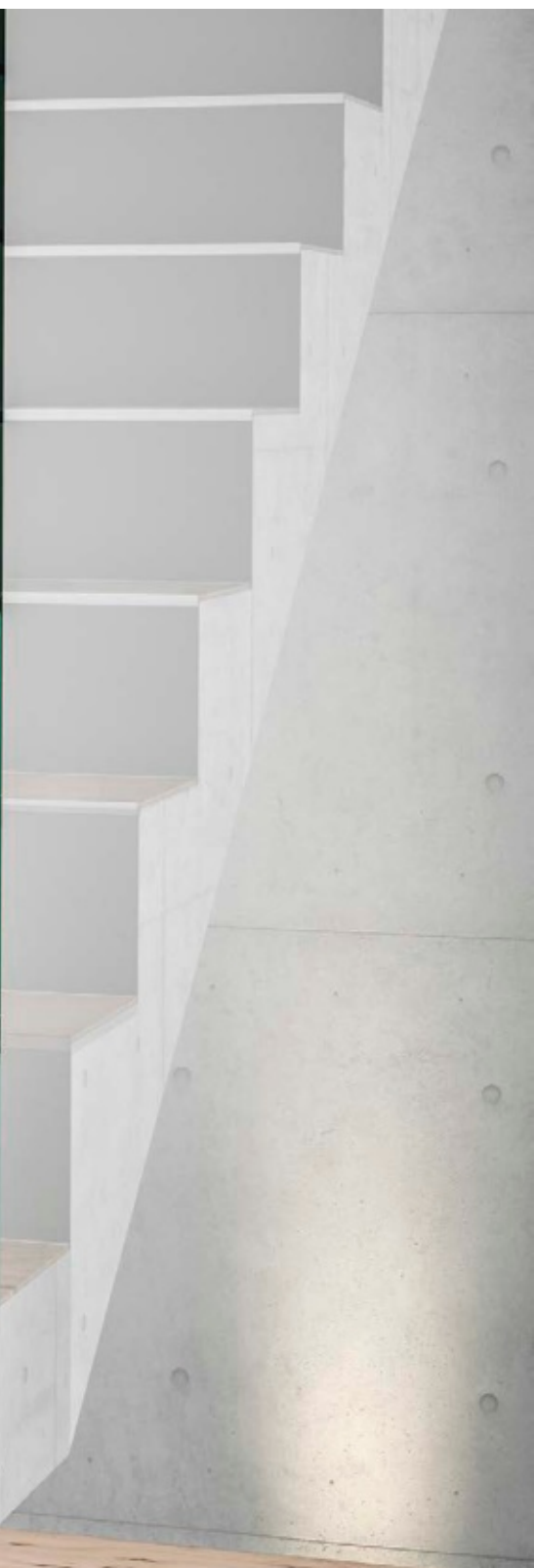

Προφίλ μετάβασης

Schlüter®-VINPRO-T

148

Schlüter®-VINPRO-U

149

Προφίλ τελειώματος

Schlüter®-VINPRO-S

150

Schlüter®-VINPRO-RO

151

Προφίλ για σκάλες

Schlüter®-VINPRO-STEP

152

Schlüter®-VINPRO-STEP-R

153



Schlüter®-VINPRO

Προφίλ για ελαστικές επιστρώσεις

- ✓ Προστασία των άκρων της επίστρωσης στο δάπεδο, τον τοίχο και τη σκάλα
- ✓ Γρήγορη και εύκολη τοποθέτηση
- ✓ Όχι πια άκρες όπου υπάρχει φόβος να σκοντάψει κανείς σε σημεία μετάβασης ανάμεσα σε διαφορετικές επιστρώσεις δαπέδου και διαφορετικά ύψη
- ✓ Διατίθεται στις ακόλουθες επιφάνειες:
 - Αλουμίνιο, χρωμέ, βουρτσισμένο, ανοδιωμένο (ACGB)
 - Αλουμίνιο, τιτάνιο, βουρτσισμένο, ανοδιωμένο (ATGB)
 - Αλουμίνιο αντικέ μπρονζέ βουρτσισμένο και ανοδιωμένο (ABGB)



Προφίλ μετάβασης

Schlüter®-VINPRO-T



Το Schlüter-VINPRO-T είναι ένα προφίλ που χρησιμοποιείται εκ των υστέρων ως μεταβατικό στοιχείο μεταξύ ισούψων γειτονικών ελαστικών επικαλύψεων δαπέδου (π.χ. LVT, επιστρώσεις με σχέδιο).
(Δελτίο δεδομένων προϊόντος 18.2)

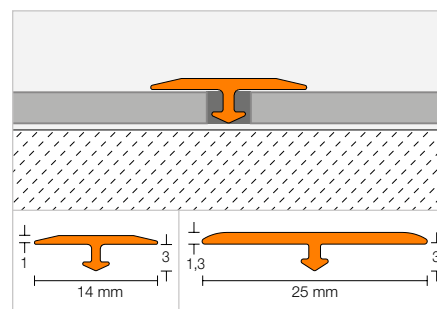

Schlüter®-VINPRO-T-ACGB

Αλουμίνιο, χρωμέ, βουρτσισμένο, ανοδιωμένο

H (mm)	B (mm)	L = 2,50 m Κωδ.	€/m	KV (τεμ.)
3	14	VPT 3/14 ACGB	5,99	120
3	25	VPTL 3/25 ACGB	6,73	120

Schlüter®-VINPRO-T-ATGB

Αλουμίνιο, τιτάνιο, βουρτσισμένο, ανοδιωμένο

H (mm)	B (mm)	L = 2,50 m Κωδ.	€/m	KV (τεμ.)
3	14	VPT 3/14 ATGB	5,99	120
3	25	VPTL 3/25 ATGB	6,73	120

Schlüter®-VINPRO-T-ABGB

Αλουμίνιο αντικέ μπρονζέ βουρτσισμένο και ανοδιωμένο

H (mm)	B (mm)	L = 2,50 m Κωδ.	€/m	KV (τεμ.)
3	14	VPT 3/14 ABGB	5,99	120
3	25	VPTL 3/25 ABGB	6,73	120

Μια επισκόπηση των επιφανειών και των χρωμάτων θα βρείτε αρχίζοντας από τη σελίδα 342.

Προφίλ μετάβασης

Schlüter®-VINPRO-U



Το Schlüter-VINPRO-U είναι ένα προφίλ για τη μετάβαση χωρίς «σκαλοπάτι» από ελαστικές επιστρώσεις δαπέδου (π.χ. LVT, επιστρώσεις με σχέδιο) σε γειτονικές χαμηλότερες επιστρώσεις ή στο έτοιμο μπετόν. (Δελτίο δεδομένων προϊόντος 18.3)

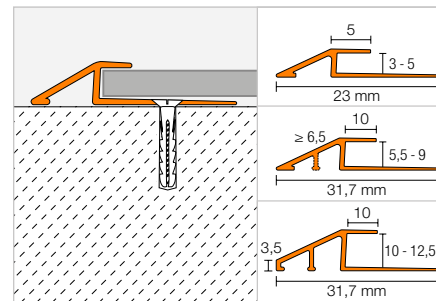

Schlüter®-VINPRO-U-ACGB

Αλουμίνιο, χρωμέ, βουρτσισμένο, ανοδιωμένο

H (mm)	L = 2,50 m Κωδ.	€ / m	KV (τεμ.)
3	VPU 30 ACGB	10,01	120
4	VPU 40 ACGB	10,20	120
5	VPU 50 ACGB	10,52	120
5,5	VPUL 55 ACGB	10,75	120
6	VPUL 60 ACGB	11,39	120
6,5	VPUL 65 ACGB	11,80	120
7	VPUL 70 ACGB	12,41	120
7,5	VPUL 75 ACGB	13,00	120
8	VPUL 80 ACGB	13,87	120
8,5	VPUL 85 ACGB	14,76	120
9	VPUL 90 ACGB	15,63	120
10	VPUL 100 ACGB	16,53	120
11	VPUL 110 ACGB	17,42	120
12,5	VPUL 125 ACGB	18,30	120

Schlüter®-VINPRO-U-ATGB

Αλουμίνιο, τιτάνιο, βουρτσισμένο, ανοδιωμένο

H (mm)	L = 2,50 m Κωδ.	€ / m	KV (τεμ.)
3	VPU 30 ATGB	10,01	120
4	VPU 40 ATGB	10,20	120
5	VPU 50 ATGB	10,52	120
5,5	VPUL 55 ATGB	10,75	120
6	VPUL 60 ATGB	11,39	120
6,5	VPUL 65 ATGB	11,80	120
7	VPUL 70 ATGB	12,41	120
7,5	VPUL 75 ATGB	13,00	120
8	VPUL 80 ATGB	13,87	120
8,5	VPUL 85 ATGB	14,76	120
9	VPUL 90 ATGB	15,63	120
10	VPUL 100 ATGB	16,53	120
11	VPUL 110 ATGB	17,42	120
12,5	VPUL 125 ATGB	18,30	120

Schlüter®-VINPRO-U-ABGB

Αλουμίνιο αντικέ μπρονζέ βουρτσισμένο και ανοδιωμένο

H (mm)	L = 2,50 m Κωδ.	€ / m	KV (τεμ.)
3	VPU 30 ABGB	10,01	120
4	VPU 40 ABGB	10,20	120
5	VPU 50 ABGB	10,52	120
5,5	VPUL 55 ABGB	10,75	120
6	VPUL 60 ABGB	11,39	120
6,5	VPUL 65 ABGB	11,80	120
7	VPUL 70 ABGB	12,41	120
7,5	VPUL 75 ABGB	13,00	120
8	VPUL 80 ABGB	13,87	120
8,5	VPUL 85 ABGB	14,76	120
9	VPUL 90 ABGB	15,63	120
10	VPUL 100 ABGB	16,53	120
11	VPUL 110 ABGB	17,42	120
12,5	VPUL 125 ABGB	18,30	120

Μια επισκόπηση των επιφανειών και των χρωμάτων θα βρείτε αρχίζοντας από τη σελίδα 342.



Προφίλ τελειώματος

Schlüter®-VINPRO-S



Το Schlüter-VINPRO-S είναι ένα προφίλ κατασκευασμένο για να περιβάλλει ελαστικές επιστρώσεις (π.χ. LVT, επιστρώσεις με σχέδιο). Προσφέρει προστασία των ακμών στο τελείωμα της επιστρώσης στα σημεία μετάβασης προς άλλες επιστρώσεις με ίδιο ή παραπλήσιο ύψος, ή ως ακμή τελειώματος σοβατεπί.

(Δελτίο δεδομένων προϊόντος 18.1)

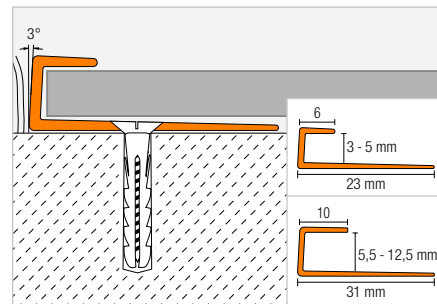

Schlüter®-VINPRO-S-ACGB

Αλουμίνιο, χρωμέ, βουρτσισμένο, ανοδιωμένο

H (mm)	L = 2,50 m Κωδ.	€/m	KV (τεμ.)
3	VPS 30 ACGB	8,92	120
4	VPS 40 ACGB	8,99	120
5	VPS 50 ACGB	9,06	120
5,5	VPSL 55 ACGB	9,45	120
6	VPSL 60 ACGB	9,79	120
6,5	VPSL 65 ACGB	10,15	120
7	VPSL 70 ACGB	10,51	120
7,5	VPSL 75 ACGB	10,86	120
8	VPSL 80 ACGB	11,21	120
8,5	VPSL 85 ACGB	11,58	120
9	VPSL 90 ACGB	11,93	120
10	VPSL 100 ACGB	12,27	120
11	VPSL 110 ACGB	12,63	120
12,5	VPSL 125 ACGB	13,00	120

Schlüter®-VINPRO-S-ATGB

Αλουμίνιο, πτάνιο, βουρτσισμένο, ανοδιωμένο

H (mm)	L = 2,50 m Κωδ.	€/m	KV (τεμ.)
3	VPS 30 ATGB	8,92	120
4	VPS 40 ATGB	8,99	120
5	VPS 50 ATGB	9,06	120
5,5	VPSL 55 ATGB	9,45	120
6	VPSL 60 ATGB	9,79	120
6,5	VPSL 65 ATGB	10,15	120
7	VPSL 70 ATGB	10,51	120
7,5	VPSL 75 ATGB	10,86	120
8	VPSL 80 ATGB	11,21	120
8,5	VPSL 85 ATGB	11,58	120
9	VPSL 90 ATGB	11,93	120
10	VPSL 100 ATGB	12,27	120
11	VPSL 110 ATGB	12,63	120
12,5	VPSL 125 ATGB	13,00	120

Schlüter®-VINPRO-S-ABGB

Αλουμίνιο αντικέ μπρονζέ βουρτσισμένο και ανοδιωμένο

H (mm)	L = 2,50 m Κωδ.	€/m	KV (τεμ.)
3	VPS 30 ABGB	8,92	120
4	VPS 40 ABGB	8,99	120
5	VPS 50 ABGB	9,06	120
5,5	VPSL 55 ABGB	9,45	120
6	VPSL 60 ABGB	9,79	120
6,5	VPSL 65 ABGB	10,15	120
7	VPSL 70 ABGB	10,51	120
7,5	VPSL 75 ABGB	10,86	120
8	VPSL 80 ABGB	11,21	120
8,5	VPSL 85 ABGB	11,58	120
9	VPSL 90 ABGB	11,93	120
10	VPSL 100 ABGB	12,27	120
11	VPSL 110 ABGB	12,63	120
12,5	VPSL 125 ABGB	13,00	120

Μια επισκόπηση των επιφανειών και των χρωμάτων θα βρείτε αρχίζοντας από τη σελίδα 342.



Παράδειγμα εφαρμογής: Τελείωμα τοίχου

Προφίλ τελειώματος

Schlüter®-VINPRO-RO

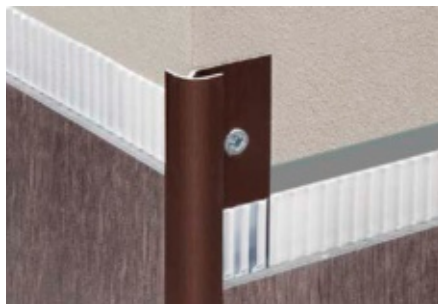

Το Schlüter-VINPRO-RO είναι ένα προφίλ τελειώματος και προστασίας ακμών για τη συμμετρική στρογγυλεμένη διαμόρφωση εξωτερικών γωνιών τοίχων και σκαλοπατιών με ελαστικές επιστρώσεις (π.χ. LVT, επιστρώσεις με σχέδιο).

(Δελτίο δεδομένων προϊόντος 18.5)

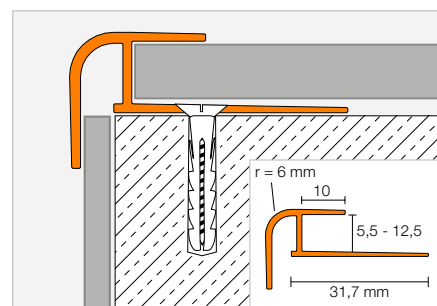
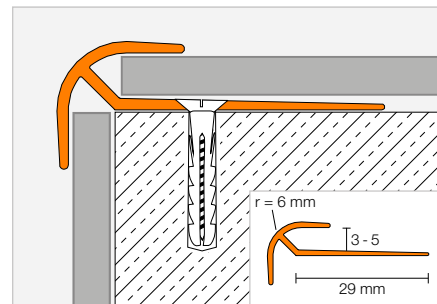

Schlüter®-VINPRO-RO-ACGB

Αλουμίνιο, χρωμέ, βουρτσισμένο, ανοδιωμένο

H (mm)	L = 2,50 m Κωδ.	€ / m	KV (τεμ.)
3	VPRO 30 ACGB	10,52	120
4	VPRO 40 ACGB	10,84	120
5	VPRO 50 ACGB	11,16	120
5,5	VPROL 55 ACGB	11,51	120
6	VPROL 60 ACGB	12,41	120
6,5	VPROL 65 ACGB	13,28	120
7	VPROL 70 ACGB	13,87	120
7,5	VPROL 75 ACGB	14,46	120
8	VPROL 80 ACGB	15,05	120
8,5	VPROL 85 ACGB	15,63	120
9	VPROL 90 ACGB	16,23	120
10	VPROL 100 ACGB	16,83	120
11	VPROL 110 ACGB	17,42	120
12,5	VPROL 125 ACGB	18,00	120

Schlüter®-VINPRO-RO-ATGB

Αλουμίνιο, τιτάνιο, βουρτσισμένο, ανοδιωμένο

H (mm)	L = 2,50 m Κωδ.	€ / m	KV (τεμ.)
3	VPRO 30 ATGB	10,52	120
4	VPRO 40 ATGB	10,84	120
5	VPRO 50 ATGB	11,16	120
5,5	VPROL 55 ATGB	11,51	120
6	VPROL 60 ATGB	12,41	120
6,5	VPROL 65 ATGB	13,28	120
7	VPROL 70 ATGB	13,87	120
7,5	VPROL 75 ATGB	14,46	120
8	VPROL 80 ATGB	15,05	120
8,5	VPROL 85 ATGB	15,63	120
9	VPROL 90 ATGB	16,23	120
10	VPROL 100 ATGB	16,83	120
11	VPROL 110 ATGB	17,42	120
12,5	VPROL 125 ATGB	18,00	120

Schlüter®-VINPRO-RO-ABGB

Αλουμίνιο αντικέ μπρονζέ βουρτσισμένο και ανοδιωμένο

H (mm)	L = 2,50 m Κωδ.	€ / m	KV (τεμ.)
3	VPRO 30 ABGB	10,52	120
4	VPRO 40 ABGB	10,84	120
5	VPRO 50 ABGB	11,16	120
5,5	VPROL 55 ABGB	11,51	120
6	VPROL 60 ABGB	12,41	120
6,5	VPROL 65 ABGB	13,28	120
7	VPROL 70 ABGB	13,87	120
7,5	VPROL 75 ABGB	14,46	120
8	VPROL 80 ABGB	15,05	120
8,5	VPROL 85 ABGB	15,63	120
9	VPROL 90 ABGB	16,23	120
10	VPROL 100 ABGB	16,83	120
11	VPROL 110 ABGB	17,42	120
12,5	VPROL 125 ABGB	18,00	120

Μια επισκόπηση των επιφανειών και των χρωμάτων θα βρείτε αρχίζοντας από τη σελίδα 342.



Προφίλ σκάλας

Schlüter®-VINPRO-STEP



Το Schlüter-VINPRO-STEP είναι ένα προφίλ τελειώματος και προστασίας ακμών για ελαστικές επιστρώσεις (π.χ. LVT, επιστρώσεις με σχέδιο) σε κλιμακοστάσια. Το προφίλ έχει ορθογωνική μορφή και διαθέτει φλάντζα κάλυψης με αντιολισθητικές ραβδώσεις. (Δελτίο δεδομένων προϊόντος 18.4)

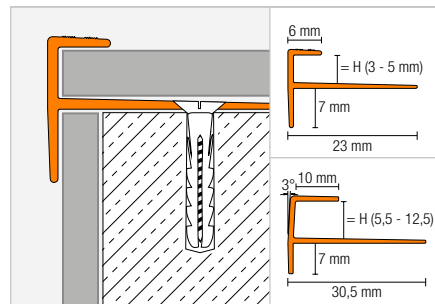

Schlüter®-VINPRO-STEP-ACGB

Αλουμίνιο, χρωμέ, βουρτσισμένο, ανοδιωμένο

H (mm)	L = 2,50 m Κωδ.	€ / m	KV (τεμ.)
3	VPST 30 ACGB	10,57	120
4	VPST 40 ACGB	10,84	120
5	VPST 50 ACGB	11,16	120
5,5	VPSTL 55 ACGB	12,10	120
6	VPSTL 60 ACGB	12,52	120
6,5	VPSTL 65 ACGB	12,92	120
7	VPSTL 70 ACGB	13,34	120
7,5	VPSTL 75 ACGB	13,75	120
8	VPSTL 80 ACGB	14,17	120
8,5	VPSTL 85 ACGB	14,58	120
9	VPSTL 90 ACGB	14,99	120
10	VPSTL 100 ACGB	15,46	120
11	VPSTL 110 ACGB	15,71	120
12,5	VPSTL 125 ACGB	16,05	120

Schlüter®-VINPRO-STEP-ATGB

Αλουμίνιο, πτάνιο, βουρτσισμένο, ανοδιωμένο

H (mm)	L = 2,50 m Κωδ.	€ / m	KV (τεμ.)
3	VPST 30 ATGB	10,57	120
4	VPST 40 ATGB	10,84	120
5	VPST 50 ATGB	11,16	120
5,5	VPSTL 55 ATGB	12,10	120
6	VPSTL 60 ATGB	12,52	120
6,5	VPSTL 65 ATGB	12,92	120
7	VPSTL 70 ATGB	13,34	120
7,5	VPSTL 75 ATGB	13,75	120
8	VPSTL 80 ATGB	14,17	120
8,5	VPSTL 85 ATGB	14,58	120
9	VPSTL 90 ATGB	14,99	120
10	VPSTL 100 ATGB	15,46	120
11	VPSTL 110 ATGB	15,71	120
12,5	VPSTL 125 ATGB	16,05	120

Schlüter®-VINPRO-STEP-ABGB

Αλουμίνιο αντικέ μπρονζέ βουρτσισμένο και ανοδιωμένο

H (mm)	L = 2,50 m Κωδ.	€ / m	KV (τεμ.)
3	VPST 30 ABGB	10,57	120
4	VPST 40 ABGB	10,84	120
5	VPST 50 ABGB	11,16	120
5,5	VPSTL 55 ABGB	12,10	120
6	VPSTL 60 ABGB	12,52	120
6,5	VPSTL 65 ABGB	12,92	120
7	VPSTL 70 ABGB	13,34	120
7,5	VPSTL 75 ABGB	13,75	120
8	VPSTL 80 ABGB	14,17	120
8,5	VPSTL 85 ABGB	14,58	120
9	VPSTL 90 ABGB	14,99	120
10	VPSTL 100 ABGB	15,46	120
11	VPSTL 110 ABGB	15,71	120
12,5	VPSTL 125 ABGB	16,05	120

Μια επισκόπηση των επιφανειών και των χρωμάτων θα βρείτε αρχίζοντας από τη σελίδα 342.

Προφίλ σκάλας

Schlüter®-VINPRO-STEP-R



Το Schlüter-VINPRO-STEP-R είναι ένα προφίλ τελειώματος και ακμών για την τοποθέτηση ελαστικών επιστρώσεων (π.χ. LVT, επιστρώσεων με σχέδιο) σε κλιμακοστάσια. Το επάνω μέρος του προφίλ διαθέτει μια λοξή φλάντζα κάλυψης πλάτους 10 mm με στρογγυλεμένη μπροστινή ακμή, που χρησιμεύει στην απόκρυψη της ακμής κοπής της ελαστικής επιστρώσης δαπέδου.

Το επιμηκυμένο κάθετο τμήμα στο ρίχτι εξασφαλίζει καλύτερη ορατότητα. Για το βίδωμα του VINPRO-STEP-R, στο κωνικής διάταξης σκέλος αγκύρωσης θα πρέπει να διανοιχθούν οπές σε ίσες αποστάσεις σε όλο το μήκος του προφίλ. Το σκέλος μπορεί να κολληθεί στο υπόστρωμα και με μια κόλλα συναρμο-λόγησης όπως η Schlüter-KERDI-FIX. (Δελτίο δεδομένων προϊόντος 18.4)

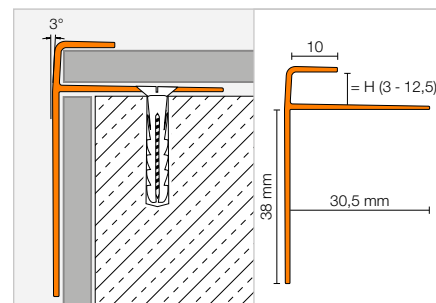

Schlüter®-VINPRO-STEP-R-ACGB

Αλουμίνιο, χρωμέ, βουρτσισμένο, ανοδιωμένο

H (mm)	L = 2,50 m Κωδ.	€/m	KV (τεμ.)
3	VPSTRL 30 ACGB	15,63	120
4	VPSTRL 40 ACGB	15,93	120
5	VPSTRL 50 ACGB	16,05	120
5,5	VPSTRL 55 ACGB	16,23	120
6	VPSTRL 60 ACGB	16,53	120
6,5	VPSTRL 65 ACGB	17,12	120
7	VPSTRL 70 ACGB	17,71	120
7,5	VPSTRL 75 ACGB	18,30	120
8	VPSTRL 80 ACGB	18,88	120
8,5	VPSTRL 85 ACGB	19,48	120
9	VPSTRL 90 ACGB	20,07	120
10	VPSTRL 100 ACGB	20,66	120
11	VPSTRL 110 ACGB	21,26	120
12,5	VPSTRL 125 ACGB	22,14	120

Schlüter®-VINPRO-STEP-R-ATGB

Αλουμίνιο, τιτάνιο, βουρτσισμένο, ανοδιωμένο

H (mm)	L = 2,50 m Κωδ.	€/m	KV (τεμ.)
3	VPSTRL 30 ATGB	15,63	120
4	VPSTRL 40 ATGB	15,93	120
5	VPSTRL 50 ATGB	16,05	120
5,5	VPSTRL 55 ATGB	16,23	120
6	VPSTRL 60 ATGB	16,53	120
6,5	VPSTRL 65 ATGB	17,12	120
7	VPSTRL 70 ATGB	17,71	120
7,5	VPSTRL 75 ATGB	18,30	120
8	VPSTRL 80 ATGB	18,88	120
8,5	VPSTRL 85 ATGB	19,48	120
9	VPSTRL 90 ATGB	20,07	120
10	VPSTRL 100 ATGB	20,66	120
11	VPSTRL 110 ATGB	21,26	120
12,5	VPSTRL 125 ATGB	22,14	120

Schlüter®-VINPRO-STEP-R-ABGB

Αλουμίνιο αντικέ μπρονζέ βουρτσισμένο και ανοδιωμένο

H (mm)	L = 2,50 m Κωδ.	€/m	KV (τεμ.)
3	VPSTRL 30 ABGB	15,63	120
4	VPSTRL 40 ABGB	15,93	120
5	VPSTRL 50 ABGB	16,05	120
5,5	VPSTRL 55 ABGB	16,23	120
6	VPSTRL 60 ABGB	16,53	120
6,5	VPSTRL 65 ABGB	17,12	120
7	VPSTRL 70 ABGB	17,71	120
7,5	VPSTRL 75 ABGB	18,30	120
8	VPSTRL 80 ABGB	18,88	120
8,5	VPSTRL 85 ABGB	19,48	120
9	VPSTRL 90 ABGB	20,07	120
10	VPSTRL 100 ABGB	20,66	120
11	VPSTRL 110 ABGB	21,26	120
12,5	VPSTRL 125 ABGB	22,14	120

Μια επισκόπηση των επιφανειών και των χρωμάτων θα βρείτε αρχίζοντας από τη σελίδα 342.



Schlüter®-DITRA

Στεγανοποίηση, αποσύζευξη, σύνθετη αποστράγγιση, θέρμανση, ηχομόνωση κτυπογενούς ήχου

Τα υποστρώματα απομόνωσης και οι σύνθετες μονώσεις της σειράς προϊόντων Schlüter-DITRA έχουν καταξιωθεί παγκοσμίως εδώ και δεκαετίες. Επιτρέπουν την τοποθέτηση πλακιδίων ακόμη και υπό δυσμενείς συνθήκες. Για παράδειγμα, η παθητική τριχοειδής σύνθετη αποστράγγιση Schlüter-DITRA-DRAIN απομονώνει και αερίζει από κάτω την επίστρωση, επιτρέποντας με αυτόν τον τρόπο το ασφαλές και γρήγορο στέγνωμα της κόλλας πλακιδίων ακόμη και σε μεγάλες διαστάσεις. Το Schlüter-DITRA-HEAT-E επιτρέπει επιπλέον τη γρήγορη και οικονομική ηλεκτρική ρύθμιση της θερμοκρασίας επιφανειών επίστρωσης που μπορούν να προσδιοριστούν μεμονωμένα.

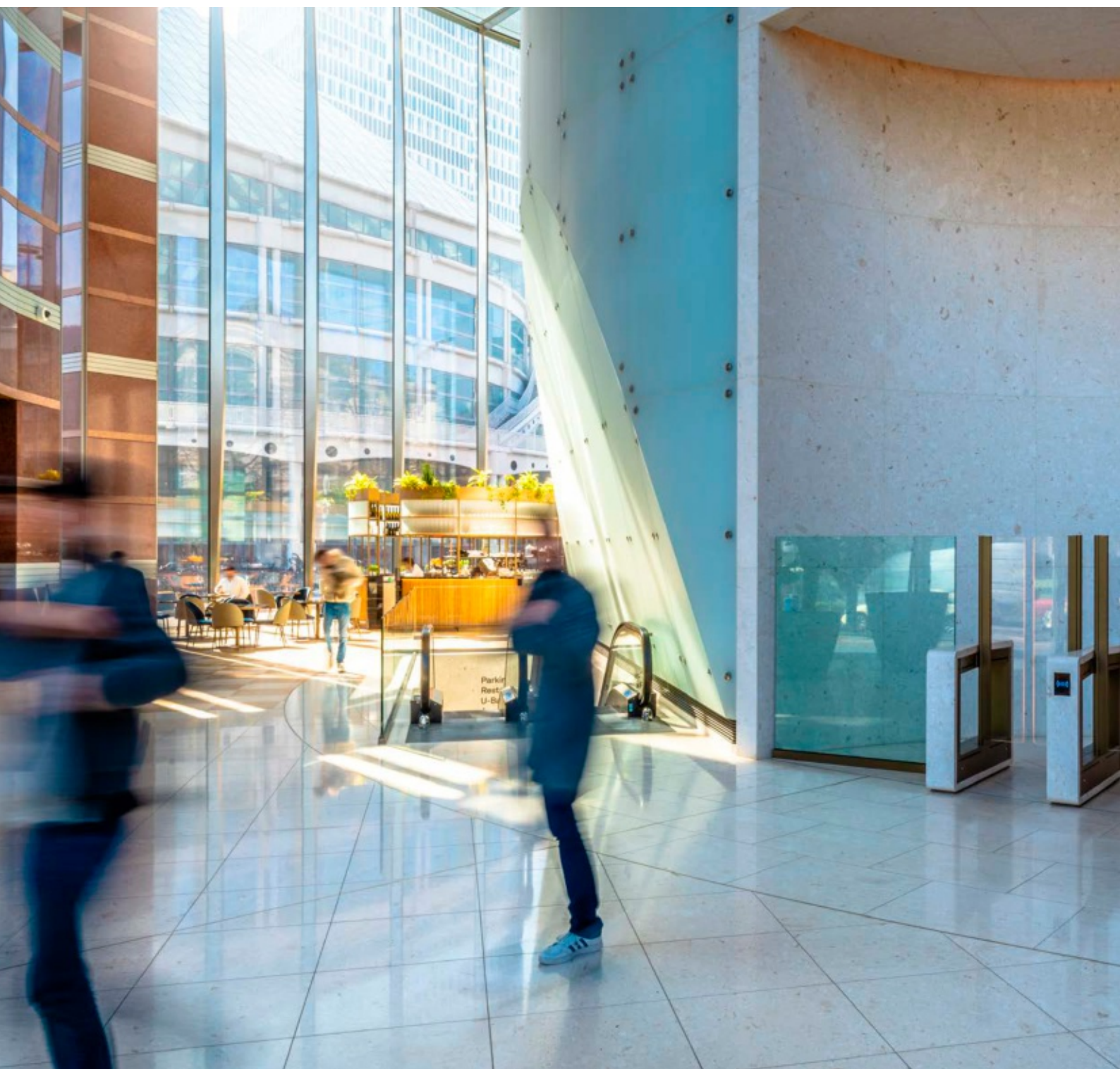



Αποσύνδεση συνδέσμων

Schlüter®-DITRA	157
Schlüter®-DITRA-PS	159

Αποσύνδεση συνδέσμων και θέρμανση

Schlüter®-DITRA-HEAT	161
Schlüter®-DITRA-HEAT-DUO	161
Schlüter®-DITRA-HEAT-PS	163
Schlüter®-DITRA-HEAT-DUO-PS	163
Schlüter®-DITRA-HEAT-E – Πλήρη σετ	168–169
Schlüter®-DITRA-HEAT-E-DUO – Πλήρη σετ	170–171

Θερμαντικό καλώδιο

Schlüter®-DITRA-HEAT-E-HK	164
Schlüter®-DITRA-HEAT-E-CHC	165

Ρύθμιση θερμοκρασίας

Schlüter®-DITRA-HEAT-E-R	166–167
--------------------------	---------

Πρόσθετα εξαρτήματα

Schlüter®-DITRA-HEAT-E-KARO	167
Schlüter®-DITRA-HEAT-E-CT	167
Schlüter®-DITRA-HEAT-E-ZS	167

Αποσύνδεση συνδέσμων και σύνθετη αποστράγγιση

Schlüter®-DITRA-DRAIN 4	173
Schlüter®-DITRA-DRAIN 8	173

Ηχομόνωση έναντι κτυπογενούς θορύβου

Schlüter®-DITRA-SOUND	175
-----------------------	-----



Schlüter®-DITRA

Το αυθεντικό. Με τεχνολογία Easyfill και Easycut.



Με την πολύπλευρη λειτουργικότητά του, το υπόστρωμα DITRA έχει καθιερωθεί σε όλον τον κόσμο ως υπόστρωμα γενικής χρήσης για την τοποθέτηση πλακιδίων. Χάρη στην ανανεωμένη γεωμετρία, η επεξεργασία του DITRA είναι τώρα ακόμη πιο εύκολη. Τα πλεονεκτήματα με μια ματιά:

- ✓ **Ευκολία, ασφάλεια και ταχύτητα στην τοποθέτηση**
- ✓ **Πλέγμα κοπής Easycut –** Εύκολη και γρήγορη κοπή στις κατάλληλες διαστάσεις
- ✓ **Σχεδιασμός Easyfill –** Πιο εύκολο πέρασμα της κόλλας πλακιδίων χάρη στα ενσωματωμένα σημεία εξόδου αέρα
- ✓ **Βελτιωμένη πρόσφυση της κόλλας πλακιδίων χάρη στα τροποποιημένα κοψίματα**
- ✓ **Εύκολη εκτύλιξη**
- ✓ **Αποδεδειγμένο εύρος λειτουργιών:**
 - Στεγανοποίηση
 - Αποσύζευξη
 - Αντιστάθμιση υδρατμών
 - Μεταφορά φορτίου
 - Κατανομή θερμότητας

Αποσύνδεση συνδέσμων

Schlüter®-DITRA

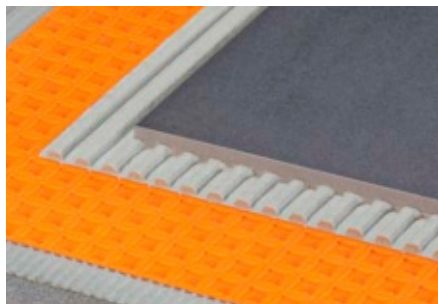

Το Schlüter-DITRA είναι μια λωρίδα πολυπροπυλενίου με κομμένες τετραγωνικές εσοχές σε σχεδίαση Easyfill, η οποία διαθέτει στην πίσω πλευρά ένα φέρον πλέγμα. Είναι ένα γενικής χρήσης υπόστρωμα για επικαλύψεις πλακιδίων ως στρώμα αποσύζευξης, στεγανοποίηση συνδέσεων και στρώμα αντιστάθμισης υδρατμών.

(Δελτίο δεδομένων προϊόντος 6.1)

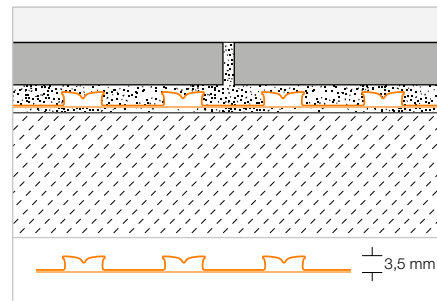

Schlüter®-DITRA

Ρολό πολυπροπυλενίου

L x B = m ²	Κωδ.	€ / m ²	PL (Ρολό)
5,1 x 0,995 = 5	D 5M	23,61	22
30,2 x 0,995 = 30	D 30M	19,57	6

Συμβουλή εργαλείου:

Schlüter-TROWEL, οδόντωση 4 x 4, βλ. σελίδα 338.





Schlüter®-DITRA-PS

Τώρα και αυτοκόλλητο – εξοικονομεί χρόνο και κόλλα

Πρακτικό και γρήγορο στην επεξεργασία: Το νέο DITRA-PS με αυτοκόλλητη μεμβράνη-φορέα μπορεί να τοποθετηθεί απευθείας σε κατάλληλα υποστρώματα. Εξοικονομεί όχι μόνο χρόνο, αλλά και υλικό, δεδομένου ότι δεν απαιτείται η στρώση κόλλας πλακιδίων. Ασφαλώς, το DITRA-PS αποσυνδέει την επίστρωση από το υπόστρωμα με την ίδια αξιοπιστία όπως και το κλασικό DITRA.

- ✓ Αυτοκόλλητη μεμβράνη-φορέας
- ✓ Δυνατότητα αλλαγής θέσης κατά την εγκατάσταση
- ✓ Εξοικονόμηση χρόνου και υλικού



Αυτοκόλλητη σύνθετη αποσύζευξη

Schlüter®-DITRA-PS

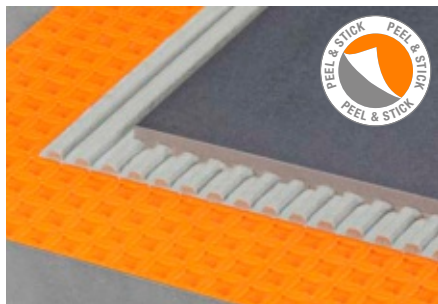

Το Schlüter-DITRA-PS είναι μια λωρίδα πολυπροπυλενίου με κομμένες τετραγωνικές εσοχές σε σχεδίαση Easyfill, η οποία διαθέτει στην πίσω πλευρά μια αυτοκόλλητη μεμβράνη-φορέα. Το φύλλο είναι αδιαπέραστο από το νερό. Μετά την αφαίρεση της προστατευτικής μεμβράνης, το DITRA-PS μπορεί να τοποθετηθεί σε κατάλληλα υποστρώματα χωρίς τη χρήση κόλλας πλακιδίων, χρησιμοποιώντας έτσι ως στρώση απόζευξης και εξίσωσης πίεσης ατμού.

(Δελτίο δεδομένων προϊόντος 6.7)

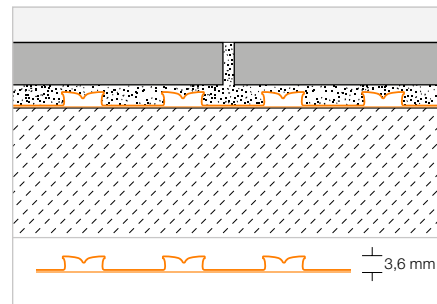

Schlüter®-DITRA-PS

Αυτοκόλλητο φύλλο πολυπροπυλενίου

L x B = m ²	Κωδ.	€ / m ²	PL (τεμ.)
0,735 x 0,985 = 0,72	D PS MA	29,54	100

Schlüter®-DITRA-PS

Αυτοκόλλητο ρολό πολυπροπυλενίου

L x B = m ²	Κωδ.	€ / m ²	PL (Ρολό)
25,4 x 0,985 = 25	D PS 25 M	24,44	6





Schlüter®-DITRA-HEAT-E

Εγγυημένα ζεστά πόδια

Όποιος πιστεύει ότι η ηλεκτρική θέρμανση δαπέδου και τοίχου είναι ακριβή υπόθεση, δεν έχει υπολογίσει το Schlüter-DITRA-HEAT-E. Γιατί η γρήγορη θέρμανση και η ακρίβεια του χρονικού ελέγχου κάνουν τα ζεστά πόδια μια οικονομική απόλαυση. Και η πρακτική τοποθέτηση των θερμαντικών καλωδίων στην ψάθα αποσύνδεσης εξοικονομεί αρκετό χρόνο ήδη από την ώρα της τοποθέτησης.

- ✓ Ευχάριστο κλίμα στο χώρο, κατάλληλο και για αλλεργικούς
- ✓ Ακριβές και χρονικά προσδιορισμένο σύστημα ελέγχου
- ✓ Οικονομικότητα, μεγάλη διάρκεια ζωής, χωρίς συντήρηση
- ✓ Τώρα με ακόμα πιο εύκολη κοπή και τοποθέτηση
- ✓ Αποσυνδέει την επίστρωση από το υπόστρωμα
- ✓ Πρόσθετη μόνωση έναντι κτυπογενών ήχων διαθέσιμη με το Schlüter-DITRA-HEAT-DUO
- ✓ Διαθέσιμο και ως στεγανοποίηση



Αποσύνδεση συνδέσμων | Θέρμανση

Schlüter®-DITRA-HEAT

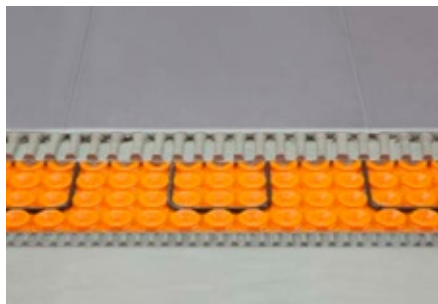

Το Schlüter-DITRA-HEAT είναι ένας οδηγός από πολυπροπυλένιο με λοξοτημημένες οδοντώσεις, που στην πίσω πλευρά του διαθέτει μια μεμβράνη-φορέα. Αποτελεί γενικής χρήσης υπόστρωμα για πλακοστρώσεις, με δράση απομόνωσης, σύνθετης μόνωσης και εξίσωσης πίεσης ατμού, και μπορεί να δεχθεί κατάλληλα για το σύστημα καλώδια θέρμανσης για τη θέρμανση δαπέδου και τοίχου. (Δελτίο δεδομένων προϊόντος 6.4)

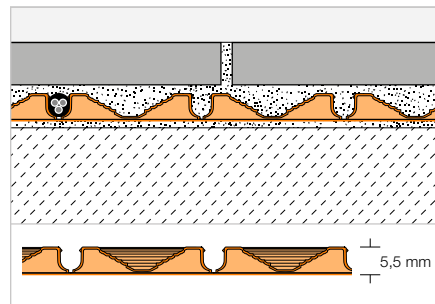

Schlüter®-DITRA-HEAT-MA

Ψάθα πολυπροπυλενίου

L x B = m ²	Κωδ.	€ / m ²	PL (τεμ.)
0,8 x 0,98 = 0,78	DH5 MA	24,62	100

Συμβουλή εργαλείου:

Schlüter-TROWEL, οδόντωση 6 x 6, βλ. σελίδα 338.

Schlüter®-DITRA-HEAT

Ρολό πολυπροπυλενίου

L x B = m ²	Κωδ.	€ / m ²	PL (Ρολό)
12,76 x 0,98 = 12,5	DH5 12M	21,88	6

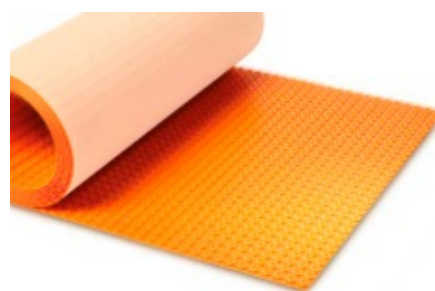

Αποσύνδεση συνδέσμων | Θέρμανση

Schlüter®-DITRA-HEAT-DUO

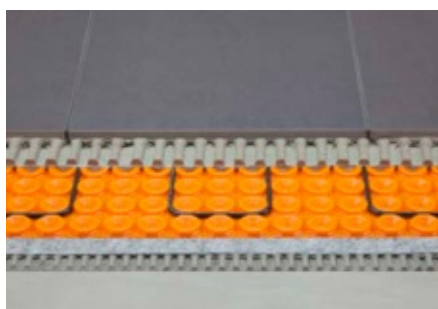

Το Schlüter-DITRA-HEAT-DUO είναι ένα φύλλο από πολυπροπυλένιο με λοξοτημημένες οδοντώσεις, που στην πίσω πλευρά του διαθέτει μια μεμβράνη-φορέα πάχους 2 mm. Αποτελεί γενικής χρήσης υπόστρωμα για πλακοστρώσεις, με δράση σύνθετης μόνωσης, απομόνωσης και εξίσωσης πίεσης ατμού, και μπορεί να δεχθεί κατάλληλα για το σύστημα καλώδια θέρμανσης για τη θέρμανση δαπέδου και τοίχου. Η ειδική θερμική μεμβράνη φραγής εκτός από τη μείωση των κτυπογενών ήχων έως 13 dB εξασφαλίζει την ταχύτερη θέρμανση των επιστρώσεων δαπέδου και τοίχου. (Δελτίο δεδομένων προϊόντος 6.4)

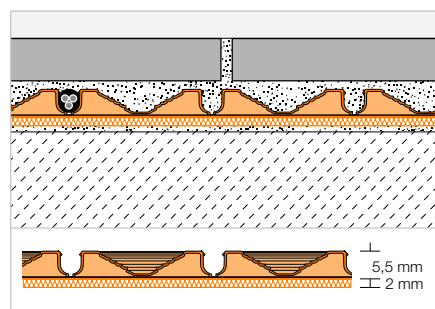

Schlüter®-DITRA-HEAT-DUO-MA

Ψάθα πολυπροπυλενίου με θερμική μεμβράνη φραγής 2 mm

L x B = m ²	Κωδ.	€ / m ²	PL (τεμ.)
0,8 x 0,98 = 0,78	DH D 8 MA	29,87	100

Συμβουλή εργαλείου:

Schlüter-TROWEL, οδόντωση 6 x 6, βλ. σελίδα 338.

Schlüter®-DITRA-HEAT-DUO

Ρολό πολυπροπυλενίου με θερμική μεμβράνη φραγής 2 mm

L x B = m ²	Κωδ.	€ / m ²	PL (Ρολό)
10,2 x 0,98 = 10	DH D 810 M	26,52	6





Schlüter®-DITRA-HEAT-PS

Γρήγορη τοποθέτηση χάρη στην τεχνολογία Peel & Stick



Όταν υπάρχουν κατάλληλα υποστρώματα, μια αυτοκόλλητη έκδοση αποτελεί μια εναλλακτική ως προς το κλασικό DITRA-HEAT για την εξοικονόμηση χρόνου και υλικού. Κατά την επεξεργασία του νέου DITRA-HEAT-PS (Peel & Stick) η στρώση κόλλας πλακιδίων κάτω από το φύλλο παραλείπεται, δεδομένου ότι το προϊόν διαθέτει αυτοκόλλητη μεμβράνη-φορέα. Έτσι επιτυγχάνετε καθόλου ευκαταφρόνητη οικονομία σε υλικά και χρόνο. Όλες οι άλλες λειτουργίες του καταξιωμένου DITRA-HEAT παραμένουν αμετάβλητες.

- ✓ Αυτοκόλλητη μεμβράνη-φορέας
- ✓ Ευκολία και ταχύτητα στην τοποθέτηση
- ✓ Δυνατότητα αλλαγής θέσης κατά την εγκατάσταση
- ✓ Εξοικονόμηση χρόνου και υλικού
- ✓ Βατότητα αμέσως μετά την τοποθέτηση
- ✓ Αποσυνδέει την επιστροφή από το υπόστρωμα
- ✓ Ευκολία στην τοποθέτηση των θερμαντικών καλωδίων του συστήματος
- ✓ Κατ' επιλογή ως DITRA-HEAT-DUO-PS με πρόσθετη μόνωση έναντι κτυπογενών ήχων και δυνατότητα γρήγορης θέρμανσης

Αυτοκόλλητη σύνθετη αποσύνδεση | Θέρμανση

Schlüter®-DITRA-HEAT-PS



Το Schlüter-DITRA-HEAT-PS είναι ένας οδηγός από πολυπροπυλένιο με λοξομημένες οδοντώσεις, που στην πίσω πλευρά του διαθέτει μια αυτοκόλλητη μεμβράνη-φορέα. Μετά την αφαίρεση της προστατευτικής μεμβράνης, το DITRA-HEAT-PS μπορεί να τοποθετηθεί σε κατάλληλα υποστρώματα χωρίς τη χρήση κόλλας πλακιδίων. Το φύλλο είναι αδιαπέραστο από το νερό και χρησιμεύει στην υποδοχή θερμαντικών καλωδίων, ως αποσύνδεση, και ως στρώση εξίσωσης πίεσης ατμού.

(Δελτίο δεδομένων προϊόντος 6.5)

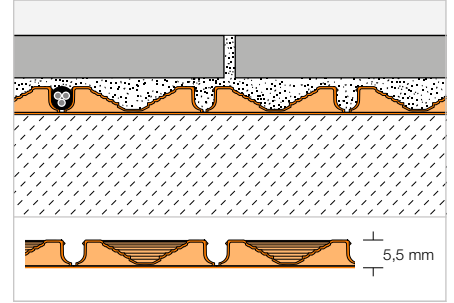

Schlüter®-DITRA-HEAT-MA-PS

Αυτοκόλλητο φύλλο πολυπροπυλενίου

L x B = m ²	Κωδ.	€ / m ²	PL (τεμ.)
0,8 x 0,98 = 0,78	DH PS 5 MA	32,16	100

Schlüter®-DITRA-HEAT-PS

Αυτοκόλλητο ρολό πολυπροπυλενίου

L x B = m ²	Κωδ.	€ / m ²	PL (Ρολό)
12,76 x 0,98 = 12,5	DH PS 512 M	28,33	6

Αυτοκόλλητη σύνθετη αποσύνδεση | Θέρμανση

Schlüter®-DITRA-HEAT-DUO-PS



Το Schlüter-DITRA-HEAT-DUO-PS είναι ένας οδηγός από πολυπροπυλένιο με λοξομημένες οδοντώσεις, ενώ στην πίσω πλευρά του διαθέτει μια αυτοκόλλητη ηχομονωτική μεμβράνη-φορέα 2 mm. Μετά την αφαίρεση της προστατευτικής μεμβράνης, το DITRA-HEAT-DUO-PS μπορεί να τοποθετηθεί σε κατάλληλα υποστρώματα χωρίς τη χρήση κόλλας πλακιδίων. Το φύλλο είναι αδιαπέραστο από το νερό και χρησιμεύει στη συγκράτηση θερμαντικών καλωδίων, ως αποσύνδεση και ως στρώση εξίσωσης πίεσης ατμού. Το ειδικό ύφασμα της μεμβράνης δεν μειώνει μόνο τους κτυπογενείς ήχους έως και κατά 14 dB, αλλά εξασφαλίζει και ταχύτερη θέρμανση.

(Δελτίο δεδομένων προϊόντος 6.5)

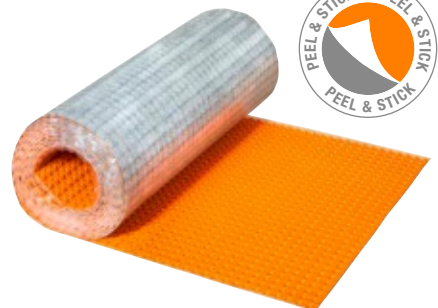
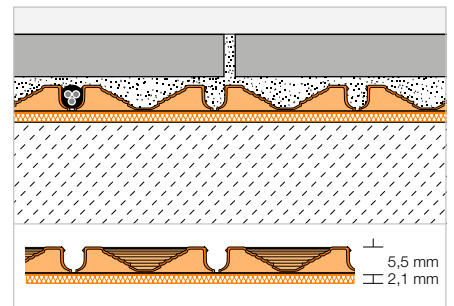

Schlüter®-DITRA-HEAT-DUO-MA-PS

Αυτοκόλλητο φύλλο πολυπροπυλενίου με θερμομονωτική μεμβράνη 2 mm

L x B = m ²	Κωδ.	€ / m ²	PL (τεμ.)
0,8 x 0,98 = 0,78	DH D PS 8 MA	38,38	100

Schlüter®-DITRA-HEAT-DUO-PS

Αυτοκόλλητο ρολό πολυπροπυλενίου με θερμομονωτική μεμβράνη 2 mm

L x B = m ²	Κωδ.	€ / m ²	PL (Ρολό)
10,2 x 0,98 = 10	DH D PS 810 M	34,82	6

Επισήμανση:

Τα DITRA-HEAT-PS/-DUO-PS είναι υδατοστεγανά και μπορούν να χρησιμοποιηθούν σε υγρούς χώρους όταν οι ενώσεις των φύλλων είναι στεγανοποιημένες με KERDI-KEBA και KERDI-COLL. Δεν διαθέτουν πιστοποίηση ETA (European Technical Assessment) ή abP (γενικό πιστοποιητικό ελέγχου από τις Αρχές εποπτείας κατασκευών). Εάν αυτό είναι απαραίτητο, συνιστούμε τη χρήση του αρχικού DITRA-HEAT, το οποίο επικολλάται στο υπόστρωμα με κονίαμα λεπτής στρώσης.



Θερμαντικό καλώδιο

Schlüter®-DITRA-HEAT-E-HK

12,5 W/m



Το Schlüter-DITRA-HEAT-E-HK είναι ένα ηλεκτρικό θερμαντικό καλώδιο με μονόπλευρη σύνδεση για τοποθέτηση στην ψάθα απομόνωσης Schlüter-DITRA-HEAT. Το καλώδιο έχει ισχύ 12,5 W/m.

(Δελτίο δεδομένων προϊόντος 6.6)



Schlüter®-DITRA-HEAT-E-HK

Θερμαντικό καλώδιο λεπτής στρώσης

L (m)	Θερμαινόμενο δάπεδο, 136 W/m ² *	Θερμαινόμενος τοίχος, 200 W/m ² **	Watt	Κωδ.	€ / τμχ.	P (τεμ.)
	m ²	m ²				
4	0,4	0,25	50	DH E HK 4	125,15	10
6,76	0,6	0,43	85	DH E HK 6	132,95	10
12,07	1,1	0,7	150	DH E HK 12	205,30	10
17,66	1,6	1	225	DH E HK 17	242,74	10
23,77	2,2	1,5	300	DH E HK 23	270,49	10
29,87	2,7	1,8	375	DH E HK 29	319,06	10
35,97	3,3	2,2	450	DH E HK 35	367,58	10
41,56	3,8	2,6	525	DH E HK 41	409,18	10
47,67	4,4	2,9	600	DH E HK 47	468,86	10
53,77	5	3,3	675	DH E HK 53	520,20	10
59,87	5,5	3,7	750	DH E HK 59	554,86	10
71,57	6,6	4,4	900	DH E HK 71	638,07	10
83,77	7,7	5,1	1050	DH E HK 83	749,06	10
95,47	8,8	5,9	1200	DH E HK 95	853,07	10
107,67	10	6,6	1350	DH E HK 107	936,32	10
136,16	12,7	8,4	1700	DH E HK 136	1122,34	10
164,07	15	10	2050	DH E HK 164	1342,48	10
192,27	17,7	11,8	2400	DH E HK 192	1570,71	10
216,27	20	13,2	2700	DH E HK 216	1765,39	10
244,37	22,7	15,1	3050	DH E HK 244	1980,18	10

* επιτρέπεται στο δάπεδο και τον τοίχο ** επιτρέπεται μόνο στον τοίχο

Επισήμανση:

Το κόντεμα των θερμαντικών καλωδίων δεν επιτρέπεται.

Κατά την επιλογή του θερμαντικού καλωδίου, λάβετε υπόψη ότι ο πίνακας υποδεικνύει τη θερμαινόμενη επιφάνεια σε m² και όχι το μέγεθος του χώρου. Για την εύρεση της θερμαινόμενης επιφάνειας, οι ζώνες που δεν θερμαίνονται, όπως π.χ. οι ακραίες ζώνες και οι επιφάνειες τοποθέτησης, πρέπει να αφαιρούνται από το μέγεθος του χώρου.

Θερμαντικό καλώδιο

Schlüter®-DITRA-HEAT-E-CHC



Το Schlüter-DITRA-HEAT-E-CHC είναι ένα ηλεκτρικό θερμαντικό καλώδιο με μονόπλευρη σύνδεση για τοποθέτηση στην ψάθα απομόνωσης Schlüter-DITRA-HEAT. Με ισχύ 7,5 W/m, το καλώδιο είναι μια έξυπνη λύση π.χ. για ενεργειακά αποδοτικά κτίρια. (Δελτίο δεδομένων προϊόντος 6.6)



Schlüter®-DITRA-HEAT-E-CHC

Θερμαντικό καλώδιο λεπτής στρώσης

L (m)	Θερμαινόμενο δάπεδο, 80 W/m ² *	Θερμαινόμενος τοίχος, 120 W/m ² **	Watt	Κωδ.	€ / τμχ.	P (τεμ.)
	m ²	m ²				
4	0,4	0,25	30	DH E CHC 4	125,15	10
6,76	0,6	0,43	51	DH E CHC 6	132,95	10
12,07	1,1	0,7	91	DH E CHC 12	205,30	10
17,66	1,6	1	132	DH E CHC 17	242,74	10
23,77	2,2	1,5	178	DH E CHC 23	270,49	10
29,87	2,7	1,8	224	DH E CHC 29	319,06	10
35,97	3,3	2,2	270	DH E CHC 35	367,58	10
41,56	3,8	2,6	312	DH E CHC 41	409,18	10
47,67	4,4	2,9	358	DH E CHC 47	468,86	10
53,77	5	3,3	403	DH E CHC 53	520,20	10
59,87	5,5	3,7	449	DH E CHC 59	554,86	10
71,57	6,6	4,4	537	DH E CHC 71	638,07	10
83,77	7,7	5,1	628	DH E CHC 83	749,06	10
95,47	8,8	5,9	716	DH E CHC 95	853,07	10
107,67	10	6,6	808	DH E CHC 107	936,32	10
136,16	12,7	8,4	1021	DH E CHC 136	1122,34	10
164,07	15	10	1231	DH E CHC 164	1342,48	10
192,27	17,7	11,8	1442	DH E CHC 192	1570,71	10
216,27	20	13,2	1622	DH E CHC 216	1765,39	10
244,37	22,7	15,1	1833	DH E CHC 244	1980,18	10

* επιτρέπεται στο δάπεδο και τον τοίχο ** επιτρέπεται μόνο στον τοίχο

Επισήμανση:

Το κόντεμα των θερμαντικών καλωδίων δεν επιτρέπεται.

Κατά την επιλογή του θερμαντικού καλωδίου, λάβετε υπόψη ότι ο πίνακας υποδεικνύει τη θερμαινόμενη επιφάνεια σε m² και όχι το μέγεθος του χώρου. Για την εύρεση της θερμαινόμενης επιφάνειας, οι ζώνες που δεν θερμαίνονται, όπως π.χ. οι ακραίες ζώνες και οι επιφάνειες τοποθέτησης, πρέπει να αφαιρούνται από το μέγεθος του χώρου.



Ρυθμιστής θερμοκρασίας

Schlüter®-DITRA-HEAT-E-R6



Ο Schlüter-DITRA-HEAT-E-R6 είναι ένας ρυθμιστής θερμοκρασίας all-in-one με λειτουργία WiFi και προαιρετικό φωνητικό έλεγχο. Ρυθμίζει τις ηλεκτρικά θερμαινόμενες με Schlüter-DITRA-HEAT-E επιστρώσεις δαπέδων και τοίχων. Ο χειρισμός πραγματοποιείται εναλλακτικά μέσω της οθόνης αφής 2" (5,1 cm), της εφαρμογής Schlüter-HEAT-CONTROL-App για iOS και Android ή μέσω φωνητικού ελέγχου μέσω του Amazon Alexa ή του Google Assistant. Ο ρυθμιστής θερμοκρασίας ρυθμίζει κατ' επιλογή τη θερμοκρασία επιφάνειας ή χώρου με βάση ένα χρονοδιάγραμμα. Στα παραδοτέα περιλαμβάνεται ένας εφεδρικός αισθητήρας.

(Δελτίο δεδομένων προϊόντος 6.6)

Schlüter®-DITRA-HEAT-E-R6

Ρυθμιστής θερμοκρασίας με οθόνη αφής (230 V) με δύο απομακρυσμένους αισθητήρες και λειτουργία WiFi και φωνητικού ελέγχου

Κωδ.	€ / Σετ	P (Σετ)
DH E RT 6 / BW	336,48	10
DH E RT 6 / DA	342,22	10

Διαθέσιμα χρώματα:



BW = έντονο λευκό
DA = σκούρο ανθρακί

Schlüter®-DITRA-HEAT-E-R



Το Schlüter-DITRA-HEAT-E-R είναι ένας ρυθμιστής θερμοκρασίας για τις ηλεκτρικά θερμαινόμενες με Schlüter-DITRA-HEAT-E επιστρώσεις δαπέδων και τοίχων. Ο χειρισμός πραγματοποιείται μέσω της οθόνης αφής 2" (5,1 cm). Ο ρυθμιστής θερμοκρασίας ρυθμίζει κατ' επιλογή τη θερμοκρασία επιφάνειας ή χώρου με βάση ένα χρονοδιάγραμμα. Στα παραδοτέα περιλαμβάνεται ένας εφεδρικός αισθητήρας.

(Δελτίο δεδομένων προϊόντος 6.6)

Schlüter®-DITRA-HEAT-E-R

Ρυθμιστής θερμοκρασίας οθόνης αφής (230 V) με δύο απομακρυσμένους αισθητήρες

Κωδ.	€ / Σετ	P (Σετ)
DH E RT 2 / BW	234,93	10
DH E RT 2 / DA	240,68	10

Διαθέσιμα χρώματα:



BW = έντονο λευκό
DA = σκούρο ανθρακί

Schlüter®-DITRA-HEAT-E-R3



Ο Schlüter-DITRA-HEAT-E-R3 είναι ένας ρυθμιστής θερμοκρασίας για τις ηλεκτρικά θερμαινόμενες με Schlüter-DITRA-HEAT-E επιστρώσεις δαπέδων και τοίχων. Ο χειρισμός πραγματοποιείται μέσω της οθόνης αφής 3,5" (8,9 cm). Ο ρυθμιστής θερμοκρασίας ρυθμίζει κατ' επιλογή τη θερμοκρασία επιφάνειας ή χώρου με βάση έναν χρονοπρογραμματισμό. Στα παραδοτέα περιλαμβάνεται ένας εφεδρικός αισθητήρας.

(Δελτίο δεδομένων προϊόντος 6.6)

Schlüter®-DITRA-HEAT-E-R3

Ρυθμιστής θερμοκρασίας οθόνης αφής (230 V) με δύο απομακρυσμένους αισθητήρες

Κωδ.	€ / Σετ	P (Σετ)
DH E RT 3 / BW	312,12	10

Ρυθμιστής θερμοκρασίας

Schlüter®-DITRA-HEAT-E-R4



Το Schlüter-DITRA-HEAT-E-R4 είναι ένας αναλογικός ρυθμιστής θερμοκρασίας για την ηλεκτρική ρύθμιση θερμοκρασίας επιστρώσεων δαπέδου και τοίχου με το Schlüter-DITRA-HEAT-E. Ο εύχρηστος ρυθμιστής διαθέτει διακόπτη on/off και δίσκο επιλογής για τη ρύθμιση της ονομαστικής θερμοκρασίας. Στα παραδοτέα περιλαμβάνεται ένας εφεδρικός αισθητήρας.
(Δελτίο δεδομένων προϊόντος 6.6)

Schlüter®-DITRA-HEAT-E-R4

Ρυθμιστής θερμοκρασίας (230 V) με διακόπτη on/off και δύο απομακρυσμένους αισθητήρες

Κωδ.	€ / Σετ	P (Σετ)
DH E RT 4 / BW	175,21	10

Επισήμανση:

Κατά την τοποθέτηση των απομακρυσμένων αισθητήρων απευθείας στην ψάθα απομόνωσης Schlüter-DITRA-HEAT, ο εφεδρικός αισθητήρας που περιλαμβάνεται στα παραδοτέα πρέπει να εγκατασταθεί κι αυτός εκεί.

Διάταξη εκτύλιξης καλωδίου θέρμανσης

Schlüter®-DITRA-HEAT-E-KARO

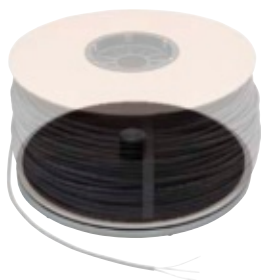

Το Schlüter-DITRA-HEAT-E-KARO είναι ένα απλό στη χρήση και εύκολο στη μεταφορά βοήθημα εργασίας για τη σωστή και απροβλημάτιστη τοποθέτηση των θερμαντικών καλωδίων θέρμανσης DITRA-HEAT-E. Κατάλληλο για όλα τα μήκη θερμαντικών καλωδίων DITRA-HEAT.
(Δελτίο δεδομένων προϊόντος 6.6)

Schlüter®-DITRA-HEAT-E-KARO

Διανομέας καλωδίου θέρμανσης

Κωδ.	€ / τμχ.	P (τεμ.)
DH ZK A	380,93	5

Εργαλεία ελέγχου

Schlüter®-DITRA-HEAT-E-CT



Το Schlüter-DITRA-HEAT-E-CT είναι μια συσκευή δοκιμής για τη μέτρηση και τον έλεγχο της αντίστασης του ηλεκτρικού θερμαντικού καλωδίου Schlüter-DITRA-HEAT-E-HK και -CHC και των απομακρυσμένων αισθητήρων που συνοδεύουν τους ρυθμιστές Schlüter-DITRA-HEAT-E. Καθ' όλη τη διάρκεια της φάσης ενσωμάτωσης, η συσκευή επιτηρεί την αντίσταση των θερμαντικών καλωδίων. Σε περίπτωση βλάβης, ο εγκαταστάτης ειδοποιείται με ένα ακουστικό σήμα.
(Δελτίο δεδομένων προϊόντος 6.6)

Schlüter®-DITRA-HEAT-E-CT

Δοκιμαστικό καλωδίων

Κωδ.	€ / τμχ.	P (τεμ.)
DH E CT	40,08	10

Σετ συναρμολόγησης

Schlüter®-DITRA-HEAT-E-ZS



Το Schlüter-DITRA-HEAT-E-ZS είναι ένα σετ τοποθέτησης, αποτελούμενο από κενό σωλήνα (3 m), κιβώτιο σύνδεσης και περίβλημα αισθητήρα. Μπορεί να χρησιμοποιηθεί στην περίπτωση που προτιμάται η τοποθέτηση του απομακρυσμένου αισθητήρα σε κενό σωλήνα.
(Δελτίο δεδομένων προϊόντος 6.6)

Schlüter®-DITRA-HEAT-E-ZS

Σετ τοποθέτησης για ρυθμιστή θερμοκρασίας

Κωδ.	€ / Σετ	P (Σετ)
DH E ZS 1	16,10	10



Αποσύνδεση συνδέσμων | Θέρμανση



Schlüter®-DITRA-HEAT-E-S



Τα Schlüter-DITRA-HEAT-E-S είναι κομπλέ σερ για την ηλεκτρική θέρμανση ή τη ρύθμιση θερμοκρασίας επιστρώσεων δαπέδου και τοίχου. Αυτά περιλαμβάνουν τις ψάθες απομόνωσης Schlüter-DITRA-HEAT-MA, τα θερμαντικά καλώδια Schlüter-DITRA-HEAT-E-HK και τον ρυθμιστή θερμοκρασίας με οθόνη αφής Schlüter-DITRA-HEAT-E-R ή τον ρυθμιστή θερμοκρασίας Schlüter-DITRA-HEAT-E-R6 με οθόνη αφής, λειτουργία wifi και προαιρετικό φωνητικό έλεγχο. Εάν χρειάζεται, η απομονωμένη επιφάνεια μπορεί να επεκταθεί με πρόσθετες ψάθες DITRA-HEAT. (Δελτίο δεδομένων προϊόντος 6.4)

Όλα τα σερ περιλαμβάνουν:

- Ψάθες απομόνωσης Schlüter-DITRA-HEAT-MA όπως στον πίνακα
- Θερμαντικά καλώδια Schlüter-DITRA-HEAT-E-HK όπως στον πίνακα (τοποθέτηση γύρω από κάθε 3η οδόντωση $\triangleq 136 \text{ W/m}^2$ / τοποθέτηση γύρω από κάθε 2η οδόντωση $\triangleq 200 \text{ W/m}^2$)
- 1 ρυθμιστής θερμοκρασίας οθόνης αφής Schlüter-DITRA-HEAT-E-R ή ρυθμιστής θερμοκρασίας οθόνης αφής DITRA-HEAT-E-R6 με λειτουργία WiFi και προαιρετικό φωνητικό έλεγχο
- 2 κιβώτια σύνδεσης
- 1 Κενός σωλήνας (3 m)

Schlüter®-DITRA-HEAT-E-S

Πλήρες σερ για τοίχο και δάπεδο

Schlüter®-DITRA-HEAT-MA		Schlüter®-DITRA-HEAT-E-HK				Κωδ.	€ / Σερ	P (Σερ)
Αριθμός φύλλων	απομονωμένη επιφάνεια σε m ²	Θερμαινόμενο δάπεδο, 136 W/m ² *		Θερμαινόμενος τοίχος, 200 W/m ² **				
		m ²	W	m ²	W			
4	3,1	2,2	300	1,5	300	DH S3	571,13	9
7	5,4	3,8	525	2,6	525	DH S1	761,52	4
10	7,8	5,5	750	3,7	750	DH S2	945,32	4

Schlüter®-DITRA-HEAT-E-S



Κομπλέ σερ δαπέδου και τοίχου με wifi και προαιρετικό φωνητικό έλεγχο

Schlüter®-DITRA-HEAT-MA		Schlüter®-DITRA-HEAT-E-HK				Κωδ.	€ / Σερ	P (Σερ)
Αριθμός φύλλων	απομονωμένη επιφάνεια σε m ²	Θερμαινόμενο δάπεδο, 136 W/m ² *		Θερμαινόμενος τοίχος, 200 W/m ² **				
		m ²	W	m ²	W			
4	3,1	2,2	300	1,5	300	DH RT6 S3	602,27	9
7	5,4	3,8	525	2,6	525	DH RT6 S1	790,75	4
10	7,8	5,5	750	3,7	750	DH RT6 S2	975,37	4

* επιτρέπεται στο δάπεδο και τον τοίχο ** επιτρέπεται μόνο στον τοίχο

Αποσύνδεση συνδέσμων | Θέρμανση



Schlüter®-DITRA-HEAT-E-WS



Τα Schlüter-DITRA-HEAT-E-WS είναι κομπλέ σερ για την ηλεκτρική θέρμανση ή τη ρύθμιση θερμοκρασίας επιστρώσεων τοίχου. Αυτά περιλαμβάνουν τις ψάθες απομόνωσης Schlüter-DITRA-HEAT-MA, τα θερμαντικά καλώδια Schlüter-DITRA-HEAT-E-HK και τον ρυθμιστή θερμοκρασίας με οθόνη αφής Schlüter-DITRA-HEAT-E-R ή τον ρυθμιστή θερμοκρασίας Schlüter-DITRA-HEAT-E-R6 με οθόνη αφής, λειτουργία wifi και προαιρετικό φωνητικό έλεγχο. Εάν χρειάζεται, η απομονωμένη επιφάνεια μπορεί να επεκταθεί με πρόσθετες ψάθες DITRA-HEAT. (Δελτίο δεδομένων προϊόντος 6.4)

Όλα τα σερ περιλαμβάνουν:

- Ψάθες απομόνωσης Schlüter-DITRA-HEAT-MA όπως στον πίνακα
- Θερμαντικά καλώδια Schlüter-DITRA-HEAT-E-HK όπως στον πίνακα (τοποθέτηση γύρω από κάθε 2η οδόντωση $\pm 200 \text{ W/m}^2$)
- 1 ρυθμιστής θερμοκρασίας οθόνης αφής Schlüter-DITRA-HEAT-E-R ή ρυθμιστής θερμοκρασίας οθόνης αφής DITRA-HEAT-E-R6 με λειτουργία WiFi και προαιρετικό φωνητικό έλεγχο
- 2 κιβώτια σύνδεσης
- 1 Κενός σωλήνας (3 m)

Schlüter®-DITRA-HEAT-E-WS

Ολοκληρωμένο σερ τοίχου

Schlüter®-DITRA-HEAT-MA		Schlüter®-DITRA-HEAT-E-HK		Κωδ.	€ / Σερ	P (Σερ)
Αριθμός φύλλων	απομονωμένη επιφάνεια σε m ²	θερμαινόμενος τοίχος, 200 W/m ²				
		m ²	W			
3	2,3	1,8	375	DH WS2	610,53	9
4	3,1	2,6	525	DH WS1	722,12	9

Schlüter®-DITRA-HEAT-E-WS



Κομπλέ σερ τοίχου με wifi και προαιρετικό φωνητικό έλεγχο

Schlüter®-DITRA-HEAT-MA		Schlüter®-DITRA-HEAT-E-HK		Κωδ.	€ / Σερ	P (Σερ)
Αριθμός φύλλων	απομονωμένη επιφάνεια σε m ²	θερμαινόμενος τοίχος, 200 W/m ²				
		m ²	W			
3	2,3	1,8	375	DH RT6 WS2	639,71	9
4	3,1	2,6	525	DH RT6 WS1	752,03	9



Αποσύνδεση συνδέσμων | Θέρμανση



Schlüter®-DITRA-HEAT-E-DUO-S



Τα Schlüter-DITRA-HEAT-E-DUO-S είναι κομπλέ σερ για την ηλεκτρική θέρμανση ή τη ρύθμιση θερμοκρασίας επιστρώσεων δαπέδου και τοίχου. Αυτά περιλαμβάνουν τις ψάθες απομόνωσης Schlüter-DITRA-HEAT-DUO-MA (0,8 x 0,98 m), τα θερμαντικά καλώδια Schlüter-DITRA-HEAT-E-HK και τον ρυθμιστή θερμοκρασίας με οθόνη αφής Schlüter-DITRA-HEAT-E-R ή τον ρυθμιστή θερμοκρασίας Schlüter-DITRA-HEAT-E-R6 με οθόνη αφής, λειτουργία WiFi και προαιρετικό φωνητικό έλεγχο. Χάρη στην ειδική μεμβράνη φορέα, η ψάθα απομόνωσης εκτός από την απόσβεση των κτυπογενών ήχων προσφέρει και ταχύτερη θέρμανση. Εάν χρειάζεται, η απομονωμένη επιφάνεια μπορεί να επεκταθεί με πρόσθετες ψάθες DITRA-HEAT-DUO. (Δελτίο δεδομένων προϊόντος 6.4)

Όλα τα σερ περιλαμβάνουν:

- Ψάθες απομόνωσης Schlüter-DITRA-HEAT-DUO-MA όπως στον πίνακα
- Θερμαντικά καλώδια Schlüter-DITRA-HEAT-E-HK όπως στον πίνακα (τοποθέτηση γύρω από κάθε 3η οδόντωση Δ 136 W/m² / τοποθέτηση γύρω από κάθε 2η οδόντωση Δ 200 W/m²)
- 1 ρυθμιστής θερμοκρασίας οθόνης αφής Schlüter-DITRA-HEAT-E-R ή ρυθμιστής θερμοκρασίας οθόνης αφής DITRA-HEAT-E-R6 με λειτουργία WiFi και προαιρετικό φωνητικό έλεγχο
- 2 κιβώτια σύνδεσης
- 1 Κενός σωλήνας (3 m)

Schlüter®-DITRA-HEAT-E-DUO-S

Πλήρες σερ για τοίχο και δάπεδο

Schlüter®-DITRA-HEAT-DUO-MA		Schlüter®-DITRA-HEAT-E-HK				Κωδ.	€ / Σερ	P (Σερ)
Αριθμός φύλλων	απομονωμένη επιφάνεια σε m ²	Θερμαινόμενο δάπεδο, 136 W/m ² *		Θερμαινόμενος τοίχος, 200 W/m ² **				
		m ²	W	m ²	W			
2	1,5	1,1	150	0,7	150	DH D S1	508,12	9
3	2,3	1,6	225	1	225	DH D S2	564,57	9
4	3,1	2,2	300	1,5	300	DH D S3	610,53	9
5	3,9	2,7	375	1,8	375	DH D S4	676,17	8
6	4,7	3,3	450	2,2	450	DH D S5	741,80	8
7	5,4	3,8	525	2,6	525	DH D S6	816,66	5
8	6,2	4,4	600	2,9	600	DH D S7	882,31	5
9	7	5	675	3,3	675	DH D S8	961,09	4
10	7,8	5,5	750	3,7	750	DH D S9	1017,54	4

Schlüter®-DITRA-HEAT-E-DUO-S



Κομπλέ σερ δαπέδου και τοίχου με WiFi και προαιρετικό φωνητικό έλεγχο

Schlüter®-DITRA-HEAT-DUO-MA		Schlüter®-DITRA-HEAT-E-HK				Κωδ.	€ / Σερ	P (Σερ)
Αριθμός φύλλων	απομονωμένη επιφάνεια σε m ²	Θερμαινόμενο δάπεδο, 136 W/m ² *		Θερμαινόμενος τοίχος, 200 W/m ² **				
		m ²	W	m ²	W			
2	1,5	1,1	150	0,7	150	DH D RT6 S1	540,30	9
3	2,3	1,6	225	1	225	DH D RT6 S2	594,52	9
4	3,1	2,2	300	1,5	300	DH D RT6 S3	639,71	9
5	3,9	2,7	375	1,8	375	DH D RT6 S4	705,56	8
6	4,7	3,3	450	2,2	450	DH D RT6 S5	771,38	8
7	5,4	3,8	525	2,6	525	DH D RT6 S6	846,27	5
8	6,2	4,4	600	2,9	600	DH D RT6 S7	912,12	5
9	7	5	675	3,3	675	DH D RT6 S8	990,87	4
10	7,8	5,5	750	3,7	750	DH D RT6 S9	1050,24	4

* επιτρέπεται στο δάπεδο και τον τοίχο ** επιτρέπεται μόνο στον τοίχο

Αποσύνδεση συνδέσμων | Θέρμανση



Schlüter®-DITRA-HEAT-E-DUO-WS



Τα Schlüter-DITRA-HEAT-E-DUO-WS είναι κομπλέ σετ για την ηλεκτρική θέρμανση ή τη ρύθμιση θερμοκρασίας επιστρώσεων τοίχου. Αυτά περιλαμβάνουν τις ψάθες απομόνωσης Schlüter-DITRA-HEAT-DUO-MA (0,8 x 0,98 m), τα θερμαντικά καλώδια Schlüter-DITRA-HEAT-E-HK και τον ρυθμιστή θερμοκρασίας με οθόνη αφής Schlüter-DITRA-HEAT-E-R ή τον ρυθμιστή θερμοκρασίας Schlüter-DITRA-HEAT-E-R6 με οθόνη αφής, λειτουργία wifi και προαιρετικό φωνητικό έλεγχο. Χάρη στην ειδική μεμβράνη φορέα, η ψάθα απομόνωσης προσφέρει ταχύτερη θέρμανση. Εάν χρειάζεται, η απομονωμένη επιφάνεια μπορεί να επεκταθεί με πρόσθετες ψάθες DITRA-HEAT-DUO. (Δελτίο δεδομένων προϊόντος 6.4)

Όλα τα σετ περιλαμβάνουν:

- Ψάθες απομόνωσης Schlüter-DITRA-HEAT-DUO-MA όπως στον πίνακα
- Θερμαντικά καλώδια Schlüter-DITRA-HEAT-E-HK όπως στον πίνακα (τοποθέτηση γύρω από κάθε 2η οδόντωση $\pm 200 \text{ W/m}^2$)
- 1 ρυθμιστής θερμοκρασίας οθόνης αφής Schlüter-DITRA-HEAT-E-R ή ρυθμιστής θερμοκρασίας οθόνης αφής DITRA-HEAT-E-R6 με λειτουργία WiFi και προαιρετικό φωνητικό έλεγχο
- 2 κιβώτια σύνδεσης
- 1 Κενός σωλήνας (3 m)

Schlüter®-DITRA-HEAT-E-DUO-WS

Ολοκληρωμένο σετ τοίχου

Schlüter®-DITRA-HEAT-DUO-MA		Schlüter®-DITRA-HEAT-E-HK		Κωδ.	€ / Σετ	P (Σετ)
Αριθμός φύλλων	απομονωμένη επιφάνεια σε m^2	Θερμαινόμενος τοίχος, 200 W/m^2				
		m^2	W			
3	2,3	1,8	375	DH D S11	622,86	9
4	3,1	2,6	525	DH D S10	738,54	9

Schlüter®-DITRA-HEAT-E-DUO-WS



Κομπλέ σετ τοίχου με wifi και προαιρετικό φωνητικό έλεγχο

Schlüter®-DITRA-HEAT-DUO-MA		Schlüter®-DITRA-HEAT-E-HK		Κωδ.	€ / Σετ	P (Σετ)
Αριθμός φύλλων	απομονωμένη επιφάνεια σε m^2	Θερμαινόμενος τοίχος, 200 W/m^2				
		m^2	W			
3	2,3	1,8	375	DH D RT6 S11	652,61	9
4	3,1	2,6	525	DH D RT6 S10	768,80	9



Schlüter®-DITRA-DRAIN

Για κάτι πιο μεγάλο



Οι μεγάλες διαστάσεις έχουν και μεγάλες απαιτήσεις. Κι αυτό ξεκινάει από την τοποθέτηση. Ευτυχώς που υπάρχει το Schlüter-DITRA-DRAIN. Αερίζει από κάτω όλη την επιφάνεια της επιστρώσης, εξασφαλίζοντας έτσι το γρήγορο στέγνωμα της κόλλας. Ωστόσο, δεν φτάνει μόνο αυτό. Δείτε εδώ όλες τις λειτουργίες:

- ✓ Εξίσωση πίεσης ατμού
- ✓ Αποσύνδεση συνδέσμων
- ✓ Αποστράγγιση λεπτής στρώσης

Σύνθετη αποστράγγιση

Schlüter®-DITRA-DRAIN 4



Το Schlüter-DITRA-DRAIN 4 είναι μια μεμβράνη πολυαιθυλενίου σταθερής μορφής με ειδικά διαμορφωμένη οδοντωτή δομή στη μία πλευρά και ένα λαμιναριστό πλέγμα φιλτραρίσματος από πολυπροπυλένιο στην επάνω πλευρά. Αποτελεί ένα γενικό υπόστρωμα για επιστρώσεις πλακακιών ως στρώμα αποσύζευξης και μόνιμα ενεργή σύνθετη αποστράγγιση μέσω παθητικών τριχοειδών διελεύσεων. (Δελτίο δεδομένων προϊόντος 6.2)

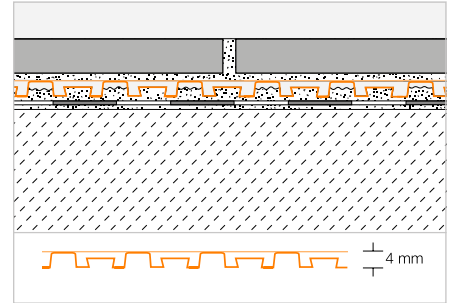

Schlüter®-DITRA-DRAIN 4

Πολυαιθυλένιο, ρολό

L (m)	Πλάτος = 1,00 m Κωδ.	€ / m ²	PL (Ρολό)
10	DITRA-DRAIN 10M	24,64	12
25	DITRA-DRAIN 25M	22,23	6

Συμβουλή εργαλείου:

Schlüter-TROWEL, οδόντωση 6 x 6,
βλ. σελίδα 338.

Schlüter®-DITRA-DRAIN-STU

Αυτοκόλλητη ταινία κάλυψης αρμών

L (m)	Πλάτος = 90 mm Κωδ.	€ / m	P (τεμ.)
5	STUV KB 90/ 5M	8,31	10
30	STUV KB 90/30M	7,35	10

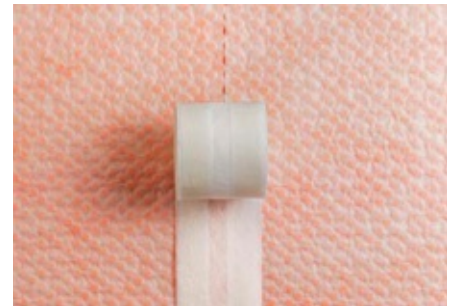

Σύνθετη αποστράγγιση

Schlüter®-DITRA-DRAIN 8

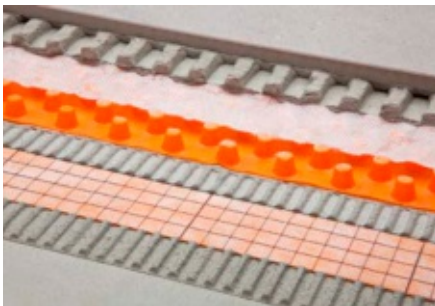

Το Schlüter-DITRA-DRAIN 8 είναι μια μεμβράνη πολυαιθυλενίου σταθερής μορφής με ειδικά διαμορφωμένες οδοντώσεις στη μία πλευρά. Στο κάτω μέρος διαθέτει μη υφαντό υλικό για αγκύρωση στην κόλλα πλακιδίων, και στην επάνω πλευρά ειδικό μη υφαντό υλικό σε ρόλο φίλτρου. Το Schlüter-DITRA-DRAIN 8 είναι γενικής χρήσης υπόστρωμα – στρώση απομόνωσης για επιστρώσεις πλακιδίων με συνεχώς ενεργή παθητική τριχοειδή σύνθετη αποστράγγιση. (Δελτίο δεδομένων προϊόντος 6.2)

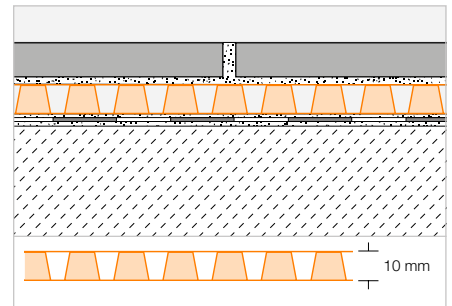

Schlüter®-DITRA-DRAIN 8

Πολυαιθυλένιο, ρολό

L (m)	Πλάτος = 1,00 m Κωδ.	€ / m ²	PL (Ρολό)
12,5	DITRA-DRAIN 8 12M	23,61	6

Schlüter®-DITRA-DRAIN-STU

Αυτοκόλλητη ταινία κάλυψης αρμών

L (m)	Πλάτος = 90 mm Κωδ.	€ / m	P (τεμ.)
5	STUV KB 90/ 5M	8,31	10
30	STUV KB 90/30M	7,35	10

Συμβουλή εργαλείου:

Schlüter-TROWEL, οδόντωση 4 x 4,
βλ. σελίδα 338.



Schlüter®-DITRA-SOUND

Ηχομόνωση έναντι κτυπογενούς θορύβου κάτω από τα πλακίδια



Οι θόρυβοι που προκύπτουν στο δάπεδο προκαλούν κτυπογενείς ήχους. Το Schlüter-DITRA-SOUND μειώνει αποτελεσματικά τους κτυπογενείς ήχους σε ανακαινισμένους χώρους έως και κατά 13 dB(A). Αυτό αντιστοιχεί σε μείωση του αντιληπτού κτυπογενούς ήχου κατά περισσότερο από 50%. Στη μεμβράνη βαρέως τύπου συνδυάζονται οι ακόλουθες ιδιότητες:

- ✓ Μόνωση έναντι κτυπογενών ήχων και ήχων του χώρου
- ✓ Γεφύρωση ρωγμών
- ✓ Κατανομή φορτίου (διοχέτευση φορτίου)

Ηχομόνωση έναντι κτυπογενούς θορύβου

Schlüter®-DITRA-SOUND



Το Schlüter-DITRA-SOUND είναι μια βαριά μεμβράνη σε βάση πολυαιθυλενίου, η οποία διαθέτει γεωφάσμα στην μπροστινή και στην πίσω πλευρά για την αγκύρωση στην κόλλα πλακακιών. Το Schlüter-DITRA-SOUND χρησιμεύει στη σύνδεση με επικαλύψεις πλακακιών ως συνδετική ηχομόνωση κτυπογενή ήχου.

(Δελτίο δεδομένων προϊόντος 6.3)

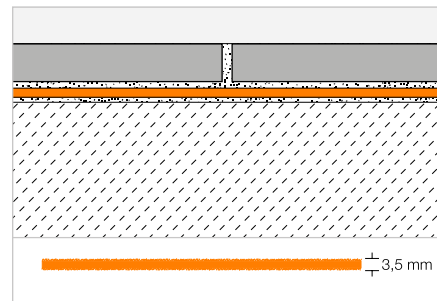

Schlüter®-DITRA-SOUND

Βαριά μεμβράνη PE

H (mm)	55 x 75 cm = 0,41 m ² Κωδ.	€ / Πακέτο	PL (Πακέτο)
3,5	DITRA-S 355/5	68,50	80

Πακέτο = 5 τεμ.

Συμβουλή εργαλείου:

Schlüter-TROWEL, οδόντωση 4 x 4,
βλ. σελίδα 338.

Schlüter®-DITRA-SOUND

Συσκευασία αντικειμένου
με μεμβράνη PE βαρέος τύπου

H (mm)	55 x 75 cm = 0,41 m ² Κωδ.	€ / m ²	PL (τεμ.)
3,5	DITRA-S 355 LV	32,12	400

Επισημάνση:

Για μεγαλύτερου μεγέθους αντικείμενα διατίθεται η συσκευασία αντικειμένου DITRA-S 355 LV: Το Schlüter-DITRA-SOUND διατίθεται εδώ χωρίς περίβλημα συσκευασίας, για τη μείωση των υλικών συσκευασίας που χρειάζονται απόρριψη.

Κάλυμμα ενώσεων | Ακραία μονωτική λωρίδα



Schlüter®-DITRA-SOUND-KB

Ισούψης επικάλυψη

38 mm x 50 m Κωδ.	€ / τμχ.	P (τεμ.)
DS KB 38	17,21	10



Schlüter®-DITRA-SOUND-RSK

Ακραία μονωτική λωρίδα

6 x 30 mm x 10 m Κωδ.	€ / m	P (τεμ.)
DS RSK 630	1,63	20



Schlüter®-REFLEECE

Το πρακτικό μη υφαντό υλικό αφαίρεσης

Οι εκθέσεις, τα καταστήματα και οι τομείς όπου οι επιστρώσεις δαπέδου αλλάζονται συχνά έχουν πολλές μορφές. Στην περίπτωση αυτή, η εύκολη αποξήλωση είναι σημαντικός παράγοντας.

Το Schlüter-REFLEECE προσφέρει εδώ μια πρακτική λύση. Το αυτοκόλλητο μη υφαντό υλικό χρησιμεύει ως υπόστρωμα τοποθέτησης για τα πλακίδια ή τη φυσική πέτρα και χωρίζει την κόλλα πλακιδίων από το υπάρχον υπόστρωμα. Έτσι καθίσταται εφικτή η εύκολη αφαίρεση χωρίς κατάλοιπα και χωρίς την πρόκληση ζημιών στο υποκείμενο δάπεδο. Το Schlüter-REFLEECE μειώνει επιπλέον τον θόρυβο από κτυπογενείς ήχους κατά 9 dB (κατά DIN EN ISO 10140) και αποτελείται από ανακυκλωμένες φιάλες PET.

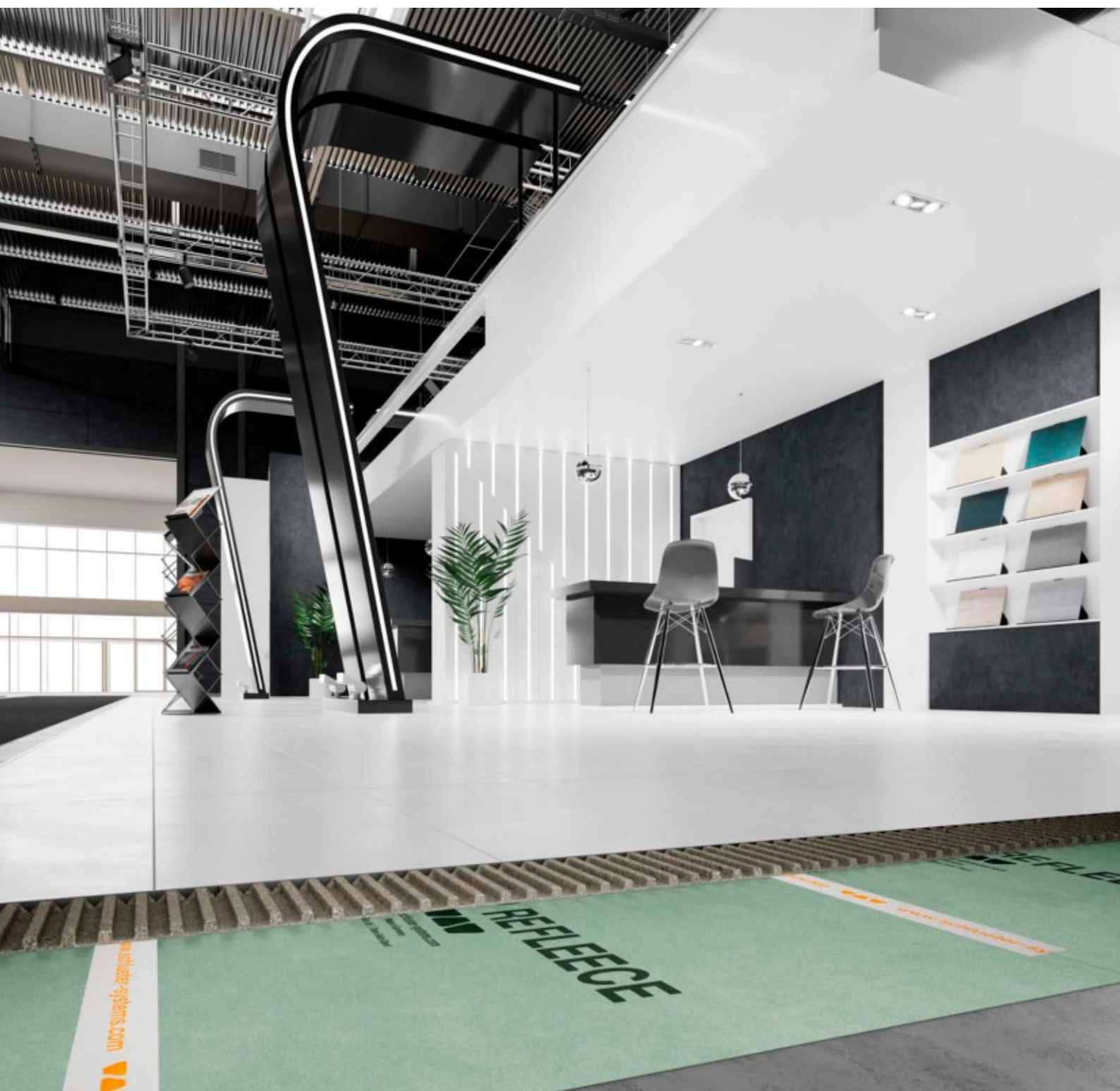

Μη υφαντό υλικό αφαίρεσης

Schlüter®-REFLEECE

Το Schlüter-REFLEECE είναι μια μεμβράνη από ανακυκλωμένο PET με κολλητική επίστρωση στο πίσω μέρος. Είναι κατάλληλο για την τοποθέτηση αφαιρούμενων επιστρώσεων δαπέδου από πλακίδια και φυσική πέτρα. Η αυτοκόλλητη πίσω πλευρά αποσπάται εύκολα από το υπόστρωμα σε περίπτωση αποξήλωσης, χωρίς να προκαλεί ζημιές στο υπάρχον υποκείμενο δάπεδο.
(Δελτίο δεδομένων προϊόντος 20.1)

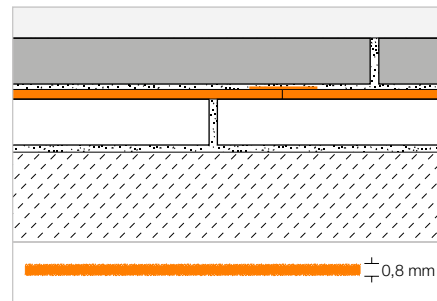
**Schlüter®-REFLEECE**

Ρολό PET

1 m x 30 m Κωδ.	€/ m ²	PL (Ρολό)
REFL 30M	19,25	6

Schlüter®-DITRA-SOUND-KB

Ισούψης επικάλυψη

38 mm x 50 m Κωδ.	€/ τμχ.	P (τεμ.)
DS KB 38	17,21	10





Schlüter®-KERDI

Στεγανοποίηση σε τοίχο και δάπεδο,
απορροή, ράφια ντουζιέρας

Το Schlüter-KERDI είναι μια στεγανοποιητική μεμβράνη σε συνδυασμό με την επίστρωση πλακιδίων. Με το νέο, τυπωμένο πλέγμα κοπής, το προϊόν αυτό είναι τώρα ακόμη πιο εύκολο στην επεξεργασία. Ως πλήρες σύστημα, το Schlüter-KERDI συμπληρώνεται με στεγανοποιητικές ταινίες, γωνίες και φύλλα επικάλυψης σωλήνων. Με το στεγανοποιητικό Schlüter-KERDI-COLL για κολλήσεις αρμών και σύνδεσης, επιτυγχάνετε όλο το στεγανοποιητικό στρώμα με ένα και μοναδικό σύστημα. Για την απορροή χρησιμοποιούνται τα συστήματα εκροής δαπέδου Schlüter-KERDI-DRAIN ή Schlüter-KERDI-LINE, ενώ για ισόπεδες ντουζιέρες το αρθρωτό σύστημα Schlüter-KERDI-SHOWER.





Schlüter®-KERDI

Σύνθετη στεγανοποίηση	180–182
Πρόσθετα εξαρτήματα	183–188

Schlüter®-KERDI-LINE

Απορροή με κομψότητα	189
Σχέδια KERDI-LINE	191, 201
Επιφανειακή απορροή	192–197
Απορροή ρείθρου	202–215, 218–220
Πλήρη σετ – γραμμική ισόπεδη ντουζιέρα	221
Πρόσθετα εξαρτήματα	198, 216–217

Schlüter®-KERDI-DRAIN

Σημειακή απορροή στον εσωτερικό χώρο	231
Σχέδια KERDI-DRAIN	233
Σημειακή απορροή	234–243
Σετ απορροής	248
Πρόσθετα εξαρτήματα	244–247

Schlüter®-KERDI-SHOWER

Πλάκες κλίσης για KERDI-LINE	222–223
Πλάκες κλίσης για KERDI-DRAIN	250–251
Σετ στεγανοποίησης	249

Schlüter®-SHOWERPROFILE

Σφηνοειδές εξάρτημα κλίσης	224–225
Προφίλ για ισόπεδες ντουζιέρες	226–230

Schlüter®-DESIGN-NICHE

Εσοχή	253
-------	-----

Schlüter®-SHELF

Ράφια	254–263
-------	---------



Schlüter®-KERDI

Η αξιόπιστη σύνθετη στεγανοποίηση

Εδώ και περισσότερα από 35 χρόνια, το Schlüter-KERDI εξασφαλίζει την ασφαλή στεγανοποίηση σε συνδυασμό με πλακίδια και φυσική πέτρα. Με τις στεγανοποιητικές λωρίδες, τις στεγανοποιητικές ταινίες, τα ειδικά τεμάχια και την κόλλα στεγανοποίησης KERDI-COLL, έχετε στη διάθεσή σας ένα πλήρες σύστημα για μια πάντοτε ασφαλή και αξιόπιστη σύνθετη στεγανοποίηση. Κι αυτό και στα τρία πλάτη λωρίδας 100 cm, 150 cm και 200 cm.

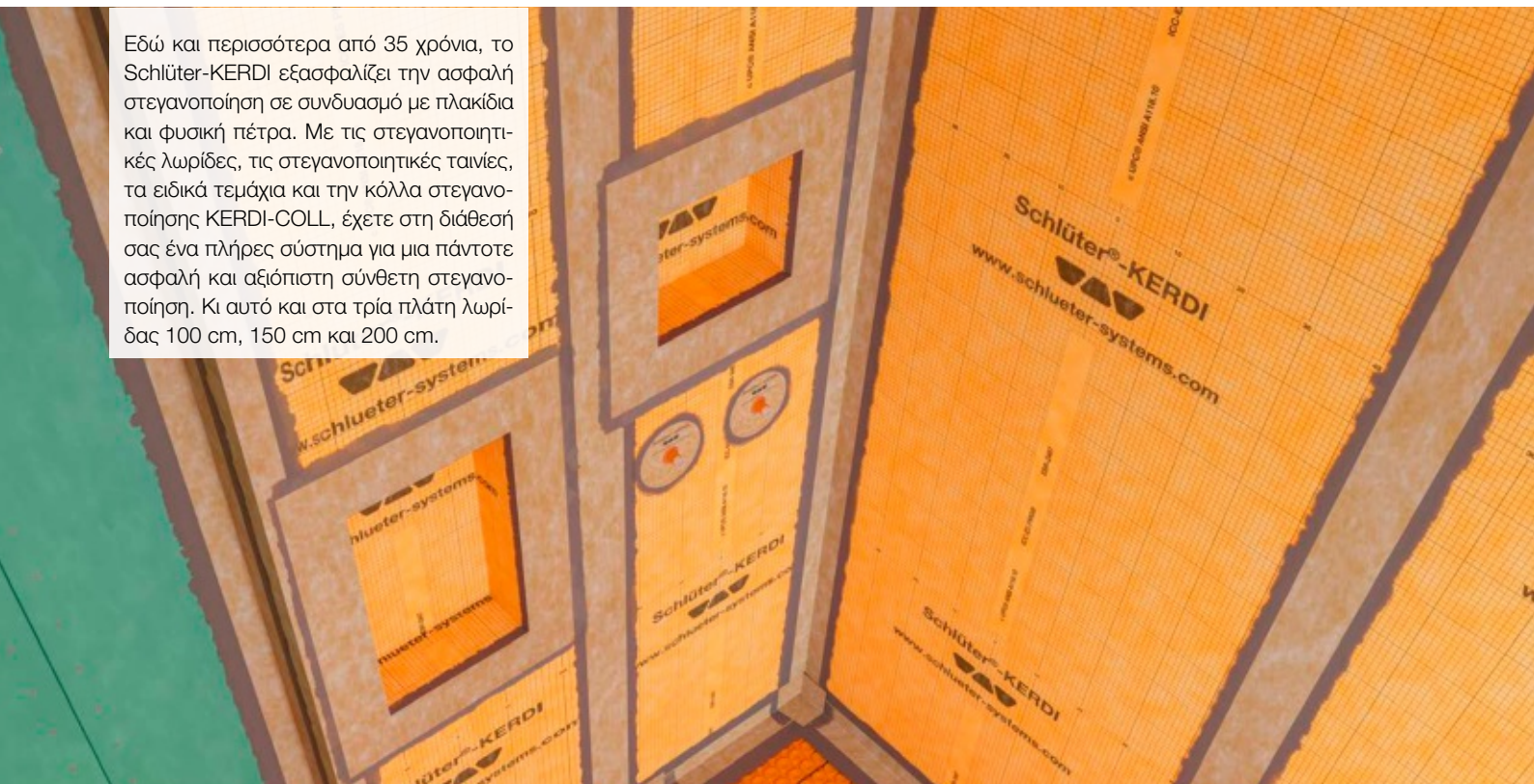

Σύνθετη στεγανοποίηση

Schlüter®-KERDI



Το Schlüter-KERDI είναι μια λωρίδα στεγανοποίησης από πολυαιθυλένιο, η οποία διαθέτει ένα είδος γεωφάσματος και στις δύο πλευρές για την αγκύρωση στην κόλλα πλακακιών. Ενδείκνυται ιδιαίτερα για στεγανοποιήσεις στη σύνδεση με επικαλύψεις πλακακιών σε τοίχο και δάπεδο. Το Schlüter-KERDI-DS εξαιτίας της υψηλής αντίστασης διάχυσης ύδατος ενδείκνυται για χρήση ως φραγή υδρατμών σε συνδυασμό με επικαλύψεις πλακακιών. (Δελτίο δεδομένων προϊόντος 8.1)

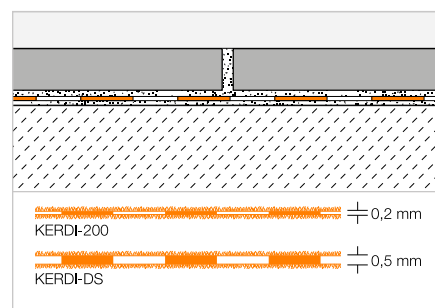

Schlüter®-KERDI 200

Πολυαιθυλένιο, ρολό

L (m)	m ²	Πλάτος = 1,00 m Κωδ.	€/ m ²	PL (Ρολό)
5	5	KERDI 200 / 5M	24,37	75
10	10	KERDI 200 / 10M	22,00	50
30	30	KERDI 200	20,02	20
Πλάτος = 1,50 m				
20	30	KERDI 200 150 / 20M	20,02	20
Πλάτος = 2,00 m				
15	30	KERDI 200 200 / 15M	20,02	20

Schlüter®-KERDI-DS

Φραγή υδρατμών από πολυαιθυλένιο, ρολό

L (m)	Πλάτος = 1,00 m Κωδ.	€/ m ²	PL (Ρολό)
30	KERDI-DS	23,12	25

Συμβουλή εργαλείου:

Schlüter-TROWEL, οδόντωση 4 x 4, βλ. σελίδα 338.

Στεγανοποιητική ταινία

Schlüter®-KERDI-KEBA

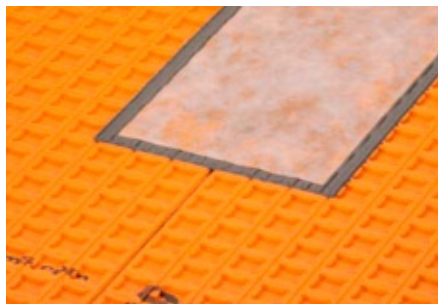

Το Schlüter-KERDI-KEBA είναι ταινίες στεγανοποίησης από πολυαιθυλένιο με πλέγμα και στις δύο πλευρές. Ενδείκνυται για τη στεγανοποίηση ισοψών συνδέσεων και συνδέσεων τοίχων/δαπέδων.

(Δελτίο δεδομένων προϊόντος 8.1)

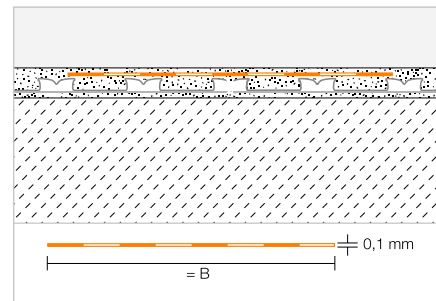

Schlüter®-KERDI-KEBA

Πολυαιθυλένιο, ρολό

B (mm)	Ρολό = 30 m Κωδ.	€/m	PL (Ρολό)
85	KEBA 100 / 85	2,73	336
125	KEBA 100 / 125	4,09	210
150	KEBA 100 / 150	4,33	210
185	KEBA 100 / 185	5,61	168
250	KEBA 100 / 250	7,26	126

Schlüter®-KERDI-KEBA/5M

Πολυαιθυλένιο, ρολό

B (mm)	Ρολό = 5 m Κωδ.	€/m	P (Ρολό)
85	KEBA 100 / 85 / 5M	3,84	10
125	KEBA 100 / 125 / 5M	5,11	10
150	KEBA 100 / 150 / 5M	5,49	10
185	KEBA 100 / 185 / 5M	6,68	10
250	KEBA 100 / 250 / 5M	8,38	10

Στεγανοποιητική ταινία

Schlüter®-KERDI-FLEX



Το Schlüter-KERDI-FLEX είναι μια εύκαμπτη ταινία στεγανοποίησης για στεγανοποίηση πάνω από αρμούς κίνησης.

(Δελτίο δεδομένων προϊόντος 8.1)

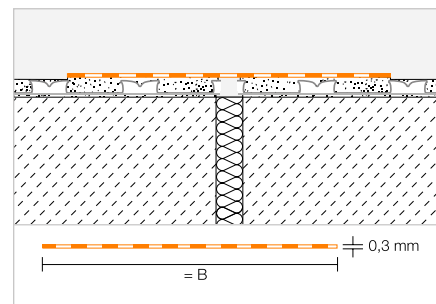

Schlüter®-KERDI-FLEX

Πολυαιθυλένιο, ρολό

B (mm)	Ρολό = 30 m Κωδ.	€/m	PL (Ρολό)
125	FLEX 125 / 30	6,97	210
250	FLEX 250 / 30	12,68	126

Schlüter®-KERDI-FLEX/5M

Πολυαιθυλένιο, ρολό

B (mm)	Ρολό = 5 m Κωδ.	€/m	P (Ρολό)
125	FLEX 125 / 5M	9,07	10
250	FLEX 250 / 5M	14,69	10



Γωνιακή στεγανοποίηση

Schlüter®-KERDI-KERECK

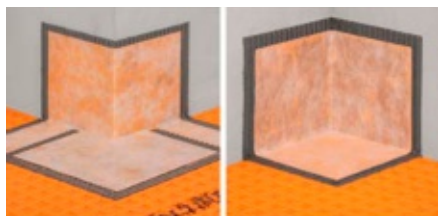

Το Schlüter-KERDI-KERECK είναι κομμένα τμήματα για τη δημιουργία εσωτερικών και εξωτερικών γωνιών, τα οποία επιτρέπουν και μη ορθογώνια γωνιακά ανοίγματα.
(Δελτίο δεδομένων προϊόντος 8.1)

Schlüter®-KERDI-KERECK/A

Εξωτερική γωνία, κομμένο τμήμα

Πάχος (mm)	Πακέτο = 5 τεμ. Κωδ.	€ / Πακέτο	P (Πακέτο)
0,1	KERECK 5 A	28,79	10

Schlüter®-KERDI-KERECK/I

Εσωτερική γωνία, κομμένο τμήμα

Πάχος (mm)	Πακέτο = 5 τεμ. Κωδ.	€ / Πακέτο	P (Πακέτο)
0,1	KERECK 5 I	24,69	10

Γωνιακή στεγανοποίηση

Schlüter®-KERDI-KERECK-F

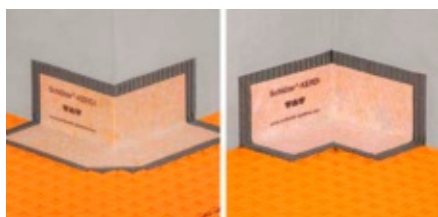

Τα Schlüter-KERDI-KERECK-F είναι έτοιμα συγκολλημένα ειδικά τεμάχια για τη δημιουργία εσωτερικών και εξωτερικών γωνιών.
(Δελτίο δεδομένων προϊόντος 8.1)

Schlüter®-KERDI-KERECK-F/A

Εξωτερική γωνία 90°, διαμορφωμένη

Πάχος (mm)	Πακέτο = 2 τεμ. Κωδ.	€ / Πακέτο	P (Πακέτο)
0,1	KERECK / FA2	23,01	10
	Πακέτο = 10 τεμ.		
0,1	KERECK / FA10	97,07	10
	Πακέτο = 50 τεμ.		
0,1	KERECK / FA50	428,02	10

Schlüter®-KERDI-KERECK-F/I

Εσωτερική γωνία 90°, διαμορφωμένη

Πάχος (mm)	Πακέτο = 2 τεμ. Κωδ.	€ / Πακέτο	P (Πακέτο)
0,1	KERECK / FI2	19,66	10
	Πακέτο = 10 τεμ.		
0,1	KERECK / FI10	80,62	10
	Πακέτο = 50 τεμ.		
0,1	KERECK / FI50	376,35	10

Schlüter®-KERDI-KERECK-F/I 135°

Εσωτερική γωνία 135°, διαμορφωμένη

Πάχος (mm)	Πακέτο = 2 τεμ. Κωδ.	€ / Πακέτο	P (Πακέτο)
0,1	KERECK 135 FI2	23,30	10

Γωνιακή στεγανοποίηση

Schlüter®-KERDI-KERS



Τα Schlüter-KERDI-KERS είναι έτοιμα συγκολλημένα ειδικά τεμάχια για την ασφαλή στεγάνωση των γωνιακών τεμαχίων σε ισόπεδες ντουζιέρες.
(Δελτίο δεδομένων προϊόντος 8.1)

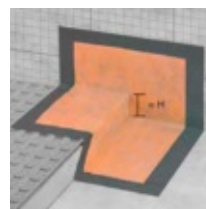

Schlüter-KERDI-KERS αριστερά

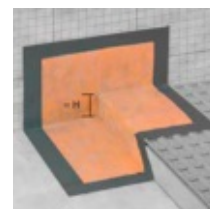

Schlüter-KERDI-KERS δεξιά

Schlüter®-KERDI-KERS

Εσωτερική γωνία προκατασκευασμένη, αριστερά

H (mm)	Κωδ.	€ / τμχ.	P (τεμ.)
20	KERS 20 L	15,85	10
28	KERS 28 L	15,85	10

Schlüter®-KERDI-KERS

Εσωτερική γωνία προκατασκευασμένη, δεξιά

H (mm)	Κωδ.	€ / τμχ.	P (τεμ.)
20	KERS 20 R	15,85	10
28	KERS 28 R	15,85	10

Επισήμανση:

Τα προϊόντα Schlüter-KERDI-KERS 20 είναι κατάλληλα για ντουζιέρες με μήκος πλευράς από 80 έως 110 cm. Τα προϊόντα Schlüter-KERDI-KERS 28 είναι κατάλληλα για ντουζιέρες με μήκος πλευράς από 110 έως 150 cm.

Φύλλο στεγανοποίησης

Schlüter®-KERDI-MV

Τα Schlüter-KERDI-MV είναι προκατασκευασμένα φύλλα στεγανοποίησης για διελεύσεις σωλήνων κατά DIN 18534. Χάρη στην εσωτερική ζώνη χωρίς μεμβράνη, τα φύλλα μπορούν να τοποθετηθούν με διάφορους τρόπους για διάφορες διαμέτρους σωλήνων (βλ. πίνακα). (Δελτίο δεδομένων προϊόντος 8.1)

Schlüter®-KERDI-MV

Φύλλο με εσωτερική ζώνη χωρίς μεμβράνη (περιέχει 1 εμάχια)

Ø mm	Για διάμετρο σωλήνα (mm)	Κωδ.	€ / τμχ.	P (τεμ.)
9	12–30	KMV 9	10,20	10
15	22–40	KMV 15	10,20	10
21	30–60	KMV 21	11,35	10
35	45–80	KMV 35	12,11	10
65	75–140	KMV 65	15,30	10
15	22–40	KMV 15 D	18,30	10

Schlüter®-KERDI-MV

Φύλλο με εσωτερική ζώνη χωρίς μεμβράνη (περιέχει 10 εμάχια)

Ø mm	Για διάμετρο σωλήνα (mm)	Κωδ.	€ / Πακέτο	P (Πακέτο)
15	22–40	KMV 15/10	81,92	10
15	22–40	KMV 15 D/10	150,45	10

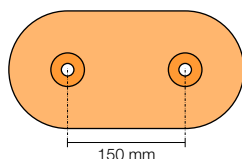
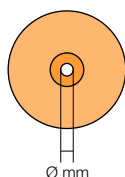

KMV 9



KMV 15



KMV 21



KMV 35



KMV 65



KMV 15 D*

* Αξονική διάσταση 150 mm

Φύλλο στεγανοποίησης

Schlüter®-KERDI-PAS

Τα Schlüter-KERDI-PAS είναι σετ από προκατασκευασμένο φύλλο και ειδικό πλαστικό κέλυφος. Το φύλλο σε συνδυασμό με το πλαστικό κέλυφος προσαρμόζεται στο κατασκευαστικό πώμα έτσι, ώστε να είναι εφικτή η ασφάλεια η στεγανοποίηση κατά DIN 18534 για μια προέκταση κρουνού που θα προστεθεί αργότερα. (Δελτίο δεδομένων προϊόντος 8.1)

Schlüter®-KERDI-PAS

Σετ που περιλαμβάνει το φύλλο και βοήθημα επεξεργασίας (περιέχει 1 Σετ)

Ø mm	Για διάμετρο σωλήνα (mm)	Κωδ.	€ / Σετ	P (Σετ)
15	22–40	KMV 15 PAS	12,44	10
15	22–40	KMV 15 D PAS	21,36	10

Schlüter®-KERDI-PAS

Σετ που περιλαμβάνει το φύλλο και βοήθημα επεξεργασίας (περιέχει 10 Σετ)

Ø mm	Για διάμετρο σωλήνα (mm)	Κωδ.	€ / Πακέτο	P (Πακέτο)
15	22–40	KMV 15 PAS/10	99,77	10
15	22–40	KMV 15 D PAS/10	168,62	10



KMV 15 PAS



KMV 15 D PAS*

* Αξονική διάσταση 150 mm



Φύλλο στεγανοποίησης

Schlüter®-KERDI-KM

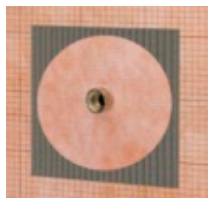

Τα Schlüter-KERDI-KM είναι προκατασκευασμένα φύλλα στεγανοποίησης για διελεύσεις σωλήνων κατά DIN 18534.
(Δελτίο δεδομένων προϊόντος 8.1)

Schlüter®-KERDI-KM

Μανσέτα σωλήνα $\varnothing = 22$ mm για αγωγό 25 mm

Πάχος (mm)	Πακέτο = 5 τεμ. Κωδ.	€ / Πακέτο	P (Πακέτο)
0,1	KM 5117 / 22	10,05	10

Schlüter®-KERDI-CID

Ανοίγματα θυρών σύμφωνα με τα πρότυπα

Οι κανονισμοί για τη στεγανοποίηση των εσωτερικών χώρων απαιτούν την προστασία των παρακείμενων, μη στεγανοποιημένων χώρων από το νερό που συγκεντρώνεται σε υγρούς χώρους, συμπεριλαμβανομένων των περιοχών των θυρών. Τα σετ Schlüter-KERDI-CID καθιστούν εφικτό τον τριχοειδή φραγμό σε περιοχές διέλευσης, με διαφορετικές κατευθύνσεις ανοίγματος θυρών.

Τα πλεονεκτήματα:

- ✓ Ασφάλεια στο σύστημα
- ✓ Καταξιωμένης ποιότητας τελείωμα από ανοξείδωτο χάλυβα
- ✓ Σετ που συμπεριλαμβάνουν ειδικά τεμάχια



Σετ 1



Σετ 2

Σετ στεγανοποίησης

Schlüter®-KERDI-CID



Τα Schlüter-KERDI-CID είναι σετ στεγανοποίησης για τη δημιουργία τριχοειδούς φραγμού στο δάπεδο σε περιοχές ανοίγματος θυρών κατά DIN 18534. Τα σετ διαφέρουν ως προς την κατασκευή για κατεύθυνση ανοίγματος πόρτας προς τα μέσα/έξω. Τα εξαρτήματα των σετ είναι μια ράγα Schlüter-SCHIENE-E με εφαρμοσμένη στεγανωτική ταινία KERDI-KEBA, καθώς και τα κατάλληλα ειδικά τεμάχια KERDI-KERECK. Το προφίλ μπορεί να κοπεί για προσαρμογή στις διαστάσεις της κάθε πόρτας. Η επικόλληση των στοιχείων γίνεται με κόλλα στεγανοποίησης KERDI-COLL (δεν περιλαμβάνεται στο σετ). (Δελτίο δεδομένων προϊόντος 8.11)

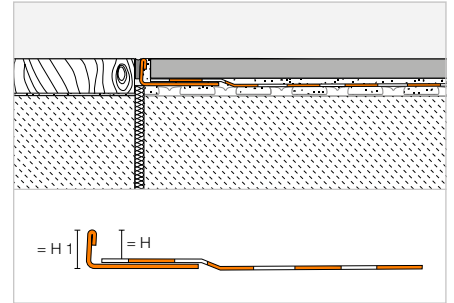

Schlüter®-KERDI-CID

Ράγα SCHIENE-E V4A με στεγανωτική ταινία πολυαιθυλενίου (σετ 1), μήκος: 1,15 m

H (mm)	H1 (mm)	Κωδ.	€ / Σετ	P (Σετ)
10	12	KCID E 110 S1	73,60	10
12	14	KCID E 125 S1	73,60	10
14	16	KCID E 150 S1	73,60	10

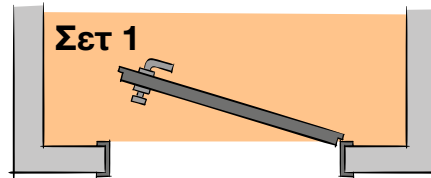

Στο σετ περιλαμβάνονται τα εξής:

- 1 x ράγα Schlüter-SCHIENE-E V4A με στεγανωτική ταινία
- 1 x 2 γωνιές KERDI-KERECK-SD (δεξιά + αριστερή)

Schlüter®-KERDI-CID

Ράγα SCHIENE-E V4A με στεγανωτική ταινία πολυαιθυλενίου (σετ 2), μήκος: 1,15 m

H (mm)	H1 (mm)	Κωδ.	€ / Σετ	P (Σετ)
10	12	KCID E 110 S2	75,68	10
12	14	KCID E 125 S2	75,68	10
14	16	KCID E 150 S2	75,68	10

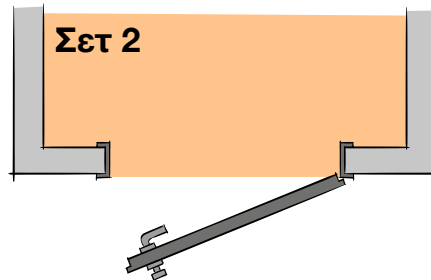

Στο σετ περιλαμβάνονται τα εξής:

- 1 x ράγα Schlüter-SCHIENE-E V4A με στεγανωτική ταινία
- 2 x 2 γωνιές KERDI-KERECK (εξωτερική/εσωτερική)

Γωνιακή στεγανοποίηση

Schlüter®-KERDI-KERECK-SD

Εξωτερική γωνία 90°, προκατασκευασμένη, εφαρμογή σε πόρτα αριστερά/δεξιά

Πάχος (mm)	Σετ = 2 τεμ. Κωδ.	€ / Σετ	P (Σετ)
0,1	KERECK / SD	29,23	10

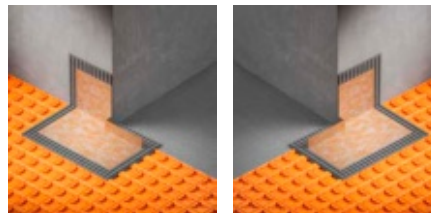

Επισημανση:

Βοηθήματα εργασίας για το Schlüter-KERDI-CID υπάρχουν διαθέσιμα στην περιοχή λήψης.





Σετ στεγανοποίησης

Schlüter®-KERDI-TS

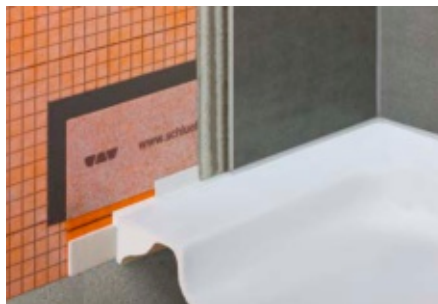

Το Schlüter-KERDI-TS είναι ένα σετ για την στεγανή σύνδεση προσαρμοζόμενων στοιχείων, όπως είναι οι μπανιέρες από εμαγιέ χάλυβα, ακρυλικό και χυτό υλικό (κατά DIN 18534-1), στο σύστημα στεγανοποίησης Schlüter-KERDI. Περιλαμβάνει μια στεγανοποιητική ταινία σύνδεσης από πολυαιθυλένιο με αμφίπλευρα fleece και αυτοκόλλητη ηχομονωτική λωρίδα, καθώς και εξαρτήματα τοποθέτησης.

(Δελτίο δεδομένων προϊόντος 8.9)

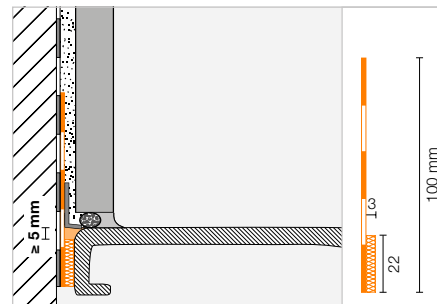

Schlüter®-KERDI-TS

Πλήρες σετ στεγανής σύνδεσης

L (m)	Κωδ.	€ / Σετ	P (Σετ)
2	KE TS / 200	91,75	10
2,8	KE TS / 280	110,88	10
3,8	KE TS / 380	130,69	10

Στο κομπλέ σετ περιλαμβάνονται τα εξής:

- 2 / 2,8 / 3,8 m στεγανοποιητική ταινία σύνδεσης
- 290 ml κόλλα συναρμολόγησης Schlüter-KERDI-FIX
- 2 πανιά καθαρισμού
- 1 / 2 / 2 γωνία/ες συναρμολόγησης



Schlüter®-KERDI-TSB

Βασικό σετ στεγανής σύνδεσης

L (m)	Κωδ.	€ / Σετ	P (Σετ)
10	KE TSB / 1000	212,38	10

Στο βασικό σετ περιλαμβάνονται τα εξής:

- 10 m στεγανοποιητική ταινία σύνδεσης
- 8 πανιά καθαρισμού
- 6 γωνίες συναρμολόγησης



Σετ στεγανοποίησης

Schlüter®-KERDI-TS-ZC



Το Schlüter-KERDI-TS-ZC είναι ένα σετ για την στεγανή σύνδεση προσαρμοζόμενων στοιχείων, όπως είναι οι μπανιέρες και οι ντουζιέρες σε συγκεκριμένες συνθήκες τοποθέτησης (βλ. σκίτσο) σε συνδυασμό με το σύστημα στεγανοποίησης Schlüter-KERDI-TS. Αποτελείται από ένα φύλλο στεγανοποίησης και μια γωνιά τοποθέτησης.

(Δελτίο δεδομένων προϊόντος 8.9)

Schlüter®-KERDI-TS-ZC

Σετ επέκτασης

Κωδ.	€ / Σετ	P (Σετ)
KE TS ZC	13,12	10

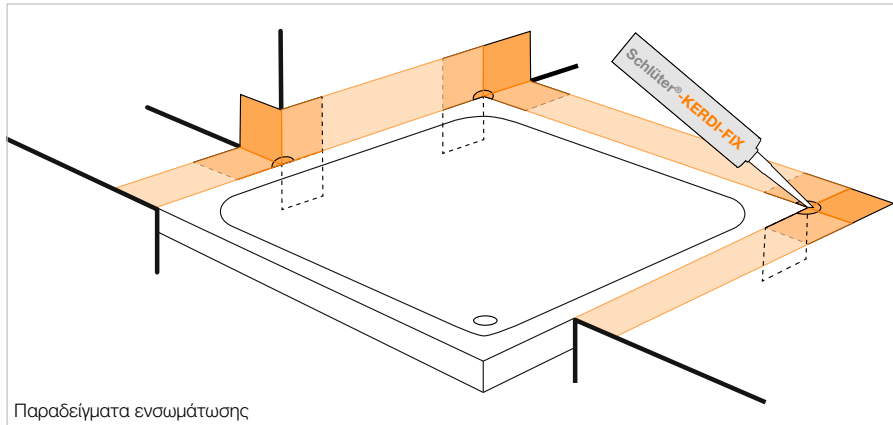

Παραδείγματα ενσωμάτωσης

Στο σετ επέκτασης περιλαμβάνονται τα ακόλουθα στοιχεία:

- 1 φύλλο PE με επένδυση fleecce και στις δύο πλευρές, 120 x 120mm
- 1 γωνιά τοποθέτησης

Προστασία κοπής

Schlüter®-KERDI-CP

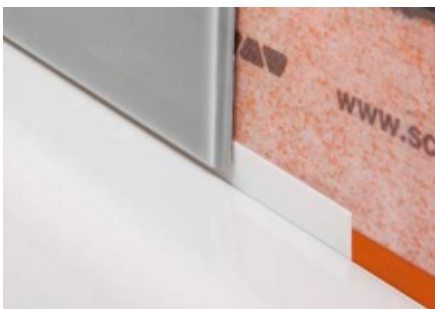

Το Schlüter-KERDI-CP είναι ένα προστατευτικό κοπής, με δυνατότητα κοπής σε μικρότερο μήκος, για την προστασία του επιπέδου στεγανοποίησης σε μεταγενέστερη αντικατάσταση του αρμού σιλικόνης. Το προφίλ, που μπορεί να διπλώσει, τοποθετείται μεμονωμένα και μπορεί να εφαρμοστεί απευθείας στο υπόστρωμα κόλλας ή στο φρέσκο Schlüter-KERDI-FIX.

(Δελτίο δεδομένων προϊόντος 8.9)

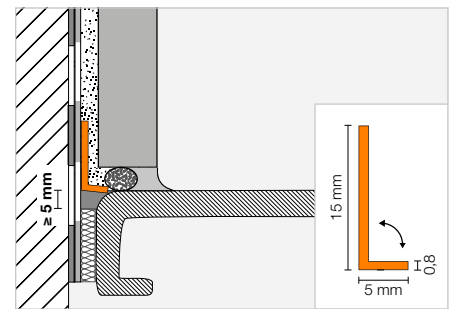

Schlüter®-KERDI-CP

Προστασία κοπής από πολυπροπυλένιο

L (m)	Κωδ.	€ / τμχ.	P (τεμ.)
2	KE CP / 200	10,50	10
2,8	KE CP / 280	14,52	10
3,8	KE CP / 380	19,16	10
10	KE CP / 1000	42,24	10





Κόλλα στεγανοποίησης

Schlüter®-KERDI-COLL-L



Schlüter®-KERDI-COLL-L

Κόλλα στεγανοποίησης, δύο συστατικών

Βάρος (kg)	Κωδ.	€ / kg	PL (τεμ.)
1,85	KERDI-COLL-L 185	15,46	110
4,25	KERDI-COLL-L	12,73	72

Το Schlüter-KERDI-COLL-L είναι μια κόλλα στεγανοποίησης δύο συστατικών που βασίζεται σε εναιώρημα ακρυλικής ένωσης χωρίς διαλυτικά και σε μια αντιδραστική σκόνη με βάση το τσιμέντο. Ενδείκνυται για την κόλληση και στεγανοποίηση των επικαλύψεων των λωρίδων Schlüter-KERDI. Επίσης, με το KERDI-COLL-L μπορεί να υλοποιηθεί στεγανή ισούψης και συνδετική κόλληση των λωρίδων στεγανοποίησης Schlüter-KERDI-KEBA σε σύνθετες στεγανοποιήσεις με κατάλληλα προϊόντα του συστήματος Schlüter, καθώς και στα ακραία προφίλ Schlüter-BARA. (Δελτίο δεδομένων προϊόντος 8.4)

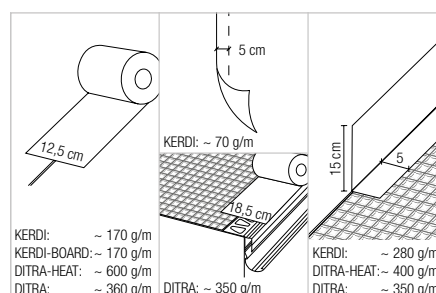
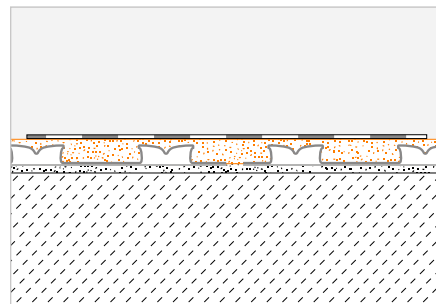

Κόλλα συναρμολόγησης

Schlüter®-KERDI-FIX



Το Schlüter-KERDI-FIX είναι μια ελαστική κόλλα συναρμολόγησης με βάση ένα πολυμερές τροποποιημένου σιλανιού. Ενδείκνυται για την κόλληση προφίλ και Schlüter-KERDI-BOARD και τη στεγανοποίηση των συνδέσεων από λωρίδες στεγανοποίησης Schlüter-KERDI. (Δελτίο δεδομένων προϊόντος 8.3)



Schlüter®-KERDI-FIX

Πολυμερές τροποποιημένου σιλανιού

Ποσότητα πλήρωσης (ml)	Κωδ.	€ / τμχ.	P (τεμ.)
290	KERDIFIX / BW	24,29	12
290	KERDIFIX / G	24,29	12



Schlüter®-KERDI-LINE

Απορροή με κομψότητα



Επιφανειακή απορροή

Schlüter®-KERDI-LINE-VARIO

Δοχεία απορροής

Schlüter®-KERDI-LINE-VARIO-H 40 192

Schlüter®-KERDI-LINE-VARIO-H 50 193

Προφίλ απορροής

Schlüter®-KERDI-LINE-VARIO WAVE 194–195

Schlüter®-KERDI-LINE-VARIO COVE 196–197

Πρόσθετα εξαρτήματα 198

Απορροή ρείθρου

Schlüter®-KERDI-LINE

Δοχεία απορροής

Schlüter®-KERDI-LINE-F 40 202

Schlüter®-KERDI-LINE-F 50 203

Schlüter®-KERDI-LINE-H 204

Schlüter®-KERDI-LINE-H 50 G2 205

Schlüter®-KERDI-LINE-V 206–207

Schlüter®-KERDI-LINE-V 50 G2 208

Συνδυασμός σχάρας/πλαisiού

Schlüter®-KERDI-LINE-STYLE 209

Schlüter®-KERDI-LINE-AV-B/-C 211–213

Schlüter®-KERDI-LINE-D 215

Πρόσθετα εξαρτήματα 214, 216–217

Schlüter®-KERDI-LINE-G3

Δοχεία απορροής

Schlüter®-KERDI-LINE-G3 218–219

Συνδυασμός σχάρας/πλαisiού

Schlüter®-KERDI-LINE-STYLE 209

Schlüter®-KERDI-LINE-AV-B 211–213

Schlüter®-KERDI-LINE-D-G3 220

Πρόσθετα εξαρτήματα 214, 220



Schlüter®-KERDI-LINE-VARIO

Η μεταβλητή απορροή καλύτερη από ποτέ

Μέσω των προφίλ απορροής Schlüter-KERDI-LINE-VARIO, τα απόνερα καταλήγουν στην ιδιαίτερα επίπεδη μονάδα εκροής δύο τμημάτων. Ο συνδυασμός προσαρμογέα εκροής με ενσωματωμένο εύκαμπτο φύλλο στεγανοποίησης και κυματοειδούς εκροής οδηγεί τα απόνερα οριζόντια προς την απορροή του κτιρίου. Η αναγκαία κλίση για την απορροή επιτυγχάνεται με κλίση του δαπέδου (2%).

Το Schlüter-DECO-SG σταθεροποιεί τα γυάλινα διαχωριστικά στην προβλεπόμενη θέση. Τα Schlüter-KERDI και -DITRA εξασφαλίζουν τη στεγανοποίηση στην περιοχή του τοίχου και του δαπέδου. Οι στεγανοποιήσεις αρμών πραγματοποιούνται με ταινίες στεγανοποίησης Schlüter-KERDI-KEBA σε συνδυασμό με Schlüter-KERDI-COLL.

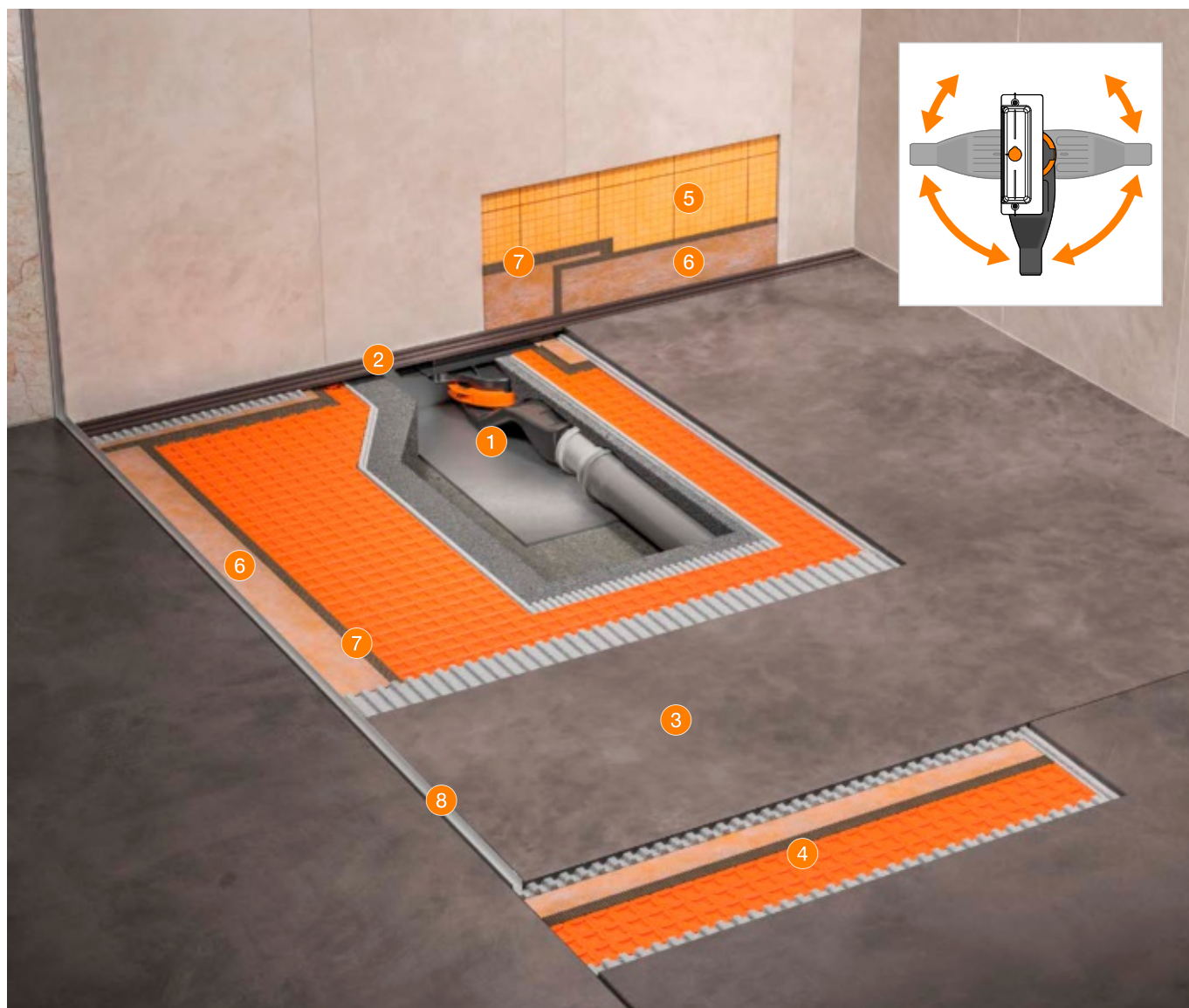

- 1 Κυματοειδής εκροή Schlüter®-KERDI-LINE-VARIO-H
- 2 Προφίλ απορροής Schlüter®-KERDI-LINE-VARIO
- 3 Κεκλιμένο δάπεδο
- 4 Schlüter®-DITRA
- 5 Schlüter®-KERDI 200
- 6 Schlüter®-KERDI-KEBA
- 7 Schlüter®-KERDI-COLL
- 8 Schlüter®-DECO-SG

Σελίδα 192–193

Σελίδα 194–197

–

Σελίδα 157

Σελίδα 180

Σελίδα 181

Σελίδα 188

Σελίδα 229

Schlüter®-KERDI-LINE-VARIO

Προφίλ εκροής με δυνατότητα κοπής ανάλογα με τις ανάγκες

- ✓ Διακριτικά, στενά προφίλ απορροής
- ✓ Υψηλής ποιότητας υλικά: βουρτσισμένος ανοξείδωτος χάλυβας και αλουμίνιο με επίστρωση TRENDLINE
- ✓ Προφίλ απορροής (120 cm / 180 cm) με δυνατότητα κοπής και ρύθμισης ύψους ανάλογα με τις ανάγκες
- ✓ Στο σετ περιλαμβάνονται ακραία καλύμματα.
- ✓ Χαμηλό ύψος τοποθέτησης
- ✓ Μόνιμα ενσωματωμένη οσμοπαγίδα
- ✓ Ασφαλής σύνδεση με εύκαμπτο φύλλο στεγανοποίησης KERDI
- ✓ Περιστρεφόμενο κατά 360° περίβλημα εκροής
- ✓ Μικρές ανάγκες συντήρησης χάρη στον αυτοκαθαρισμό
- ✓ Υψηλή απόδοση εκροής
- ✓ Ηχομονωτικό στοιχείο
- ✓ Καταξιωμένη ποιότητα KERDI-LINE

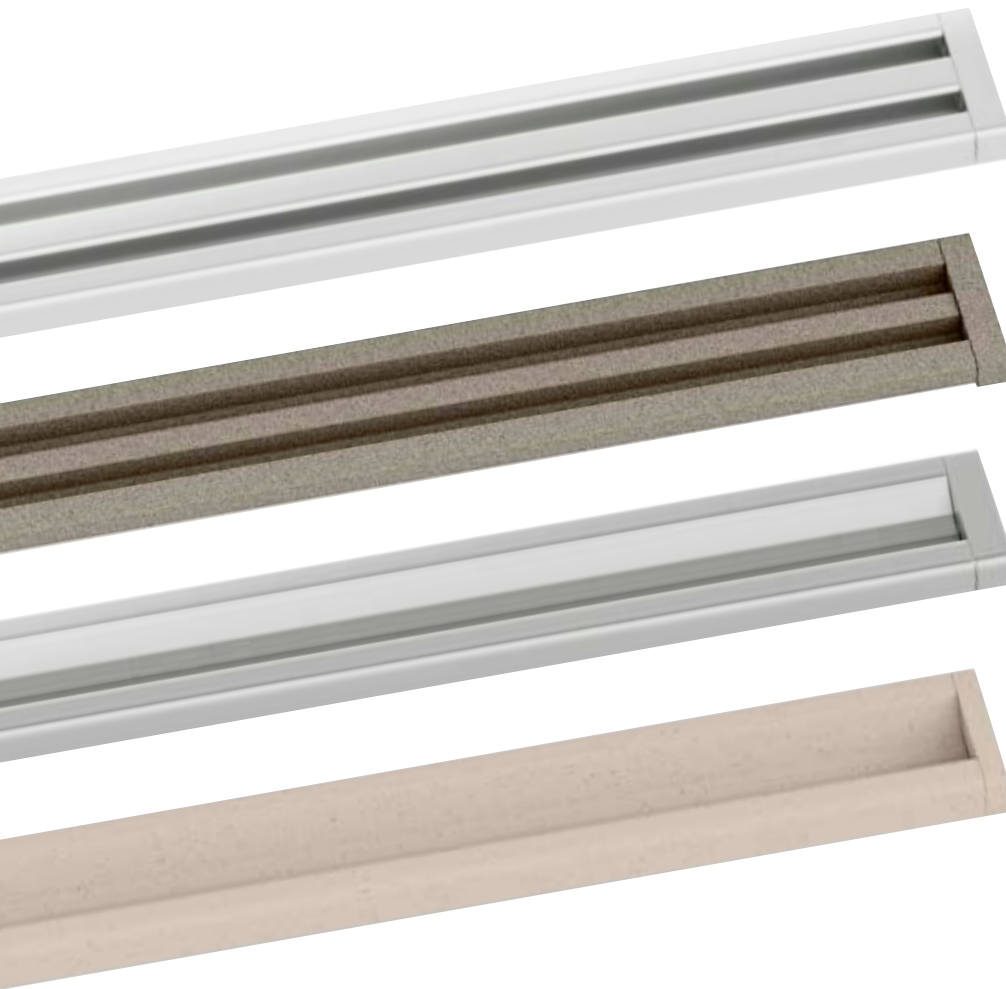

Σχέδιο WAVE

Σχέδιο COVE



Διαθέσιμες επιφάνειες | χρώματα





Γραμμική απορροή, οριζόντια

Schlüter®-KERDI-LINE-VARIO-H 40



Το Schlüter-KERDI-LINE-VARIO-H 40 είναι ένα πλήρες σετ για γραμμικές ισόπεδες ντουζιέρες. Αποτελείται από έναν προσαρμογέα εκροής με ενσωματωμένο εύκαμπτο φύλλο στεγανοποίησης KERDI. Ο προσαρμογέας είναι τοποθετημένος από το εργοστάσιο σταθερά και υδατοστεγανά στην κυματοειδή εκροή που είναι εξοπλισμένη με τσιμούχα, ώστε να επιτρέπει ένα ιδιαίτερα χαμηλό ύψος τοποθέτησης. Ο προσαρμογέας είναι επιπρόσθετα ασφαλισμένος με έναν δακτύλιο σύσφιξης. Το KERDI-LINE-VARIO-H 40 είναι κατάλληλο για γενική χρήση, με τοποθέτηση κεντρικά στην επιφάνεια, αλλά ιδιαίτερα στην περιοχή του τοίχου. Λόγω της μεγάλης ταχύτητας ροής επιτυγχάνεται ένα αποτέλεσμα αυτοκαθαρισμού, με αποτέλεσμα να παρατείνονται σημαντικά τα διαστήματα καθαρισμού. Το ηχομονωτικό στοιχείο που περιλαμβάνεται στο σετ εμποδίζει αξιόπιστα τη μετάδοση του ήχου στη γύρω κατασκευή και χρησιμεύει επιπρόσθετα ως βοήθημα ρύθμισης θέσης κατά την απευθείας τοποθέτηση στον τοίχο. (Δελτίο δεδομένων προϊόντος 8.10)

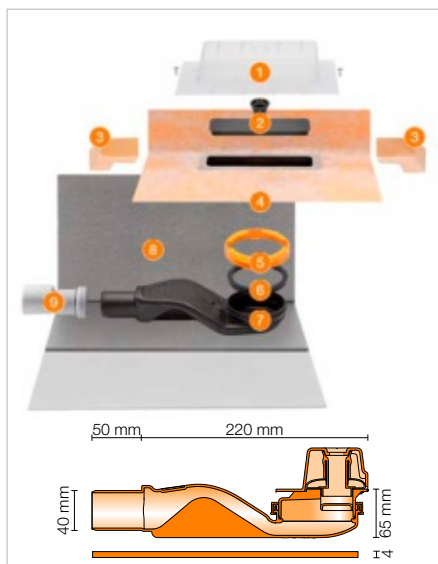
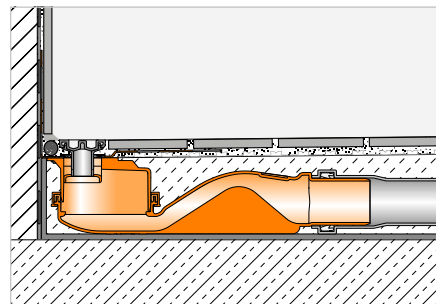

Schlüter®-KERDI-LINE-VARIO-H 40

Σετ γραμμικής απορροής με κυματοειδή εκροή, οριζόντια εκροή DN 40

Κωδ.	€ / Σετ	P (Σετ)
KL VR H40 G5	230,63	10

Επισήμανση:

Δυνατότητα συνδυασμού μόνο με τα προφίλ απορροής Schlüter-KERDI-LINE-VARIO.

Τεχνικά στοιχεία:

Εκροή	DN 40
Απόδοση εκροής	0,5 l/s
Ύψος νερού φραγής	25 mm
Ύψος τοποθέτησης	65 mm

Εξαρτήματα σετ:

- 1 Κάλυμμα προστασίας κατασκευής
- 2 Στόμιο ελέγχου νερού
- 3 Γωνιακή στεγανοποίηση (για ανερχόμενο πλευρικό τοίχο)
- 4 Προσαρμογέας αυλακιού με εύκαμπτο φύλλο στεγανοποίησης
- 5 Δακτύλιος σύσφιξης
- 6 Τσιμούχα
- 7 Περιβλήμα εκροής DN 40 με οσμοπαγίδα
- 8 Ηχομονωτικό στοιχείο
- 9 Προσαρμογέας DN 40/50

Γραμμική απορροή, οριζόντια

Schlüter®-KERDI-LINE-VARIO-H 50



Το Schlüter-KERDI-LINE-VARIO-H 50 είναι ένα πλήρες σετ για γραμμικές ισόπεδες ντουζιέρες. Αποτελείται από έναν προσαρμογέα εκροής με ενσωματωμένο, εύκαμπτο φύλλο στεγανοποίησης KERDI, ο οποίος μπορεί να κοπεί στο κατάλληλο ύψος με βάση τις τοπικές απαιτήσεις, και από μια οριζόντια κυματοειδή απορροή με δυνατότητα περιστροφής κατά 360° με ενσωματωμένη οσμοπαγίδα. Η απορροή μπορεί να στερεωθεί στο δάπεδο με το συνοδευτικό σετ στερέωσης. Το KERDI-LINE-VARIO-H 50 είναι κατάλληλο για γενική χρήση, με τοποθέτηση κεντρικά στην επιφάνεια, αλλά ιδιαίτερα στην περιοχή του τοίχου. Λόγω της μεγάλης ταχύτητας ροής επιτυγχάνεται ένα αποτέλεσμα αυτοκαθαρισμού, με αποτέλεσμα να παρατείνονται σημαντικά τα διαστήματα καθαρισμού. Το ηχομονωτικό στοιχείο που περιλαμβάνεται στο σετ εμποδίζει αξιόπιστα τη μετάδοση του ήχου στη γύρω κατασκευή και χρησιμεύει επιπρόσθετα ως βοήθημα ρύθμισης θέσης κατά την απευθείας τοποθέτηση στον τοίχο. (Δελτίο δεδομένων προϊόντος 8.10)

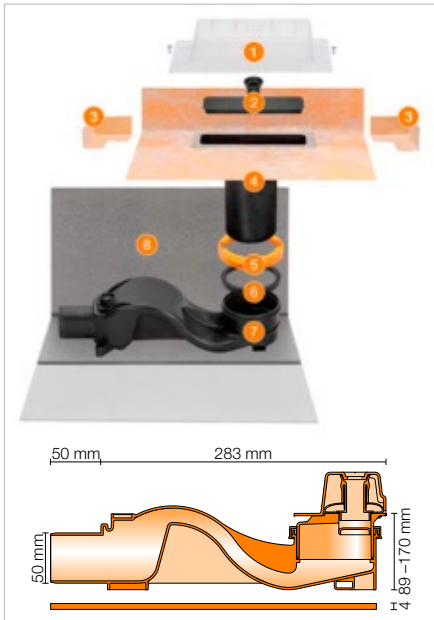
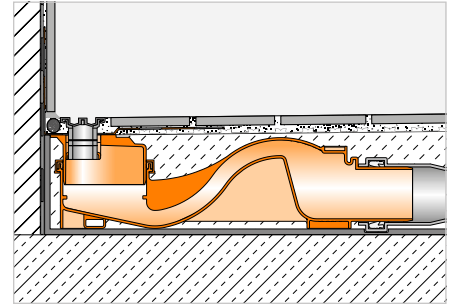

Schlüter®-KERDI-LINE-VARIO-H 50

Σετ γραμμικής απορροής με κυματοειδή απορροή, οριζόντια απορροή DN 50

Κωδ.	€ / Σετ	P (Σετ)
KL VR H50 A G5	247,11	10

Επισήμανση:

Δυνατότητα συνδυασμού μόνο με τα προφίλ απορροής Schlüter-KERDI-LINE-VARIO.

Τεχνικά στοιχεία:

Εκροή	DN 50
Απόδοση εκροής	0,8 l/s
Ύψος νερού φραγής	50 mm
Ύψος τοποθέτησης	89 mm

Εξαρτήματα σετ:

- 1 Κάλυμμα προστασίας κατασκευής
- 2 Στόμιο ελέγχου νερού
- 3 Γωνιακή στεγανοποίηση (για ανερχόμενο πλευρικό τοίχο)
- 4 Προσαρμογέας αυλακιού με δυνατότητα κοπής, με εύκαμπτο φύλλο στεγανοποίησης
- 5 Δακτύλιος σύσφιξης
- 6 Τσιμούχα
- 7 Περίβλημα εκροής DN 50 με οσμοπαγίδα
- 8 Ηχομονωτικό στοιχείο



Προφίλ απορροής

Schlüter®-KERDI-LINE-VARIO WAVE



Το Schlüter-KERDI-LINE-VARIO WAVE είναι ένα προφίλ απορροής σχήματος W με δυνατότητα κοπής, για χρήση με δοχείο απορροής Schlüter-KERDI-LINE-VARIO-H. Είναι διαθέσιμο σε βουρτσισμένο ανοξείδωτο χάλυβα V4A (αρ. υλικού 1.4404 = AISI 316L) καθώς και σε αλουμίνιο με κορυφαίες ποιότητας ηλεκτροστατική βαφή. Η απορροή πραγματοποιείται στο κέντρο, μέσω μιας σχισμής εκροής μήκους 140 mm. Η σχισμή εκροής καλύπτεται κομψά με ένα αφαιρούμενο προφίλ κάλυψης. Το προφίλ παραδίδεται με δύο ακραία καλύμματα και μπορεί να προσαρμοστεί στο κατασκευαστικά καθορισμένο πάχος της επίστρωσης δαπέδου μέσω της εφαρμογής κονιάματος λεπτής στρώσης από κάτω. (Δελτίο δεδομένων προϊόντος 8.10)

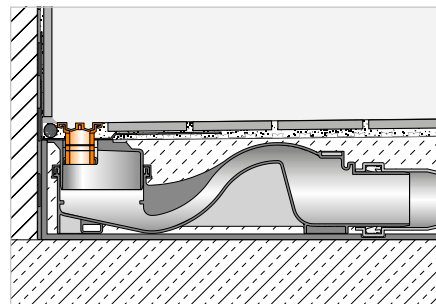

Schlüter®-KERDI-LINE-VARIO WAVE 34

Προφίλ απορροής, σχέδιο WAVE (D 10), αλουμίνιο, με χρωματιστή επίστρωση

L (cm)	H = 8 mm Κωδ.	€ / Σετ	P (Σετ)
120	KL VR D10 ...* 120	210,39	10
180	KL VR D10 ...* 180	236,12	10

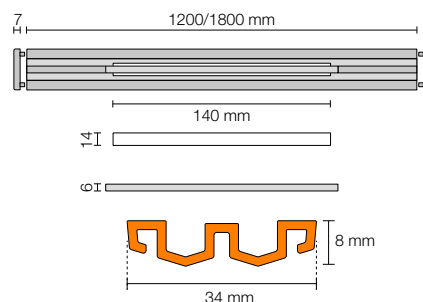

Schlüter®-KERDI-LINE-VARIO WAVE 34

Προφίλ απορροής, σχέδιο WAVE (D 10), αλουμίνιο με σαργέ επίστρωση

L (cm)	H = 8 mm Κωδ.	€ / Σετ	P (Σετ)
120	KL VR D10 ...** 120	216,76	10
180	KL VR D10 ...** 180	241,62	10

Κατάλληλο για πάχη επίστρωσης 6–15 mm (με DITRA ή DITRA-HEAT) και 6–12 mm (με DITRA-HEAT-DUO).

Σε συνδυασμό με την προέκταση πλαισίου KL VR DSE 14 είναι κατάλληλο για πάχη επίστρωσης έως 25 mm (με DITRA ή DITRA-HEAT) και έως 22 mm (με DITRA-HEAT-DUO), βλ. σελίδα 198.

i
Δυνατότητα συνδυασμού μόνο με τα δοχεία απορροής Schlüter-KERDI-LINE-VARIO-H. Στο σετ συμπεριλαμβάνονται δύο ακραία καλύμματα.

Συμπλήρωση κωδικού με επιφάνεια/χρώμα (π.χ. KL VR D10 TSOB 120)

* Επιφάνειες/Χρώματα: MBW - MGS

** Επιφάνειες/Χρώματα: TSBG - TSC - TSDA - TSG - TSI - TSOB - TSSG

Διαθέσιμες επιφάνειες | χρώματα



Μια επισκόπηση των επιφανειών και των χρωμάτων θα βρείτε αρχίζοντας από τη σελίδα 342.

Schlüter®-KERDI-LINE-VARIO WAVE 42

Προφίλ απορροής, σχέδιο WAVE (D 10), ανοξείδωτος χάλυβας V4A βουρτσισμένος

L (cm)	H = 10 mm Κωδ.	€ / Σετ	P (Σετ)
120	KL VR1 D10 EB 120	313,01	10
180	KL VR1 D10 EB 180	351,44	10

Κατάλληλο για πάχη επίστρωσης 8–18 mm (με DITRA ή DITRA-HEAT) και 8–15 mm (με DITRA-HEAT-DUO).

Σε συνδυασμό με την προέκταση πλαισίου KL VR DSE 23 είναι κατάλληλο για πάχη επίστρωσης έως 28 mm (με DITRA ή DITRA-HEAT) και έως 25 mm (με DITRA-HEAT-DUO), βλ. σελίδα 198.

Το προφίλ KERDI-LINE-VARIO WAVE 42 από ανοξείδωτο χάλυβα είναι κατάλληλο για διάβαση με αναπηρικό αμαξίδιο.

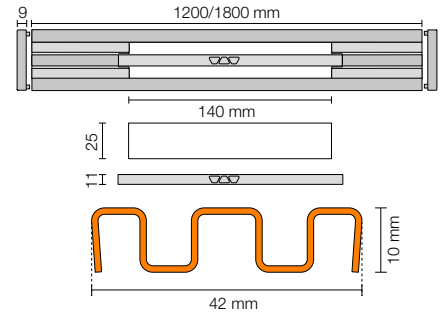
**Schlüter®-KERDI-LINE-VARIO WAVE 42**

Προφίλ απορροής, σχέδιο WAVE (D 10), αλουμίνιο, με χρωματιστή επίστρωση

L (cm)	H = 8 mm Κωδ.	€ / Σετ	P (Σετ)
120	KL VR1 D10 ...* 120	219,65	10
180	KL VR1 D10 ...* 180	247,11	10

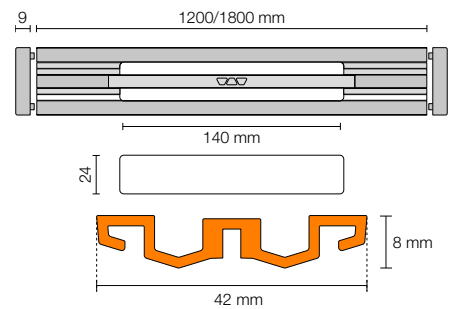
**Schlüter®-KERDI-LINE-VARIO WAVE 42**

Προφίλ απορροής, σχέδιο WAVE (D 10), αλουμίνιο με σαργέ επίστρωση

L (cm)	H = 8 mm Κωδ.	€ / Σετ	P (Σετ)
120	KL VR1 D10 ...** 120	225,14	10
180	KL VR1 D10 ...** 180	252,60	10

Κατάλληλο για πάχη επίστρωσης 6–15 mm (με DITRA ή DITRA-HEAT) και 6–12 mm (με DITRA-HEAT-DUO).

Σε συνδυασμό με την προέκταση πλαισίου KL VR DSE 23 είναι κατάλληλο για πάχη επίστρωσης έως 25 mm (με DITRA ή DITRA-HEAT) και έως 22 mm (με DITRA-HEAT-DUO), βλ. σελίδα 198.

Τα προφίλ KERDI-LINE-VARIO WAVE 42 μπορούν να εξοπλιστούν προαιρετικά με το φίλτρο τριχών KL VR S 23, βλ. σελίδα 198.

Συμπλήρωση κωδικού με επιφάνεια/χρώμα (π.χ. KL VR1 D10 TSI 120)

* Επιφάνειες/Χρώματα: MBW - MGS

** Επιφάνειες/Χρώματα: TSBG - TSC - TSDA - TSG - TSI - TSOB - TSSG

i
Δυνατότητα συνδυασμού μόνο με τα δοχεία απορροής Schlüter®-KERDI-LINE-VARIO-H. Στο σετ συμπεριλαμβάνονται δύο ακραία καλύμματα.

Διαθέσιμες επιφάνειες | χρώματα

Μια επισκόπηση των επιφανειών και των χρωμάτων θα βρείτε αρχίζοντας από τη σελίδα 342.



Προφίλ απορροής

Schlüter®-KERDI-LINE-VARIO COVE

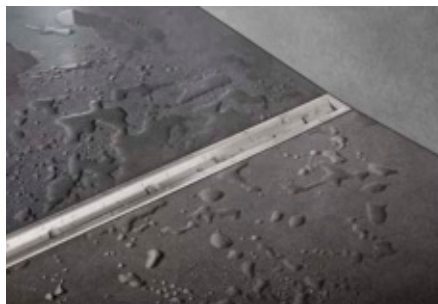

Το Schlüter-KERDI-LINE-VARIO COVE είναι ένα προφίλ απορροής με κοίλη απόληξη με δυνατότητα κοπής, για χρήση με δοχείο απορροής Schlüter-KERDI-LINE-VARIO-H. Είναι διαθέσιμο σε βουρτσιασμένο ανοξείδωτο χάλυβα V4A (αρ. υλικού 1.4404 = AISI 316L) καθώς και σε αλουμίνιο με κορυφαίας ποιότητας ηλεκτροστατική βαφή. Η απορροή πραγματοποιείται στο κέντρο, μέσω μιας σχισμής εκροής μήκους 140 mm. Η σχισμή εκροής καλύπτεται στο COVE 34 κομψά με ένα αφαιρούμενο προφίλ κάλυψης. Το προφίλ παραδίδεται με δύο ακραία καλύμματα και μπορεί να προσαρμοστεί στο κατασκευαστικά καθορισμένο πάχος της επίστρωσης δαπέδου μέσω της εφαρμογής κονιάματος λεπτής στρώσης από κάτω. Το προφίλ είναι κατάλληλο για διάβαση με αναπηρικό αμαξίδιο. (Δελτίο δεδομένων προϊόντος 8.10)

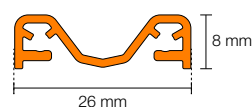
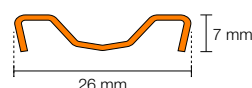
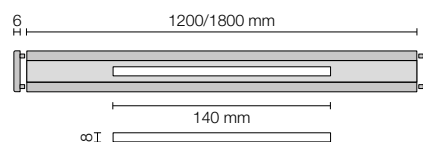
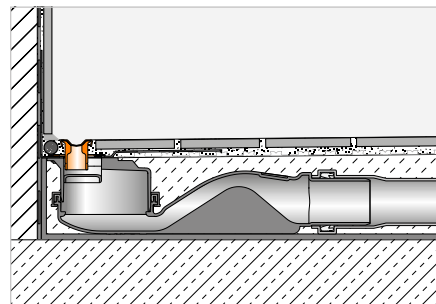

Schlüter®-KERDI-LINE-VARIO COVE 26

Προφίλ απορροής, σχέδιο COVE (D 9), ανοξείδωτος χάλυβας V4A βουρτσιασμένος

L (cm)	H = 7 mm Κωδ.	€ / Σετ	P (Σετ)
120	KL VR D9 EB 120	248,99	10
180	KL VR D9 EB 180	291,04	10

Schlüter®-KERDI-LINE-VARIO COVE 26

Προφίλ απορροής, σχέδιο COVE (D 9), αλουμίνιο, με χρωματιστή επίστρωση

L (cm)	H = 8 mm Κωδ.	€ / Σετ	P (Σετ)
180	KL VR D9 ...* 180	208,67	10
120	KL VR D9 ...* 120	184,89	10

Schlüter®-KERDI-LINE-VARIO COVE 26

Προφίλ απορροής, σχέδιο COVE (D 9), αλουμίνιο με σαγρέ επίστρωση

L (cm)	H = 8 mm Κωδ.	€ / Σετ	P (Σετ)
180	KL VR D9 ...** 180	214,16	10
120	KL VR D9 ...** 120	191,26	10

Κατάλληλο για πάχη επίστρωσης 6–15 mm (με DITRA ή DITRA-HEAT) και 6–12 mm (με DITRA-HEAT-DUO).

Σε συνδυασμό με την προέκταση πλαισίου KL VR DSE 14 είναι κατάλληλο για πάχη επίστρωσης έως 25 mm (με DITRA ή DITRA-HEAT) και έως 22 mm (με DITRA-HEAT-DUO), βλ. σελίδα 198.

Συμπλήρωση κωδικού με επιφάνεια/χρώμα (π.χ. KL VR D9 TSSG 180)

* Επιφάνειες/Χρώματα: MBW - MGS

** Επιφάνειες/Χρώματα: TSBG - TSC - TSDA - TSG - TSI - TSOB - TSSG

i
Δυνατότητα συνδυασμού μόνο με τα δοχεία απορροής Schlüter-KERDI-LINE-VARIO-H. Στο σετ συμπεριλαμβάνονται δύο ακραία καλύμματα.

Διαθέσιμες επιφάνειες | χρώματα



Μια επισκόπηση των επιφανειών και των χρωμάτων θα βρείτε αρχίζοντας από τη σελίδα 342.

Schlüter®-KERDI-LINE-VARIO COVE 34 ★

Προφίλ απορροής, σχέδιο COVE (D 9), ανοξείδωτος χάλυβας V4A βουρτσισμένος

L (cm)	H = 7 mm Κωδ.	€ / Σετ	P (Σετ)
120	KL VR1 D9 EB 120	272,96	10
180	KL VR1 D9 EB 180	313,70	10

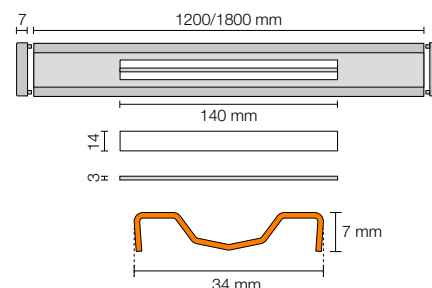
**Schlüter®-KERDI-LINE-VARIO COVE 34** ★

Προφίλ απορροής, σχέδιο COVE (D 9), αλουμίνιο, με χρωματιστή επίστρωση

L (cm)	H = 8 mm Κωδ.	€ / Σετ	P (Σετ)
180	KL VR1 D9 ...* 180	223,05	10
120	KL VR1 D9 ...* 120	197,59	10

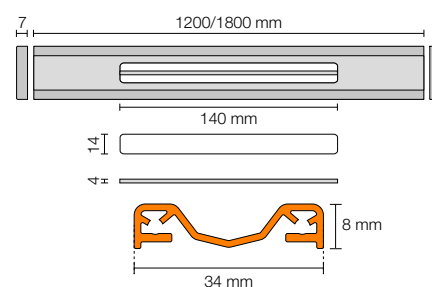
**Schlüter®-KERDI-LINE-VARIO COVE 34** ★

Προφίλ απορροής, σχέδιο COVE (D 9), αλουμίνιο με σαγρέ επίστρωση

L (cm)	H = 8 mm Κωδ.	€ / Σετ	P (Σετ)
180	KL VR1 D9 ...** 180	228,14	10
120	KL VR1 D9 ...** 120	202,68	10

Κατάλληλο για πάχη επίστρωσης 6–15 mm (με DITRA ή DITRA-HEAT) και 6–12 mm (με DITRA-HEAT-DUO).

Σε συνδυασμό με την προέκταση πλαισίου KL VR DSE 14 είναι κατάλληλο για πάχη επίστρωσης έως 25 mm (με DITRA ή DITRA-HEAT) και έως 22 mm (με DITRA-HEAT-DUO), βλ. σελίδα 198.

Τα προφίλ KERDI-LINE-VARIO COVE 34 μπορούν να εξοπλιστούν προαιρετικά με το φίλτρο τριχών KL VR S 14, βλ. σελίδα 198.

Συμπλήρωση κωδικού με επιφάνεια/χρώμα (π.χ. KL VR1 D9 TSG 180)

* Επιφάνειες/Χρώματα: MBW - MGS

** Επιφάνειες/Χρώματα: TSBG - TSC - TSDA - TSG - TSI - TSOB - TSSG

Διαθέσιμες επιφάνειες | χρώματα

Μια επισκόπηση των επιφανειών και των χρωμάτων θα βρείτε αρχίζοντας από τη σελίδα 342.



Προέκταση

Schlüter®-KERDI-LINE-VARIO-DSE



KL VR DSE 14

Το Schlüter-KERDI-LINE-VARIO-DSE είναι ένα σετ προέκτασης πλαισίου που επιτρέπει τη χρήση των αντίστοιχων προφίλ απορροής με παχύτερες επιστρώσεις 10 mm. (Δελτίο δεδομένων προϊόντος 8.10)



KL VR DSE 23

Schlüter®-KERDI-LINE-VARIO-DSE

Προέκταση για KERDI-LINE-VARIO

Κωδ.	€ / τμχ.	P (τεμ.)
KL VR DSE 14	17,03	10

Επισημάνση:

Η επέκταση KL VR DSE 14 μπορεί να συνδυαστεί με τα προφίλ απορροής της σειράς COVE και WAVE 34.

Schlüter®-KERDI-LINE-VARIO-DSE

Προέκταση για KERDI-LINE-VARIO

Κωδ.	€ / Σετ	P (Σετ)
KL VR DSE 23	19,77	10

Επισημάνση:

Η επέκταση KL VR DSE 23 μπορεί να συνδυαστεί μόνο με τα προφίλ απορροής της σειράς WAVE 42.

Φίλτρο τριχών

Schlüter®-KERDI-LINE-VARIO-S



KL VR S 23

Το Schlüter-KERDI-LINE-VARIO-S είναι ένα φίλτρο τριχών, το οποίο είναι προαιρετικά διαθέσιμο για τις σειρές προφίλ WAVE 42 και COVE 34. Εκτός από την κύρια λειτουργία του προφυλάσσει επίσης από την απώλεια μικροαντικειμένων, όπως κοσμημάτων στο αποχετευτικό σύστημα. (Δελτίο δεδομένων προϊόντος 8.10)

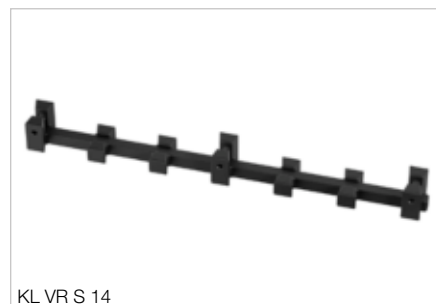

KL VR S 14

Schlüter®-KERDI-LINE-VARIO-S

Φίλτρο τριχών για KERDI-LINE-VARIO WAVE 42

Κωδ.	€ / τμχ.	P (τεμ.)
KL VR S 23	15,38	10

Schlüter®-KERDI-LINE-VARIO-S 14 ★

Φίλτρο τριχών για KERDI-LINE-VARIO COVE 34

Κωδ.	€ / τμχ.	P (τεμ.)
KL VR S 14	15,79	10

Schlüter®-KERDI-LINE

Μελετημένο πλήρες σύστημα

Η γραμμική απορροή Schlüter-KERDI-LINE οδηγεί τα υγρά απόβλητα κατ' επιλογή οριζόντια ή κάθετα στην αποχέτευση του κτιρίου. Οι πλάκες κλίσης Schlüter-KERDI-SHOWER επιτυγχάνουν γρήγορα ένα επίπεδο και στεγανοποιημένο υπόστρωμα για τη τοποθέτηση των πλακιδίων. Τα Schlüter-SHOWERPROFILE επενδύουν ανοικτές περιοχές άκρων της ντουζιέρας και επιτυγχάνουν ασφαλή προστασία από το πιτσίσμα. Το Schlüter-DECO-SG σταθεροποιεί τα γυάλινα διαχωριστικά στην προβλεπόμενη θέση. Τα Schlüter-KERDI και -DITRA εξασφαλίζουν τη στεγανοποίηση στην περιοχή του τοίχου και του δαπέδου. Οι στεγανοποιήσεις ενώσεων πραγματοποιούνται με στεγανωτικές ταινίες Schlüter-KERDI-KEBA σε συνδυασμό με Schlüter-KERDI-COLL.

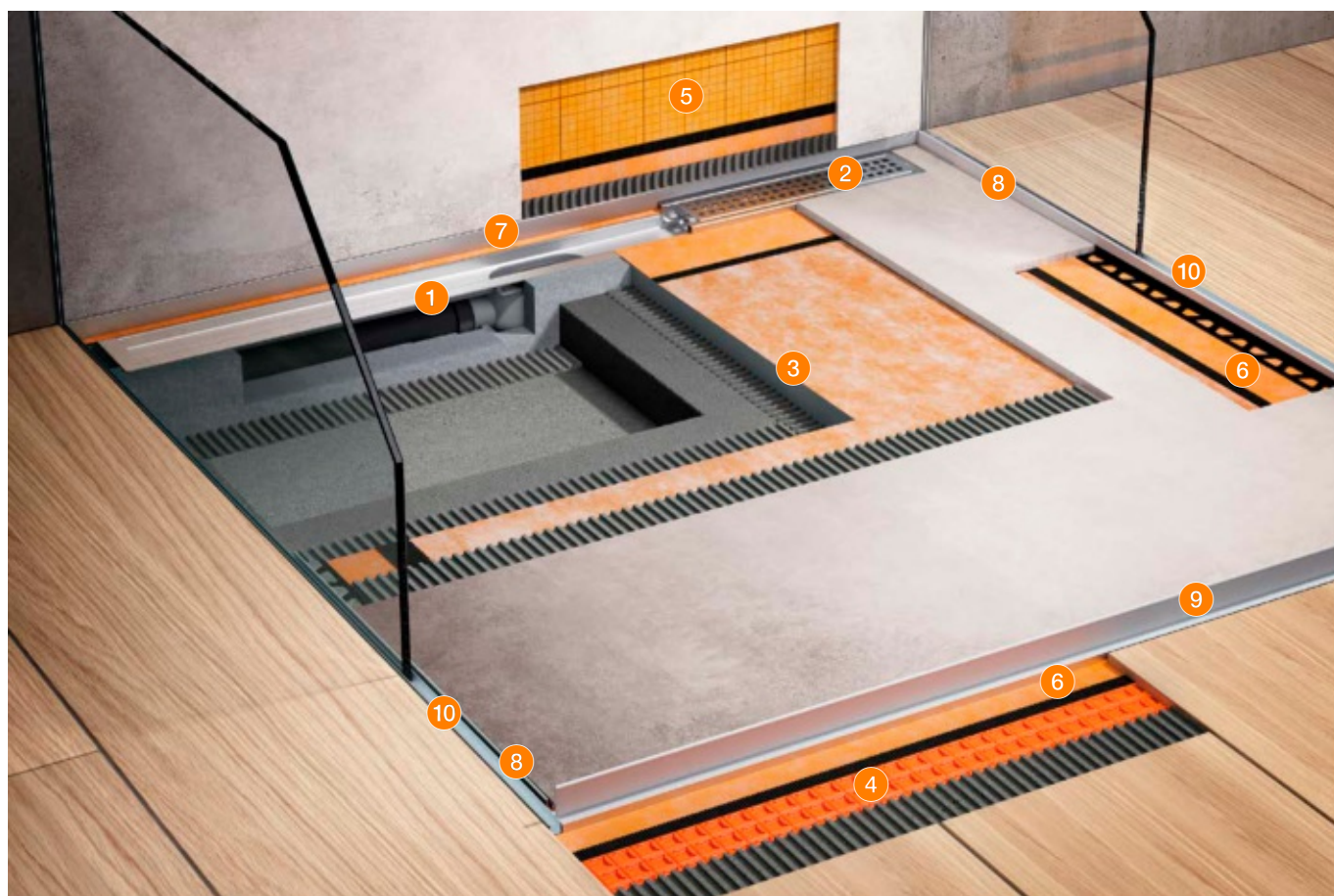

- 1 Απαγωγοί Schlüter®-KERDI-LINE
- 2 Σετ σχάρας/πλασιού Schlüter®-KERDI-LINE
- 3 Schlüter®-KERDI-SHOWER
- 4 Schlüter®-DITRA
- 5 Schlüter®-KERDI 200
- 6 Schlüter®-KERDI-KEBA
- 7 Schlüter®-SHOWERPROFILE-R
- 8 Schlüter®-SHOWERPROFILE-S
- 9 Schlüter®-SHOWERPROFILE-WS/-WSK
- 10 Schlüter®-DECO-SG

Σελίδα 202–208, 218–219

Σελίδα 209–215

Σελίδα 222–223

Σελίδα 157

Σελίδα 180

Σελίδα 181

Σελίδα 226

Σελίδα 224–225

Σελίδα 227–228

Σελίδα 229



Schlüter®-KERDI-LINE-STYLE

Κομψά καλύμματα με σχέδιο στο πλαίσιο περιγράμματος



Σχέδιο FLORAL

Σχέδιο CURVE

Σχέδιο PURE

Schlüter®-KERDI-LINE

Κλασική ομορφιά στο πλαίσιο προφίλ

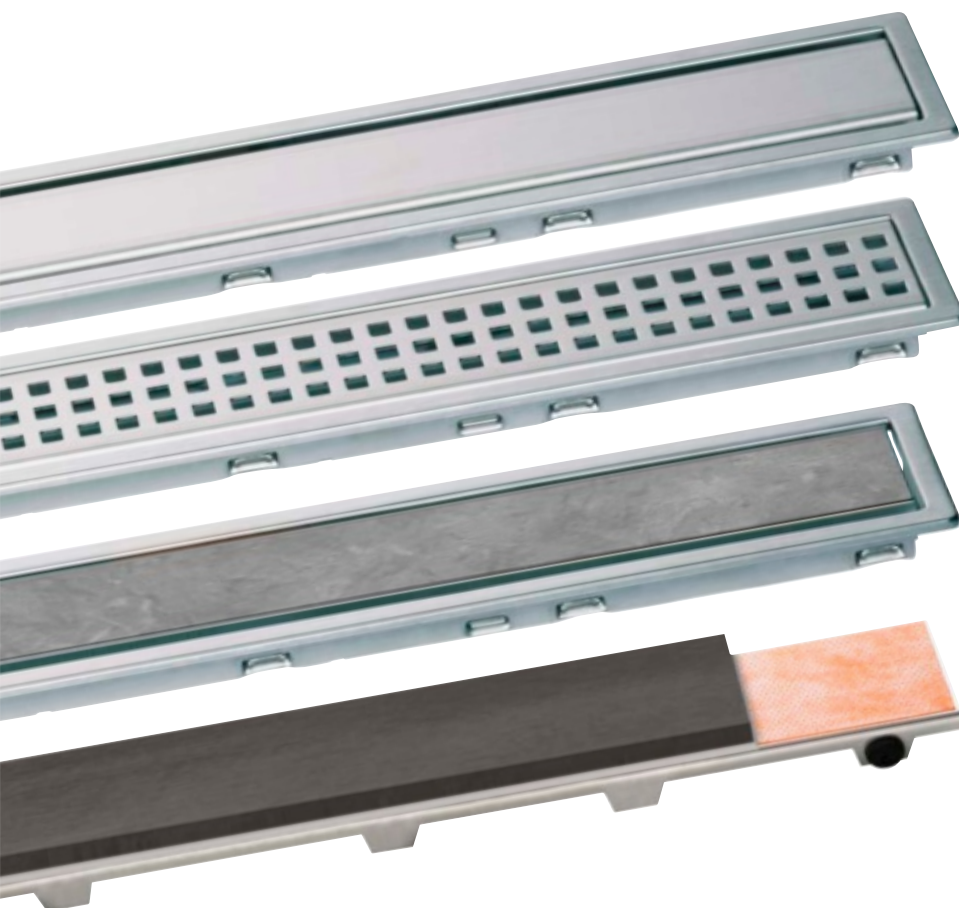

Σχέδιο A: SOLID

Σχέδιο B: SQUARE

Σχέδιο C: FRAMED TILE

Σχέδιο D: TILE (χωρίς πλαίσιο)



Γραμμική απορροή, οριζόντια

Schlüter®-KERDI-LINE-F 40



Το Schlüter-KERDI-LINE-F 40 είναι ένα πλήρες σετ για γραμμικές ισόπεδες ντουζιέρες με οριζόντια κυματοειδή απορροή με ενσωματωμένη οσμοπαγίδα. Προορίζεται για γενική χρήση με κεντρική τοποθέτηση σε μια επιφάνεια ή στην περιοχή του τοίχου, και λόγω του μικρού ύψους τοποθέτησης (μόνο 60 mm) είναι ιδιαίτερα κατάλληλο για εργασίες ανακαίνισης και εκσυγχρονισμού. Για την ασφαλή σύνδεση στο σύνθετο μονωτικό, στη φλάντζα κόλλησης του σώματος απαγωγού υπάρχει σταθερά κολλημένο από το εργοστάσιο ένα φύλλο Schlüter-KERDI.

(Δελτίο δεδομένων προϊόντος 8.7)

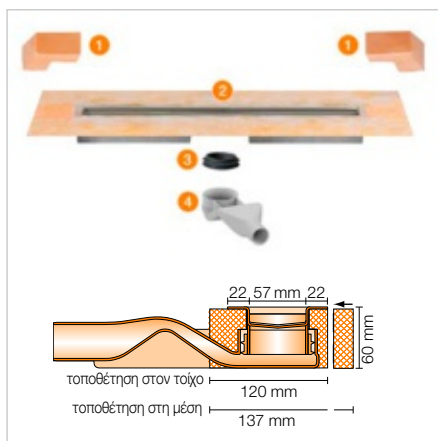
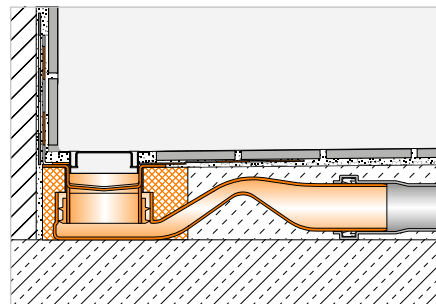

Εξαρτήματα σετ:

- 1 Γωνιακή στεγανοποίηση (για πλευρική σύνδεση στον τοίχο)
- 2 Σώμα απαγωγού με φύλλο στεγανοποίησης και φορέα απαγωγού
- 3 Στεγανοποίηση με χείλος
- 4 Περιβλήμα εκροής με οσμοπαγίδα

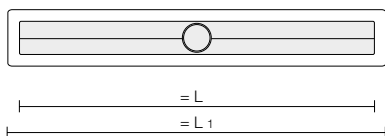

Schlüter®-KERDI-LINE-F 40

Σετ γραμμικής απορροής από ανοξείδωτο χάλυβα V4A, με ενσωματωμένη οσμοπαγίδα, απορροή DN 40 οριζόντια

L (cm)	L1 (cm)	Κωδ.	€ / Σετ	P (Σετ)
50	55	KLF 40 GE 50	306,10	10
60	65	KLF 40 GE 60	318,50	10
70	75	KLF 40 GE 70	330,91	10
80	85	KLF 40 GE 80	343,27	10
90	95	KLF 40 GE 90	356,49	10
100	105	KLF 40 GE 100	369,63	10
110	115	KLF 40 GE 110	379,72	10
120	125	KLF 40 GE 120	391,35	10

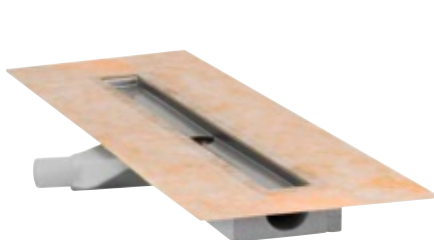

Φύλλο Schlüter-KERDI, οριζόντιο για τοποθέτηση στη μέση

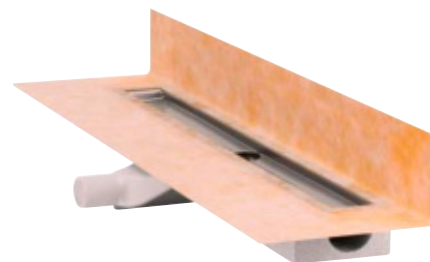

Φύλλο Schlüter-KERDI, όρθιο για τοποθέτηση στον τοίχο

Τεχνικά στοιχεία:

Εκροή	DN 40
Απόδοση εκροής	0,45 l/s
Ύψος νερού φραγής	25 mm
Ύψος τοποθέτησης	60 mm
Πλάτος καλύμματος με πλαίσιο	74 mm

Επισήμανση:

Ταιριαστούς συνδυασμούς σχάρας/πλασιού ή φορέων επίστρωσης θα βρείτε στις σελίδες 209–215.

Γραμμική απορροή, οριζόντια

Schlüter®-KERDI-LINE-F 50



Το Schlüter-KERDI-LINE-F 50 είναι ένα πλήρες σετ για γραμμικές ισόπεδες ντουζιέρες με οριζόντια κυματοειδή απορροή με ενσωματωμένη οσμοπαγίδα. Προορίζεται για γενική χρήση με κεντρική τοποθέτηση σε μια επιφάνεια ή στην περιοχή του τοίχου, και βάσει του DIN EN 1253 διαθέτει απόδοση απορροής $\geq 0,8$ l/s και ύψος νερού φραγής οσμοπαγίδας 50 mm. Για την ασφαλή σύνδεση στη σύνθετη στεγανοποίηση, στη φλάντζα κόλλησης του σώματος του απαγωγού υπάρχει σταθερά τοποθετημένο από το εργοστάσιο ένα φύλλο Schlüter-KERDI.

(Δελτίο δεδομένων προϊόντος 8.7)

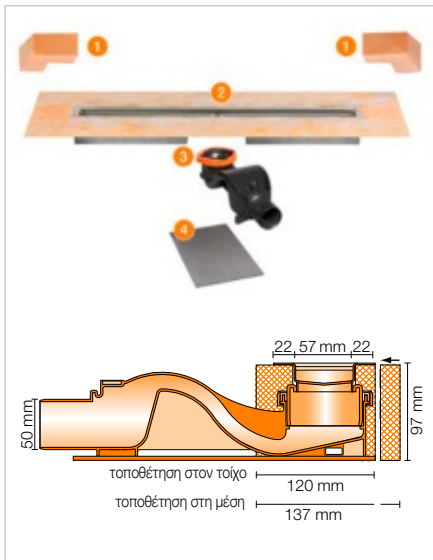
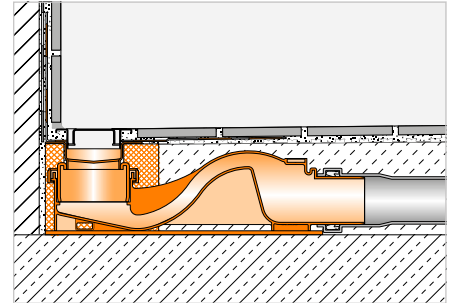

Εξαρτήματα σετ:

- 1 Γωνιακή στεγανοποίηση (για πλευρική σύνδεση στον τοίχο)
- 2 Σώμα απαγωγού με φύλλο στεγανοποίησης και φορέα απαγωγού
- 3 Περιβλήμα εκροής DN 50 με οσμοπαγίδα, δακτύλιο σύσφιξης και φλάντζα
- 4 Ηχομονωτικό στοιχείο

Schlüter®-KERDI-LINE-F 50

Σετ γραμμικής απορροής από ανοξείδωτο χάλυβα V4A, με ενσωματωμένη οσμοπαγίδα, απορροή DN 50 οριζόντια

L (cm)	L1 (cm)	Κωδ.	€ / Σετ	P (Σετ)
50	55	KLF 50 GE 50	334,07	10
60	65	KLF 50 GE 60	349,73	10
70	75	KLF 50 GE 70	360,17	10
80	85	KLF 50 GE 80	375,83	10
90	95	KLF 50 GE 90	391,49	10
100	105	KLF 50 GE 100	401,93	10
110	115	KLF 50 GE 110	417,59	10
120	125	KLF 50 GE 120	428,02	10
130	135	KLF 50 GE 130	568,96	10
140	145	KLF 50 GE 140	584,62	10
150	155	KLF 50 GE 150	600,28	10
160	165	KLF 50 GE 160	621,16	10
170	175	KLF 50 GE 170	642,04	10
180	185	KLF 50 GE 180	652,48	10

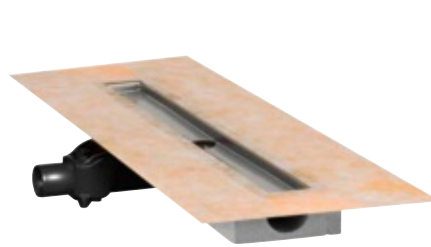

Φύλλο Schlüter-KERDI, οριζόντιο για τοποθέτηση στη μέση

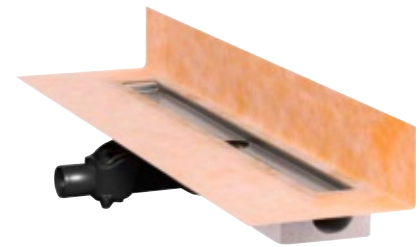

Φύλλο Schlüter-KERDI, όρθιο για τοποθέτηση στον τοίχο

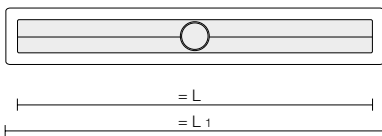

Τεχνικά στοιχεία:

Εκροή	DN 50
Απόδοση εκροής	0,8 l/s
Ύψος νερού φραγής	50 mm
Ύψος τοποθέτησης	97 mm
Πλάτος καλύμματος με πλαίσιο	74 mm

Επισήμανση:

Ταιριαστούς συνδυασμούς σχάρας/πλαίσιου ή φορέων επίστρωσης θα βρείτε στις σελίδες 209–215.



Γραμμική απορροή, οριζόντια

Schlüter®-KERDI-LINE-H



Το Schlüter-KERDI-LINE-H είναι ένα πλήρες σετ για γραμμικές ισόπεδες ντουζιέρες με οριζόντια απορροή. Κατάλληλο για γενική χρήση, με τοποθέτηση κεντρικά σε μια επιφάνεια ή στην περιοχή του τοίχου. Στην περιμετρική φλάντζα κόλλησης του σώματος του απαγωγού υπάρχει τοποθετημένο από το εργοστάσιο ένα φύλλο από Schlüter-KERDI. Χρησιμοποιεί για την ασφαλή σύνδεση του σώματος απαγωγού στο σύνθετο μονωτικό, τόσο στην περιοχή του δαπέδου όσο και στους ανερχόμενους τοίχους.

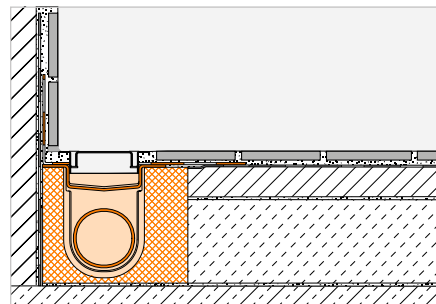

(Δελτίο δεδομένων προϊόντος 8.7)

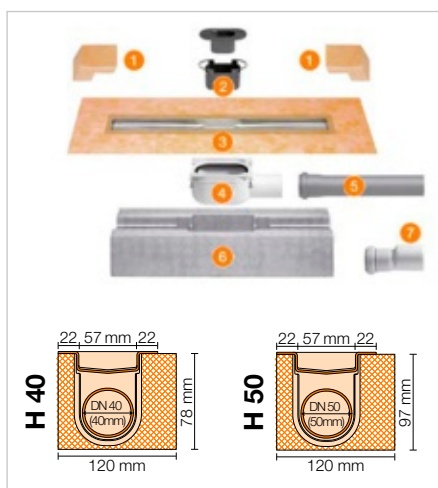

Εξαρτήματα σετ:

- 1 Γωνιακή στεγανοποίηση (για πλευρική σύνδεση στον τοίχο)
- 2 Οσμοπαγίδα δύο τμημάτων
- 3 Σώμα απαγωγού με φύλλο στεγανοποίησης
- 4 Περιβλήμα απορροής
- 5 Σωλήνας εκροής
- 6 Φορέας απαγωγού
- 7 Μετάβαση από DN 40 σε DN 50 (μόνο για KERDI-LINE-H 40)

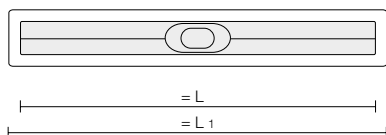

Τεχνικά στοιχεία:

Εκροή	DN 40	DN 50
Απόδοση εκροής	0,5 l/s	0,6 l/s
Ύψος νερού φραγής	25 mm	30 mm
Ύψος τοποθέτησης	78 mm	97 mm
Πλάτος καλύμματος με πλαίσιο	74 mm	74 mm

Schlüter®-KERDI-LINE-H 40

Σετ γραμμικής απορροής από ανοξείδωτο χάλυβα V4A, με οσμοπαγίδα, απορροή DN 40 οριζόντια

L (cm)	L1 (cm)	Κωδ.	€ / Σετ	P (Σετ)
50	55	KLH 40 GE 50	306,10	10
60	65	KLH 40 GE 60	318,50	10
70	75	KLH 40 GE 70	330,91	10
80	85	KLH 40 GE 80	343,27	10
90	95	KLH 40 GE 90	356,49	10
100	105	KLH 40 GE 100	369,63	10
110	115	KLH 40 GE 110	379,72	10
120	125	KLH 40 GE 120	391,35	10
130	135	KLH 40 GE 130	518,35	10
140	145	KLH 40 GE 140	532,04	10
150	155	KLH 40 GE 150	547,98	10
160	165	KLH 40 GE 160	567,59	10
170	175	KLH 40 GE 170	585,00	10
180	185	KLH 40 GE 180	604,98	10

Schlüter®-KERDI-LINE-H 50

Σετ γραμμικής απορροής από ανοξείδωτο χάλυβα V4A, με οσμοπαγίδα, απορροή DN 50 οριζόντια

L (cm)	L1 (cm)	Κωδ.	€ / Σετ	P (Σετ)
50	55	KLH 50 GE 50	306,10	10
60	65	KLH 50 GE 60	318,50	10
70	75	KLH 50 GE 70	330,91	10
80	85	KLH 50 GE 80	343,27	10
90	95	KLH 50 GE 90	356,49	10
100	105	KLH 50 GE 100	369,63	10
110	115	KLH 50 GE 110	379,72	10
120	125	KLH 50 GE 120	391,35	10
130	135	KLH 50 GE 130	518,35	10
140	145	KLH 50 GE 140	532,04	10
150	155	KLH 50 GE 150	547,98	10
160	165	KLH 50 GE 160	567,59	10
170	175	KLH 50 GE 170	585,00	10
180	185	KLH 50 GE 180	604,98	10

Επισήμανση:

Ταιριαστούς συνδυασμούς σχάρας/πλασιού ή φορέων επίστρωσης θα βρείτε στις σελίδες 209–215.

Γραμμική απορροή, οριζόντια

Schlüter®-KERDI-LINE-H 50 G2



Το Schlüter-KERDI-LINE-H 50 G2 είναι ένα πλήρες σετ για γραμμικές ισόπεδες ντουζιέρες με οριζόντια απορροή. Προορίζεται για γενική χρήση με κεντρική τοποθέτηση σε μια επιφάνεια ή στην περιοχή του τοίχου, και διαθέτει βάσει του DIN EN 1253 απόδοση απορροής $\geq 0,8$ l/s και ύψος νερού φραγής 50 mm στη μονάδα οσμοπαγίδας. Για την ασφαλή σύνδεση στη σύνθετη στεγανοποίηση, στη φλάντζα κόλλησης του σώματος του απαγωγού υπάρχει σταθερά τοποθετημένο από το εργοστάσιο ένα φύλλο Schlüter-KERDI.

(Δελτίο δεδομένων προϊόντος 8.7)

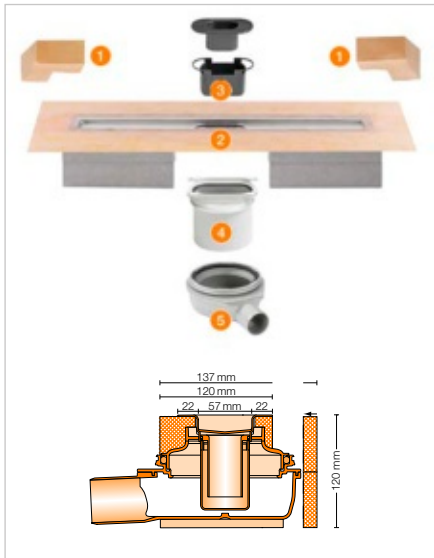
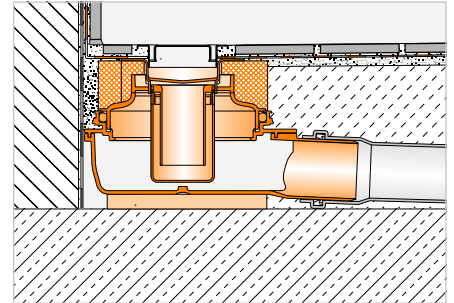

Εξαρτήματα σετ:

- 1 Γωνιακή στεγανοποίηση (για ανερχόμενο πλευρικό τοίχο)
- 2 Σώμα απαγωγού με φύλλο στεγανοποίησης και φορέα απαγωγού
- 3 Οσμοπαγίδα δύο τμημάτων
- 4 Προσαρμογέας
- 5 Περιβλήμα εκροής

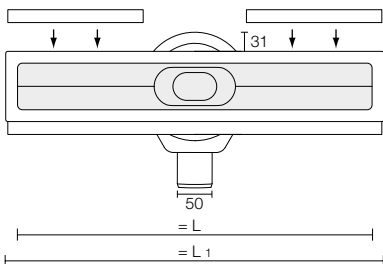

Schlüter®-KERDI-LINE-H 50 G2

Σετ γραμμικής απορροής από ανοξείδωτο χάλυβα V4A, με οσμοπαγίδα, απορροή DN 50 οριζόντια

L (cm)	L1 (cm)	Κωδ.	€ / Σετ	P (Σετ)
50	55	KLH 50 G2E 50	383,99	10
60	65	KLH 50 G2E 60	397,95	10
70	75	KLH 50 G2E 70	411,92	10
80	85	KLH 50 G2E 80	418,90	10
90	95	KLH 50 G2E 90	432,87	10
100	105	KLH 50 G2E 100	446,85	10
110	115	KLH 50 G2E 110	453,82	10
120	125	KLH 50 G2E 120	467,78	10
130	135	KLH 50 G2E 130	593,44	10
140	145	KLH 50 G2E 140	607,40	10
150	155	KLH 50 G2E 150	621,38	10
160	165	KLH 50 G2E 160	642,30	10
170	175	KLH 50 G2E 170	656,28	10
180	185	KLH 50 G2E 180	677,21	10

Τεχνικά στοιχεία:

Εκροή	DN 50
Απόδοση εκροής	0,8 l/s
Ύψος νερού φραγής	50 mm
Ύψος τοποθέτησης	120 mm
Πλάτος καλύμματος με πλαίσιο	74 mm

Επισημάνση:

Ταιριαστούς συνδυασμούς σχάρας/πλασιού ή φορέων επίστρωσης θα βρείτε στις σελίδες 209–215.



Γραμμική απορροή, κάθετη

Schlüter®-KERDI-LINE-V

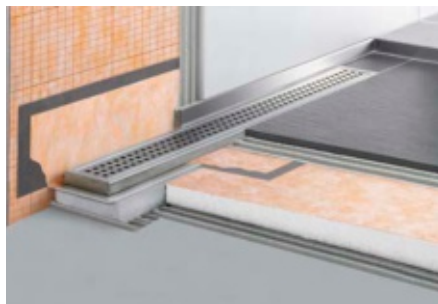

Το Schlüter-KERDI-LINE-V είναι ένα πλήρες σετ για γραμμικές ισόπεδες ντουζιέρες με κάθετη απορροή. Κατάλληλο για γενική χρήση, με τοποθέτηση κεντρικά σε μια επιφάνεια ή στην περιοχή του τοίχου. Στην περιμετρική φλάντζα κόλλησης του σώματος του απαγωγού υπάρχει τοποθετημένο από το εργοστάσιο ένα φύλλο από Schlüter-KERDI. Χρησιμοποιεί για την ασφαλή σύνδεση του σώματος απαγωγού στο σύνθετο μονωτικό, τόσο στην περιοχή του δαπέδου όσο και στους ανερχόμενους τοίχους.

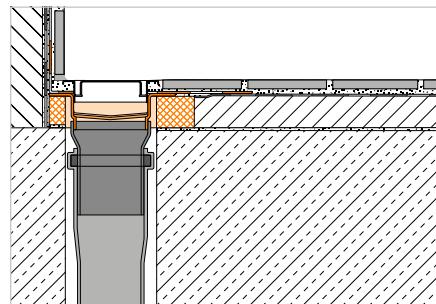

(Δελτίο δεδομένων προϊόντος 8.7)

Schlüter®-KERDI-LINE-V

Σετ γραμμικής απορροής από ανοξείδωτο χάλυβα V4A, με οσοπαγίδα, απορροή DN 50 κάθετα

L (cm)	L1 (cm)	Κωδ.	€ / Σετ	P (Σετ)
50	55	KLV 50 GE 50	306,10	10
60	65	KLV 50 GE 60	318,50	10
70	75	KLV 50 GE 70	330,91	10
80	85	KLV 50 GE 80	343,27	10
90	95	KLV 50 GE 90	356,49	10
100	105	KLV 50 GE 100	369,63	10
110	115	KLV 50 GE 110	379,72	10
120	125	KLV 50 GE 120	391,35	10
130	135	KLV 50 GE 130	518,35	10
140	145	KLV 50 GE 140	532,04	10
150	155	KLV 50 GE 150	547,98	10
160	165	KLV 50 GE 160	567,59	10
170	175	KLV 50 GE 170	585,00	10
180	185	KLV 50 GE 180	604,98	10

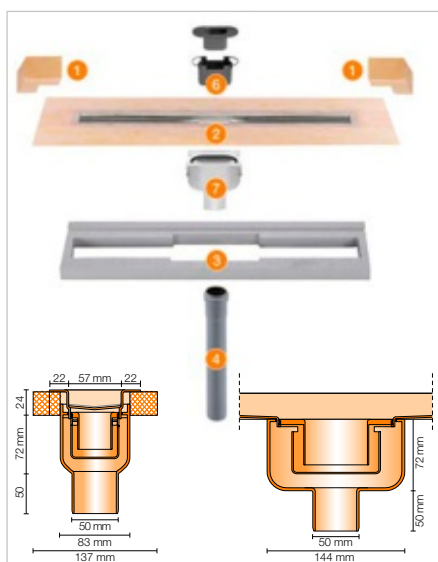

Schlüter®-KERDI-LINE-VS

Σετ γραμμικής απορροής από ανοξείδωτο χάλυβα V4A, με σιφόν, απορροή DN 50 κάθετα

L (cm)	L1 (cm)	Κωδ.	€ / Σετ	P (Σετ)
50	55	KLV 50 GSE 50	306,10	10
60	65	KLV 50 GSE 60	318,50	10
70	75	KLV 50 GSE 70	330,91	10
80	85	KLV 50 GSE 80	343,27	10
90	95	KLV 50 GSE 90	356,49	10
100	105	KLV 50 GSE 100	369,63	10
110	115	KLV 50 GSE 110	379,72	10
120	125	KLV 50 GSE 120	391,35	10
130	135	KLV 50 GSE 130	518,35	10
140	145	KLV 50 GSE 140	532,04	10
150	155	KLV 50 GSE 150	547,98	10
160	165	KLV 50 GSE 160	567,59	10
170	175	KLV 50 GSE 170	585,00	10
180	185	KLV 50 GSE 180	604,98	10

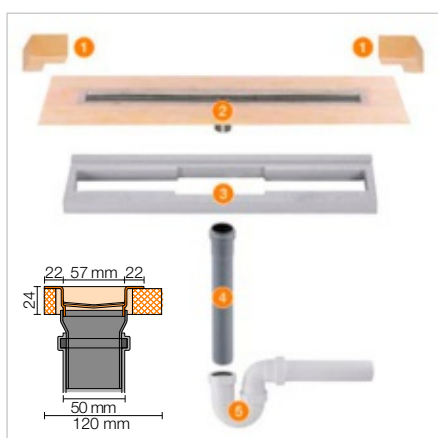

Εξαρτήματα σετ:

- 1 Γωνιακή στεγανοποίηση (για πλευρική σύνδεση στον τοίχο)
- 2 Σώμα απαγωγού με φύλλο στεγανοποίησης
- 3 Φορέας απαγωγού
- 4 Σωλήνας εκροής DN 50 (L = 250 mm)
- 5 Σωληνωτό σιφόν
- 6 Οσοπαγίδα δύο τμημάτων
- 7 Περιβλήμα απορροής

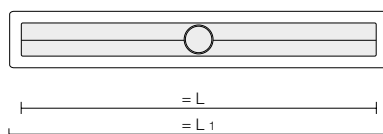

Επισήμανση:

Ταιριαστούς συνδυασμούς σχάρας/πλαισίου ή φορέων επιστρώσης θα βρείτε στις σελίδες 209-215.

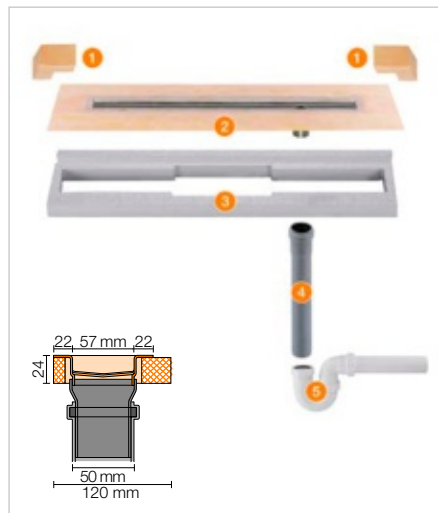

Εξαρτήματα σετ:

- 1 Γωνιακή στεγανοποίηση
(για πλευρική σύνδεση στον τοίχο)
- 2 Σώμα απαγωγού με φύλλο
στεγανοποίησης
- 3 Φορέας απαγωγού
- 4 Σωλήνας εκροής DN 50 (L = 250 mm)
- 5 Σωληνωτό σιφόν

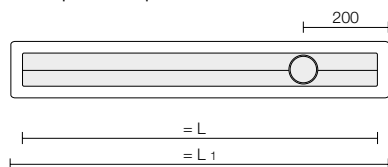

Schlüter®-KERDI-LINE-VOS

Σετ γραμμικής απορροής από ανοξείδωτο χάλυβα V4A, με σιφόν, μη κεντρική απορροή, απορροή DN 50 κάθετα

L (cm)	L1 (cm)	Κωδ.	€ / Σετ	P (Σετ)
70	75	KLVO 50 GSE 70	392,83	10
80	85	KLVO 50 GSE 80	405,07	10
90	95	KLVO 50 GSE 90	422,10	10
100	105	KLVO 50 GSE 100	437,26	10
110	115	KLVO 50 GSE 110	446,53	10
120	125	KLVO 50 GSE 120	459,14	10

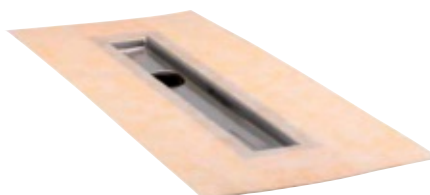

Φύλλο Schlüter-KERDI,
οριζόντιο για τοποθέτηση στη μέση

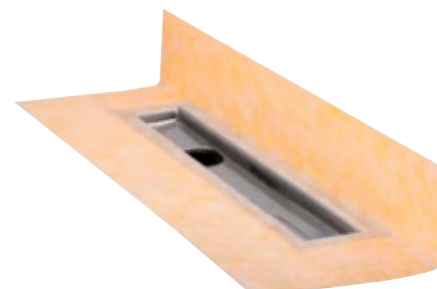

Φύλλο Schlüter-KERDI,
όρθιο για τοποθέτηση στον τοίχο

Τεχνικά στοιχεία:

	-V	-VS/-VOS
Εκροή	DN 50	DN 50
Απόδοση εκροής	0,8 l/s	1,0 l/s
Ύψος νερού φραγής	30 mm	50 mm
Ύψος τοποθέτησης	24 mm	24 mm
Πλάτος καλύμματος με πλαίσιο	74 mm	74 mm

Επισημάνση:

Ταιριαστούς συνδυασμούς σχάρας/πλαίσιου ή φορέων επίστρωσης θα βρείτε στις σελίδες 209-214. Το KERDI-LINE-VOS δεν μπορεί να συνδυαστεί με το KERDI-LINE-D.



Γραμμική απορροή, κάθετη

Schlüter®-KERDI-LINE-V 50 G2

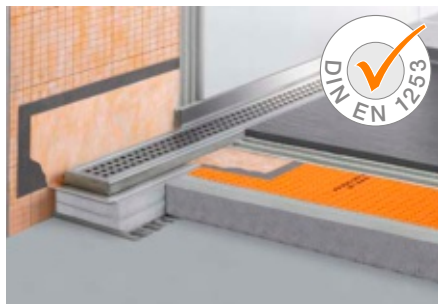

Το Schlüter-KERDI-LINE-V 50 G2 είναι ένα πλήρες σετ για γραμμικές ισόπεδες ντουζιέρες με κάθετη απορροή. Προορίζεται για γενική χρήση με κεντρική τοποθέτηση σε μια επιφάνεια ή στην περιοχή του τοίχου, και διαθέτει βάσει του DIN EN 1253 απόδοση απορροής $\geq 0,8$ l/s και ύψος νερού φραγής 50 mm στη μονάδα οσμοπαγίδας. Για την ασφαλή σύνδεση στη σύνθετη στεγανοποίηση, στη φλάντζα κόλλησης του σώματος του απαγωγού υπάρχει σταθερά τοποθετημένο από το εργοστάσιο ένα φύλλο Schlüter-KERDI. (Δελτίο δεδομένων προϊόντος 8.7)

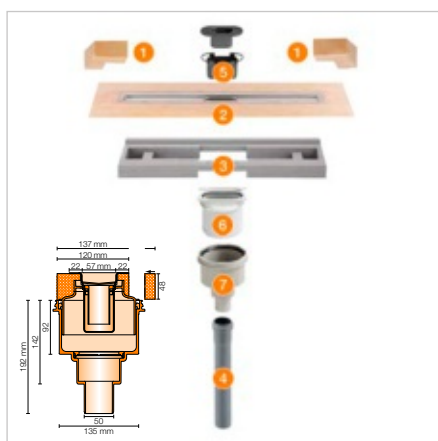
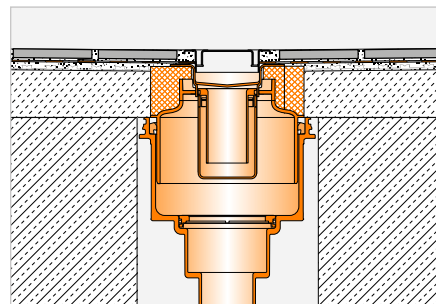

Εξαρτήματα σετ:

- 1 Γωνιακή στεγανοποίηση (για πλευρική σύνδεση στον τοίχο)
- 2 Σώμα απαγωγού με φύλλο στεγανοποίησης
- 3 Φορέας απαγωγού
- 4 Σωλήνας εκροής
- 5 Οσμοπαγίδα δύο τμημάτων
- 6 Προσαρμογέας
- 7 Περιβληήμα απορροής

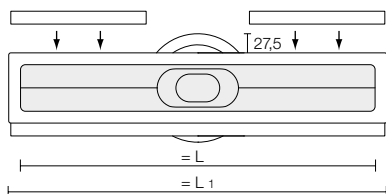

Schlüter®-KERDI-LINE-V 50 G2

Σετ γραμμικής απορροής από ανοξείδωτο χάλυβα V4A, με οσμοπαγίδα, απορροή DN 50 κάθετα

L (cm)	L1 (cm)	Κωδ.	€ / Σετ	P (Σετ)
50	55	KLV 50 G2E 50	383,99	10
60	65	KLV 50 G2E 60	397,95	10
70	75	KLV 50 G2E 70	411,92	10
80	85	KLV 50 G2E 80	418,90	10
90	95	KLV 50 G2E 90	432,87	10
100	105	KLV 50 G2E 100	446,85	10
110	115	KLV 50 G2E 110	453,82	10
120	125	KLV 50 G2E 120	467,78	10
130	135	KLV 50 G2E 130	593,44	10
140	145	KLV 50 G2E 140	607,40	10
150	155	KLV 50 G2E 150	621,38	10
160	165	KLV 50 G2E 160	642,30	10
170	175	KLV 50 G2E 170	656,28	10
180	185	KLV 50 G2E 180	677,21	10

Τεχνικά στοιχεία:

Εκροή	DN 50
Απόδοση εκροής	1 l/s
Ύψος νερού φραγής	50 mm
Ύψος τοποθέτησης	48 mm
Πλάτος καλύμματος με πλαίσιο	74 mm

Επισημάνση:

Ταιριαστούς συνδυασμούς σχάρας/πλασιού ή φορέων επίστρωσης θα βρείτε στις σελίδες 209–215.

Συνδυασμός σχάρας/πλαisiού

Schlüter®-KERDI-LINE-STYLE

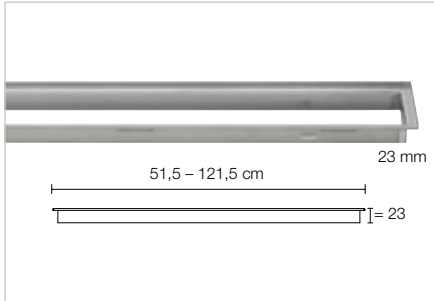

Τα Schlüter-KERDI-LINE-STYLE είναι πλαίσια περιγράμματος με κομψά καλύμματα με σχέδιο από βουρτσισμένο ανοξείδωτο χάλυβα, κατάλληλα για τα σώματα απαγωγού Schlüter-KERDI-LINE. Το στενό πλαίσιο περιγράμματος ρυθμίζεται καθ' ύψος χωρίς διαβαθμίσεις για υλικά επικάλυψης από 6 - 18 mm. Τα καλύμματα είναι διαθέσιμα στις παραλλαγές σχεδίου FLORAL, CURVE και PURE.

(Δελτίο δεδομένων προϊόντος 8.7)

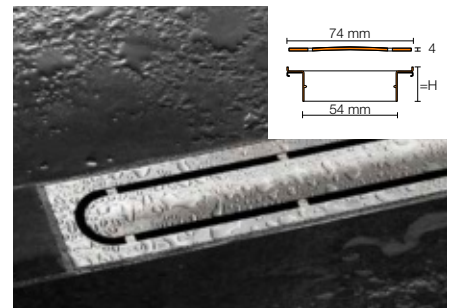
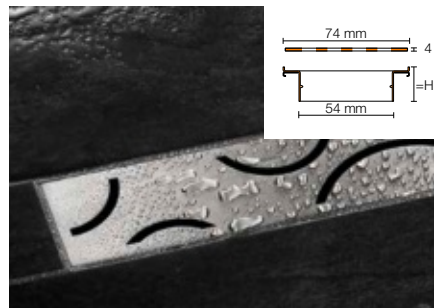
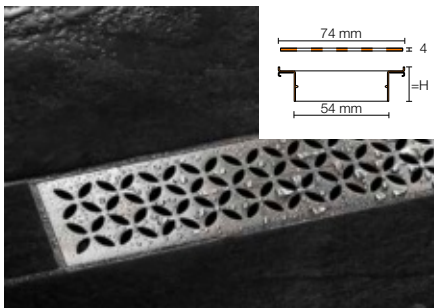
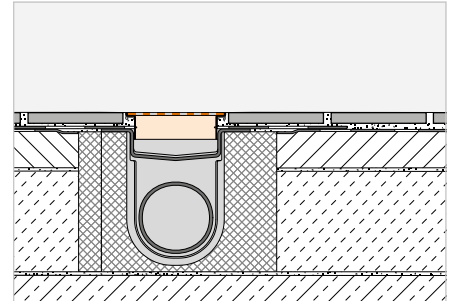

Schlüter®-KERDI-LINE-IF-E

Σχέδιο FLORAL, πλαίσιο 23 mm, βουρτσισμένος ανοξείδωτος χάλυβας V4A

L (cm)	H = 23 mm Κωδ.	€ / Σετ	P (Σετ)
50	KLIFE 23 EB 50	359,53	10
60	KLIFE 23 EB 60	373,10	10
70	KLIFE 23 EB 70	386,66	10
80	KLIFE 23 EB 80	413,80	10
90	KLIFE 23 EB 90	440,93	10
100	KLIFE 23 EB 100	468,06	10
110	KLIFE 23 EB 110	495,22	10
120	KLIFE 23 EB 120	522,33	10

Schlüter®-KERDI-LINE-IF-F

Σχέδιο CURVE, πλαίσιο 23 mm, βουρτσισμένος ανοξείδωτος χάλυβας V4A

L (cm)	H = 23 mm Κωδ.	€ / Σετ	P (Σετ)
50	KLIFF 23 EB 50	345,97	10
60	KLIFF 23 EB 60	359,53	10
70	KLIFF 23 EB 70	373,10	10
80	KLIFF 23 EB 80	393,47	10
90	KLIFF 23 EB 90	413,80	10
100	KLIFF 23 EB 100	434,16	10
110	KLIFF 23 EB 110	454,50	10
120	KLIFF 23 EB 120	474,86	10

Schlüter®-KERDI-LINE-IF-G

Σχέδιο PURE, πλαίσιο 23 mm, βουρτσισμένος ανοξείδωτος χάλυβας V4A

L (cm)	H = 23 mm Κωδ.	€ / Σετ	P (Σετ)
50	KLIFG 23 EB 50	386,66	10
60	KLIFG 23 EB 60	400,24	10
70	KLIFG 23 EB 70	413,80	10
80	KLIFG 23 EB 80	434,16	10
90	KLIFG 23 EB 90	454,50	10
100	KLIFG 23 EB 100	474,86	10
110	KLIFG 23 EB 110	495,22	10
120	KLIFG 23 EB 120	522,33	10

Επισήμανση:

H = 23 mm για πάχη επίστρωσης 6 - 18 mm

Τα καλύμματα και τα πλαίσια δεν συνδυάζονται με τα Schlüter-KERDI-LINE-A/-B/-C/-D.



Συνδυασμός σχάρας/πλαϊσίου

Schlüter®-KERDI-LINE-A/-B/-C

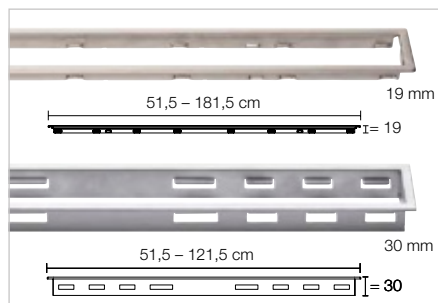

Τα Schlüter-KERDI-LINE είναι πλαίσια προφίλ από κατ' επιλογή βουρτσισμένο με υψηλή στιλπνότητα ή ηλεκτροστατικά βαμμένο ανοξείδωτο χάλυβα, με κλασικά καλύμματα, που ταιριάζουν με τα σώματα απαγωγού KERDI-LINE. Τα πλαίσια προφίλ ρυθμίζονται καθ' ύψος χωρίς διαβαθμίσεις, για υλικά επίστρωσης με πάχος από 3 έως 25 mm. Τα καλύμματα είναι διαθέσιμα στις παραλλαγές σχεδίου SOLID (A), SQUARE (B) και FRAMED TILE (C).

(Δελτίο δεδομένων προϊόντος 8.7)

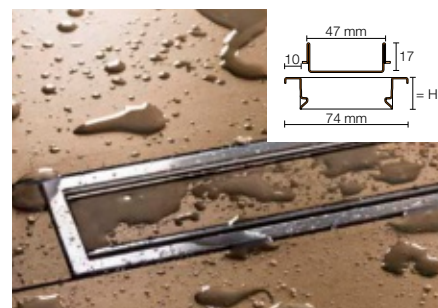
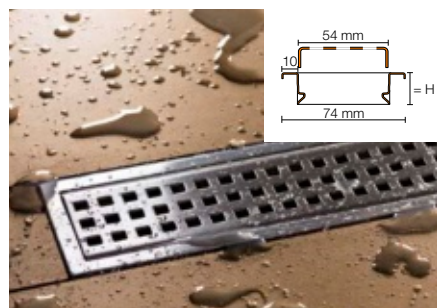
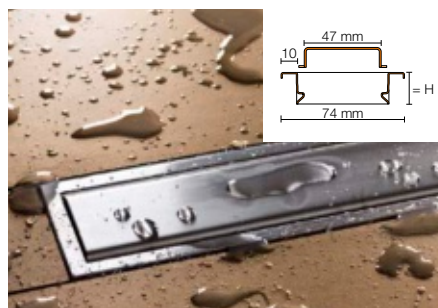
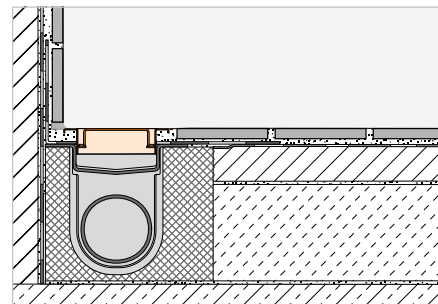

Schlüter®-KERDI-LINE-A

Σχέδιο SOLID, πλαίσιο 19 mm, βουρτσισμένος ανοξείδωτος χάλυβας V4A

L (cm)	H = 19 mm Κωδ.	€ / Σετ	P (Σετ)
50	KLA 19 EB 50	250,30	10
60	KLA 19 EB 60	256,99	10
70	KLA 19 EB 70	263,49	10
80	KLA 19 EB 80	270,13	10
90	KLA 19 EB 90	276,68	10
100	KLA 19 EB 100	283,17	10
110	KLA 19 EB 110	290,11	10
120	KLA 19 EB 120	296,81	10
130	KLA 19 EB 130	422,45	10
140	KLA 19 EB 140	441,71	10
150	KLA 19 EB 150	456,90	10
160	KLA 19 EB 160	481,32	10
170	KLA 19 EB 170	501,33	10
180	KLA 19 EB 180	518,35	10

Schlüter®-KERDI-LINE-B

Σχέδιο SQUARE, πλαίσιο 19 mm, βουρτσισμένος ανοξείδωτος χάλυβας V4A

L (cm)	H = 19 mm Κωδ.	€ / Σετ	P (Σετ)
50	KLB 19 EB 50	250,30	10
60	KLB 19 EB 60	256,99	10
70	KLB 19 EB 70	263,49	10
80	KLB 19 EB 80	270,13	10
90	KLB 19 EB 90	276,68	10
100	KLB 19 EB 100	283,17	10
110	KLB 19 EB 110	290,11	10
120	KLB 19 EB 120	296,81	10
130	KLB 19 EB 130	422,45	10
140	KLB 19 EB 140	441,71	10
150	KLB 19 EB 150	456,90	10
160	KLB 19 EB 160	481,32	10
170	KLB 19 EB 170	501,33	10
180	KLB 19 EB 180	518,35	10

Schlüter®-KERDI-LINE-C

Σχέδιο FRAMED TILE, πλαίσιο 19 mm, βουρτσισμένος ανοξείδωτος χάλυβας V4A

L (cm)	H = 19 mm Κωδ.	€ / Σετ	P (Σετ)
50	KLCA 19 EB 50	250,30	10
60	KLCA 19 EB 60	256,99	10
70	KLCA 19 EB 70	263,49	10
80	KLCA 19 EB 80	270,13	10
90	KLCA 19 EB 90	276,68	10
100	KLCA 19 EB 100	283,17	10
110	KLCA 19 EB 110	290,11	10
120	KLCA 19 EB 120	296,81	10
130	KLCA 19 EB 130	422,45	10
140	KLCA 19 EB 140	441,71	10
150	KLCA 19 EB 150	456,90	10
160	KLCA 19 EB 160	481,32	10
170	KLCA 19 EB 170	501,33	10
180	KLCA 19 EB 180	518,35	10

Επισημάνση:

H = 19 mm για πάχη επίστρωσης 3-15 mm

Επισημάνση:

Αύλακα πλακιδίων (σχέδιο C) κατάλληλη για πλακίδια πάχους έως 15 mm

i
Τα πλαίσια προφίλ Schlüter-KERDI-LINE-A/-B/-C είναι διαθέσιμα και με εξατομικευμένη χάραξη. Περισσότερες πληροφορίες θα βρείτε από τη σελίδα 32 και μετά.



Συνδυασμός σχάρας/πλαisiού

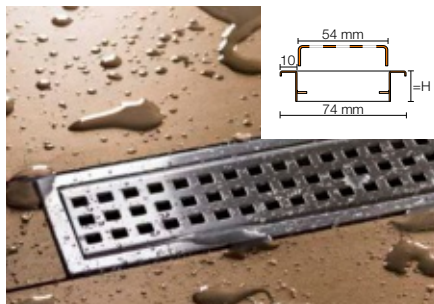
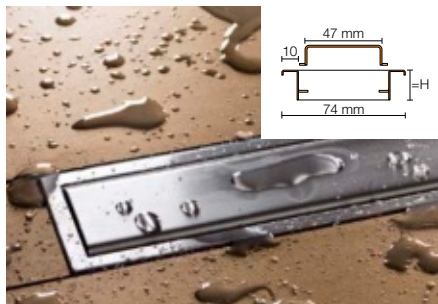

Schlüter®-KERDI-LINE-A

Σχέδιο SOLID, πλαίσιο 30 mm, βουρτσισμένος ανοξείδωτος χάλυβας V4A

L (cm)	H = 30 mm Κωδ.	€ / Σετ	P (Σετ)
50	KLA 30 EB 50	258,07	10
60	KLA 30 EB 60	264,26	10
70	KLA 30 EB 70	270,92	10
80	KLA 30 EB 80	278,82	10
90	KLA 30 EB 90	284,41	10
100	KLA 30 EB 100	291,37	10
110	KLA 30 EB 110	298,19	10
120	KLA 30 EB 120	303,77	10

Schlüter®-KERDI-LINE-B

Σχέδιο SQUARE, πλαίσιο 30 mm, βουρτσισμένος ανοξείδωτος χάλυβας V4A

L (cm)	H = 30 mm Κωδ.	€ / Σετ	P (Σετ)
50	KLB 30 EB 50	258,07	10
60	KLB 30 EB 60	264,26	10
70	KLB 30 EB 70	270,92	10
80	KLB 30 EB 80	278,82	10
90	KLB 30 EB 90	284,41	10
100	KLB 30 EB 100	291,37	10
110	KLB 30 EB 110	298,19	10
120	KLB 30 EB 120	303,77	10

Επισημάνση:

H = 30 mm για πάχη επίστρωσης 13 - 25 mm

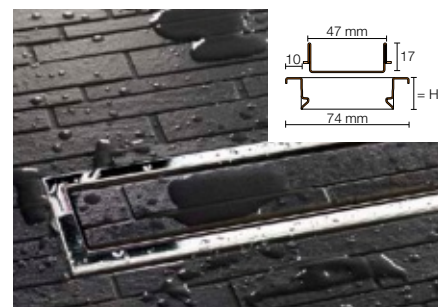
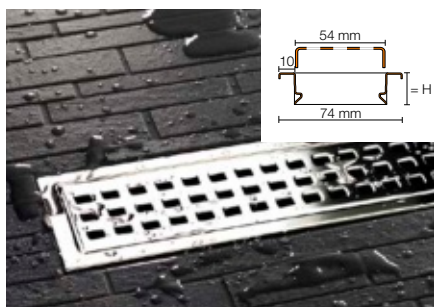
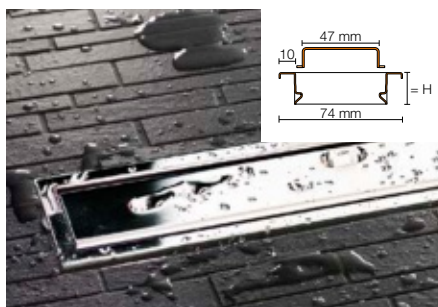

Schlüter®-KERDI-LINE-A

Σχέδιο SOLID, πλαίσιο 19 mm, ανοξείδωτος χάλυβας V4A μεγάλης στιλπνότητας

L (cm)	H = 19 mm Κωδ.	€ / Σετ	P (Σετ)
50	KLA 19 EP 50	271,58	10
60	KLA 19 EP 60	278,82	10
70	KLA 19 EP 70	285,85	10
80	KLA 19 EP 80	293,09	10
90	KLA 19 EP 90	300,18	10
100	KLA 19 EP 100	307,24	10
110	KLA 19 EP 110	314,78	10
120	KLA 19 EP 120	322,03	10

Schlüter®-KERDI-LINE-B

Σχέδιο SQUARE, πλαίσιο 19 mm, ανοξείδωτος χάλυβας V4A μεγάλης στιλπνότητας

L (cm)	H = 19 mm Κωδ.	€ / Σετ	P (Σετ)
50	KLB 19 EP 50	271,58	10
60	KLB 19 EP 60	278,82	10
70	KLB 19 EP 70	285,85	10
80	KLB 19 EP 80	293,09	10
90	KLB 19 EP 90	300,18	10
100	KLB 19 EP 100	307,24	10
110	KLB 19 EP 110	314,78	10
120	KLB 19 EP 120	322,03	10

Schlüter®-KERDI-LINE-C

Σχέδιο FRAMED TILE, πλαίσιο 19 mm, ανοξείδωτος χάλυβας V4A μεγάλης στιλπνότητας

L (cm)	H = 19 mm Κωδ.	€ / Σετ	P (Σετ)
50	KLCA 19 EP 50	261,55	10
60	KLCA 19 EP 60	268,55	10
70	KLCA 19 EP 70	275,32	10
80	KLCA 19 EP 80	282,30	10
90	KLCA 19 EP 90	289,10	10
100	KLCA 19 EP 100	295,91	10
110	KLCA 19 EP 110	303,19	10
120	KLCA 19 EP 120	310,14	10

Επισημάνση:

H = 19 mm για πάχη επίστρωσης 3 - 15 mm

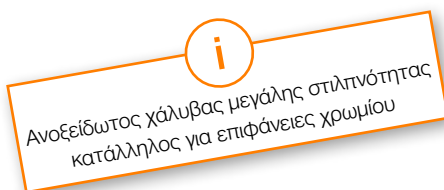

Επισημάνση:

Αύλακα πλακιδίων (σχέδιο C) κατάλληλη για πλακίδια πάχους έως 15 mm

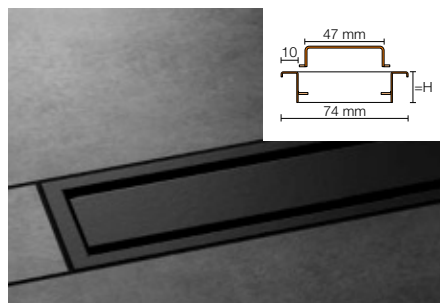

Schlüter®-KERDI-LINE-A

Σχέδιο SOLID, πλαίσιο 19 mm, ανοξείδωτος χάλυβας V4A με χρωματική επίστρωση

L (cm)	H = 19 mm Κωδ.	€ / Σετ	P (Σετ)
50	KLA 19 ...* 50	325,39	10
60	KLA 19 ...* 60	334,08	10
70	KLA 19 ...* 70	342,52	10
80	KLA 19 ...* 80	351,18	10
90	KLA 19 ...* 90	359,67	10
100	KLA 19 ...* 100	368,13	10
110	KLA 19 ...* 110	377,14	10
120	KLA 19 ...* 120	385,86	10

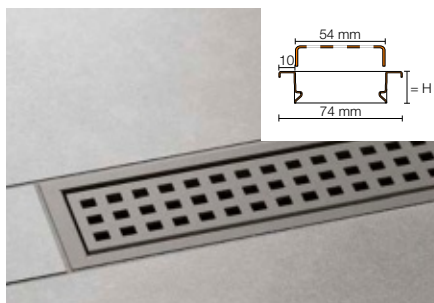

Schlüter®-KERDI-LINE-B

Σχέδιο SQUARE, πλαίσιο 19 mm, ανοξείδωτος χάλυβας V4A με χρωματική επίστρωση

L (cm)	H = 19 mm Κωδ.	€ / Σετ	P (Σετ)
50	KLB 19 ...* 50	325,39	10
60	KLB 19 ...* 60	334,08	10
70	KLB 19 ...* 70	342,52	10
80	KLB 19 ...* 80	351,18	10
90	KLB 19 ...* 90	359,67	10
100	KLB 19 ...* 100	368,13	10
110	KLB 19 ...* 110	377,14	10
120	KLB 19 ...* 120	385,86	10

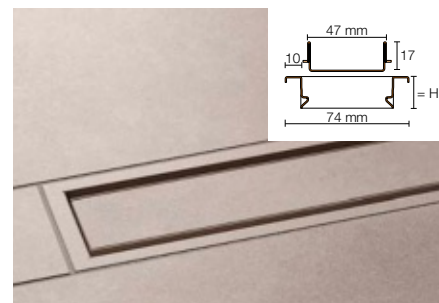

Schlüter®-KERDI-LINE-C

Σχέδιο FRAMED TILE, πλαίσιο 19 mm, ανοξείδωτος χάλυβας V4A με χρωματική επίστρωση

L (cm)	H = 19 mm Κωδ.	€ / Σετ	P (Σετ)
50	KLCA 19 ...* 50	325,39	10
60	KLCA 19 ...* 60	334,08	10
70	KLCA 19 ...* 70	342,52	10
80	KLCA 19 ...* 80	351,18	10
90	KLCA 19 ...* 90	359,67	10
100	KLCA 19 ...* 100	368,13	10
110	KLCA 19 ...* 110	377,14	10
120	KLCA 19 ...* 120	385,86	10

Schlüter®-KERDI-LINE-A

Σχέδιο SOLID, πλαίσιο 19 mm, ανοξείδωτος χάλυβας V4A με σαγρέ επίστρωση

L (cm)	H = 19 mm Κωδ.	€ / Σετ	P (Σετ)
50	KLA 19 ...** 50	333,20	10
60	KLA 19 ...** 60	342,09	10
70	KLA 19 ...** 70	350,74	10
80	KLA 19 ...** 80	359,61	10
90	KLA 19 ...** 90	368,31	10
100	KLA 19 ...** 100	376,96	10
110	KLA 19 ...** 110	386,19	10
120	KLA 19 ...** 120	395,03	10

Schlüter®-KERDI-LINE-B

Σχέδιο SQUARE, πλαίσιο 19 mm, ανοξείδωτος χάλυβας V4A με σαγρέ επίστρωση

L (cm)	H = 19 mm Κωδ.	€ / Σετ	P (Σετ)
50	KLB 19 ...** 50	333,20	10
60	KLB 19 ...** 60	342,09	10
70	KLB 19 ...** 70	350,74	10
80	KLB 19 ...** 80	359,61	10
90	KLB 19 ...** 90	368,31	10
100	KLB 19 ...** 100	376,96	10
110	KLB 19 ...** 110	386,19	10
120	KLB 19 ...** 120	395,03	10

Schlüter®-KERDI-LINE-C

Σχέδιο FRAMED TILE, πλαίσιο 19 mm, ανοξείδωτος χάλυβας V4A με σαγρέ επίστρωση

L (cm)	H = 19 mm Κωδ.	€ / Σετ	P (Σετ)
50	KLCA 19 ...** 50	333,20	10
60	KLCA 19 ...** 60	342,09	10
70	KLCA 19 ...** 70	350,74	10
80	KLCA 19 ...** 80	359,61	10
90	KLCA 19 ...** 90	368,31	10
100	KLCA 19 ...** 100	376,96	10
110	KLCA 19 ...** 110	386,19	10
120	KLCA 19 ...** 120	395,03	10

Επισημάνση:

H = 19 mm για πάχη επίστρωσης 3–15 mm

Συμπλήρωση κωδικού με επιφάνεια/χρώμα (π.χ. KLCA 19 TSOB 50)

* Επιφάνειες/Χρώματα: MBW - MGS

** Επιφάνειες/Χρώματα: TSBG - TSC - TSDA - TSG - TSI - TSOB - TSSG

Επισημάνση:

Αύλακα πλακιδίων (σχέδιο C) κατάλληλη για πλακίδια πάχους έως 15 mm



Διαθέσιμες επιφάνειες | χρώματα



Μια επισκόπηση των επιφανειών και των χρωμάτων θα βρείτε αρχίζοντας από τη σελίδα 342.



Πρόσθετα εξαρτήματα

Schlüter®-KERDI-LINE-FC



Το Schlüter-KERDI-LINE-FC είναι ένα στοιχείο από ανοξείδωτο χάλυβα για την οπτική σύνδεση των μονάδων σχάρας/πλαϊσίου κατά την τοποθέτηση σε σειρά πολλαπλών σετ γραμμικής απορροής KERDI-LINE, τόσο σε πλαίσια περιγράμματος, όσο και σε πλαίσια προφίλ.

(Δελτίο δεδομένων προϊόντος 8.7)

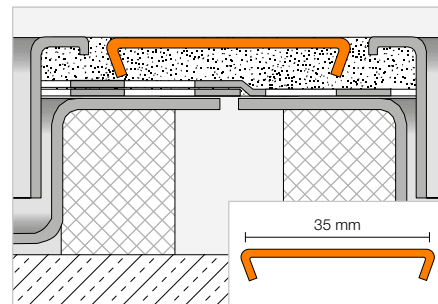

Schlüter®-KERDI-LINE-FC

Στοιχείο σύνδεσης πλαϊσίων, με πλαίσιο, ανοξείδωτος χάλυβας V4A βουρτσισμένος

Κωδ.	€ / τμχ.	P (τεμ.)
V / KL EB 35	14,70	10

Schlüter®-KERDI-LINE-FC

Στοιχεία σύνδεσης πλαϊσίων, ανοξείδωτος χάλυβας μεγάλης στιλπνότητας V4A

Κωδ.	€ / τμχ.	P (τεμ.)
V / KL EP 35	15,46	10

Schlüter®-KERDI-LINE-FC

Στοιχείο σύνδεσης πλαϊσίων, ανοξείδωτος χάλυβας V4A με χρωματική επίστρωση

Κωδ.	€ / τμχ.	P (τεμ.)
★ V / KL ...* 35	19,11	10

Schlüter®-KERDI-LINE-FC

Στοιχείο σύνδεσης πλαϊσίων, ανοξείδωτος χάλυβας V4A με σαγρέ επίστρωση

Κωδ.	€ / τμχ.	P (τεμ.)
V / KL ...** 35	19,57	10



Συμπλήρωση κωδικού με επιφάνεια/χρώμα (π.χ. V / KL TSOB 35)

* Επιφάνειες/Χρώματα: MBW - MGS

** Επιφάνειες/Χρώματα: TSBG - TSC - TSDA - TSG - TSI - TSOB - TSSG

Διαθέσιμες επιφάνειες | χρώματα



Μια επισκόπηση των επιφανειών και των χρωμάτων θα βρείτε αρχίζοντας από τη σελίδα 342.

Φορέας επίστρωσης

Schlüter®-KERDI-LINE-D



Το Schlüter-KERDI-LINE-D είναι ένα κάλυμμα απαγωγού χωρίς πλαίσιο, που ταιριάζει στα σώματα απαγωγού Schlüter-KERDI-LINE. Ο φορέας επίστρωσης διαθέτει φύλλο από μη υφαντό υλικό για την αγκύρωση της κόλλας πλακιδίων, και είναι κατάλληλος για όλα τα πάχη επιστρώσεων.

(Δελτίο δεδομένων προϊόντος 8.7)

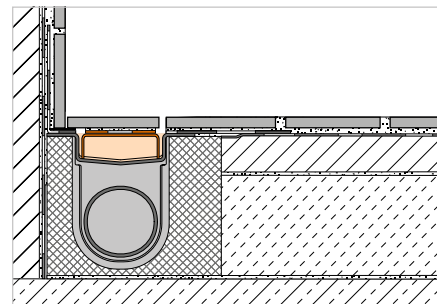

Schlüter®-KERDI-LINE-D

Σχέδιο TILE (χωρίς πλαίσιο), ανοξείδωτος χάλυβας V4A

L (cm)	Κωδ.	€ / τμχ.	P (τεμ.)
49	KLD E 50	103,07	10
59	KLD E 60	108,91	10
69	KLD E 70	116,63	10
79	KLD E 80	123,57	10
89	KLD E 90	130,19	10
99	KLD E 100	138,32	10
109	KLD E 110	146,44	10
119	KLD E 120	153,07	10
129	KLD E 130	225,57	10
139	KLD E 140	232,44	10
149	KLD E 150	242,59	10
159	KLD E 160	253,97	10
169	KLD E 170	263,85	10
179	KLD E 180	285,10	10

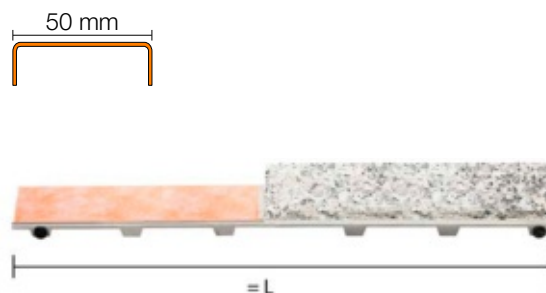

Επισήμανση:

Το μήκος του επιλεγμένου φορέα επίστρωσης πρέπει να αντιστοιχεί στο μήκος του απαγωγού.

Το Schlüter-KERDI-LINE-D δεν μπορεί να συνδυαστεί με την αποκεντρωμένη κάθετη απορροή Schlüter-KERDI-LINE-VOS.



Προσθήκη πυροπροστασίας

Schlüter®-KERDI-LINE-BS



Το Schlüter-KERDI-LINE-BS είναι ένα εγκεκριμένο ένθετο πυροπροστασίας με δακτύλιο σύσφιξης, το οποίο σε συνδυασμό με την κάθετη γραμμική απορροή KLV 50 G2 από ανοξείδωτο χάλυβα εμποδίζει τη μετάδοση της φωτιάς από όροφο σε όροφο.
(Δελτίο δεδομένων προϊόντος 8.7)

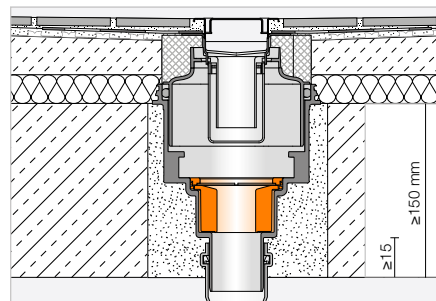

Schlüter®-KERDI-LINE-BS

Ένθετο πυροπροστασίας με δακτύλιο σύσφιξης

Κωδ.	€ / τμχ.	P (τεμ.)
KL BS	170,95	10

Προσθήκη πυροπροστασίας

Schlüter®-KERDI-DRAIN-ZBS



Το Schlüter-KERDI-DRAIN-ZBS είναι ένα στεγανοποιητικό στοιχείο για ανοίγματα διέλευσης με λειτουργία πυροπροστασίας. Σε συνδυασμό με το κάθετο σετ απορροής δαπέδου KD BAV 50 GVB ή την κάθετη γραμμική απορροή από ανοξείδωτο χάλυβα KLV 50 G2, χρησιμεύει, εναλλακτικά ως προς την εφαρμογή κονιάματος, ως θωράκιση της κοχλιοτομημένης οπής (Ø 160 mm) έναντι της φωτιάς, και εμποδίζει το σχηματισμό ακουστικών γεφυρών. Ισχύει ως εγκεκριμένο στοιχείο πυροπροστασίας μόνο σε συνδυασμό με τα KD BS ή KL BS.
(Δελτίο δεδομένων προϊόντος 8.2)

Schlüter®-KERDI-DRAIN-ZBS

Στεγανοποιητικό στοιχείο ανοιγμάτων διέλευσης με λειτουργία πυροπροστασίας

Κωδ.	€ / τμχ.	P (τεμ.)
KD ZBS	175,67	10

Οσμοπαγίδα

Schlüter®-KERDI-LINE-GTO

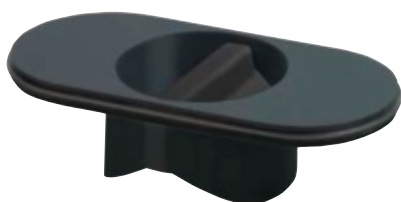

Το Schlüter-KERDI-LINE-GTO είναι μια οσμοπαγίδα με στεγανό καπάκι από σιλικόνη. Μπορεί να χρησιμοποιηθεί αντί για την κανονική οσμοπαγίδα σε αποχετεύσεις που χρησιμοποιούνται σπάνια (π.χ. σε εξοχικά σπίτια) για να εμποδίζει τον σχηματισμό οσμών λόγω του στεγνώματος της μονάδας οσμοπαγίδας. Με απόδοση απορροής τουλάχιστον 0,4 l/s μπορεί να αντικαταστήσει σε τέτοιες περιπτώσεις και μόνιμα τη συνηθισμένη μονάδα οσμοπαγίδας.
(Δελτίο δεδομένων προϊόντος 8.7)

Schlüter®-KERDI-LINE-GTO

Στεγανή οσμοπαγίδα

Κωδ.	€ / τμχ.	P (τεμ.)
KL GTO	33,00	10

Επισήμανση:

Δεν είναι κατάλληλο για Schlüter-KERDI-LINE-F/-VS/-VOS.

Οσμοπαγίδα

Schlüter®-KERDI-LINE-GTM

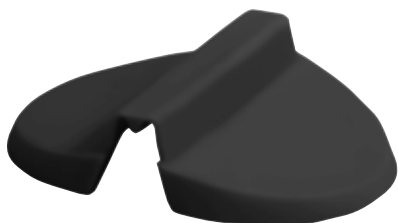

Το Schlüter-KERDI-LINE-GTM είναι ένα στεγανό καπάκι από σιλκόνη που χρησιμοποιείται σε αντικατάσταση των Schlüter-KERDI-DRAIN-R10 GT και Schlüter-KERDI-LINE-GTO.
(Δελτίο δεδομένων προϊόντος 8.7)

Schlüter®-KERDI-LINE-GTM

Ανταλλακτικό στεγανό καπάκι

Κωδ.	€ / τμχ.	P (τεμ.)
KL GTM	17,81	10

Ταπέτο ηχοπροστασίας

Schlüter®-KERDI-LINE-SR



Το Schlüter-KERDI-LINE-SR είναι ένα μονωτικό φύλλο από ειδικό μη υφαντό υλικό με ηχομονωτικές ιδιότητες. Εφόσον η τοποθέτηση γίνει σωστά, οι ελεγμένες κατασκευές με Schlüter-KERDI-LINE και KERDI-LINE-SR καλύπτουν τις απαιτήσεις των σχετικών προτύπων για την εξασφάλιση της ηχομείωσης στην περιοχή του ντους.
(Δελτίο δεδομένων προϊόντος 8.7)

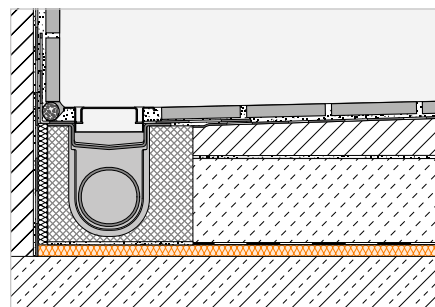

Schlüter®-KERDI-LINE-SR

Φύλλο από μη υφαντό PES (περιέχει 1 φύλλο)

Πάχος (mm)	Κωδ.	€ / τμχ.	P (τεμ.)
10	KL SR 250	23,44	5

Schlüter®-KERDI-LINE-SR

Φύλλο από μη υφαντό PES (περιέχει 4 φύλλα)

Πάχος (mm)	Κωδ.	€ / Πακέτο	P (Πακέτο)
10	KL SR 1000	78,93	5

Schlüter®-DITRA-SOUND-KB

Ισούψης επικάλυψη

38 mm x 50 m Κωδ.	€ / τμχ.	P (τεμ.)
DS KB 38	17,21	10

Διαστάσεις των μεμονωμένων φύλλων: 0,5 m x 0,5 m = 0,25 m²



Επισήμανση:

Τις ελεγμένες κατασκευές μπορείτε να τις βρείτε στα έγγραφα σχεδιασμού μας.



Γραμμική απορροή, οριζόντια

Schlüter®-KERDI-LINE-G3

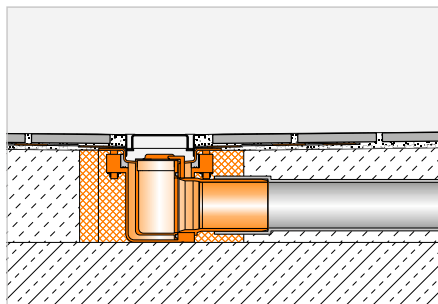

Το Schlüter-KERDI-LINE-G3 είναι μια γραμμική απορροή από ανοξείδωτο χάλυβα με χαμηλό ύψος τοποθέτησης. Η απορροή αυτή διατίθεται με κεντρική, μετατοπισμένη ή διπλή εκροή, και είναι κατάλληλη για τοποθέτηση στην άκρη ή στη μέση. Όπως όλες οι γραμμικές απορροές Schlüter, είναι εξοπλισμένη με ένα εργοστασιακά τοποθετημένο φύλλο Schlüter-KERDI, ώστε να επιτρέπει την αξιόπιστη σύνδεση στη σύνθετη στεγανοποίηση.

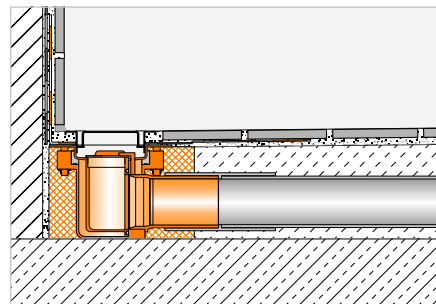

i
Η εκροή είναι σχεδιασμένη μόνο για τη βρετανική αγορά! Εξωτερική διάμετρος 43 mm

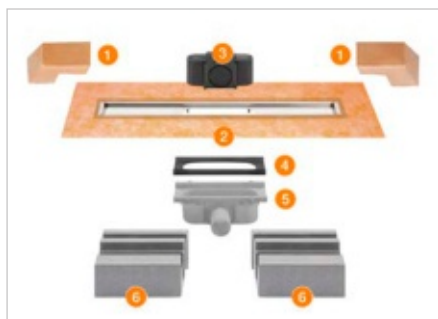

Schlüter®-KERDI-LINE-G3

Εκροή στη μέση, γραμμική απορροή από ανοξείδωτο χάλυβα V4A

L (cm)	L1 (cm)	Κωδ.	€ / Σετ	P (Σετ)
50	55	KL F 43 G3E 50	353,83	10
60	65	KL F 43 G3E 60	366,93	10
70	75	KL F 43 G3E 70	380,03	10
80	85	KL F 43 G3E 80	393,14	10
90	95	KL F 43 G3E 90	406,26	10
100	105	KL F 43 G3E 100	419,36	10
110	115	KL F 43 G3E 110	432,47	10
120	125	KL F 43 G3E 120	445,57	10



Schlüter®-KERDI-LINE-G3

Εκροή μετατοπισμένη προς τα αριστερά, γραμμική απορροή από ανοξείδωτο χάλυβα V4A

L (cm)	L1 (cm)	Κωδ.	€ / Σετ	P (Σετ)
70	75	KL FOL 43 G3E 70	419,36	10
80	85	KL FOL 43 G3E 80	432,47	10
90	95	KL FOL 43 G3E 90	445,57	10
100	105	KL FOL 43 G3E 100	458,67	10
110	115	KL FOL 43 G3E 110	471,78	10
120	125	KL FOL 43 G3E 120	484,88	10

Εξαρτήματα σετ:

- 1 Γωνιακή στεγανοποίηση (για ανερχόμενο πλευρικό τοίχο)
- 2 Σώμα απαγωγού με φύλλο στεγανοποίησης
- 3 Οσμοπαγίδα
- 4 Φλάντζα EPDM
- 5 Περιβλήμα εκροής
- 6 Φορέας απαγωγού

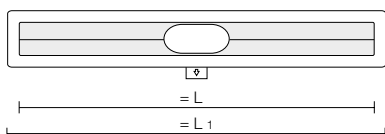

Τεχνικά στοιχεία:

Εκροή	BS 40 (43 mm εξωτ. διάμετρος)
Απόδοση εκροής	0,45 l/s (μονή εκροή) 0,8 l/s (διπλή εκροή)
Ύψος νερού φραγής	50 mm
Ύψος τοποθέτησης	78 mm
Πλάτος καλύμματος με πλαίσιο	74 mm

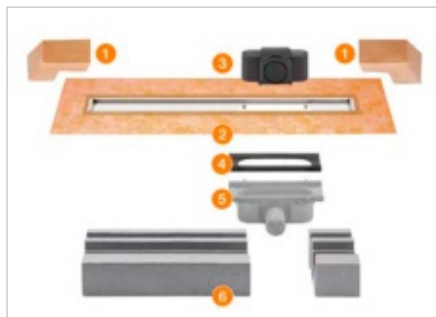

Schlüter®-KERDI-LINE-G3

Εκροή μετατοπισμένη προς τα δεξιά, γραμμική απορροή από ανοξείδωτο χάλυβα V4A

L (cm)	L1 (cm)	Κωδ.	€ / Σετ	P (Σετ)
70	75	KL FOR 43 G3E 70	419,36	10
80	85	KL FOR 43 G3E 80	432,47	10
90	95	KL FOR 43 G3E 90	445,57	10
100	105	KL FOR 43 G3E 100	458,67	10
110	115	KL FOR 43 G3E 110	471,78	10
120	125	KL FOR 43 G3E 120	484,88	10

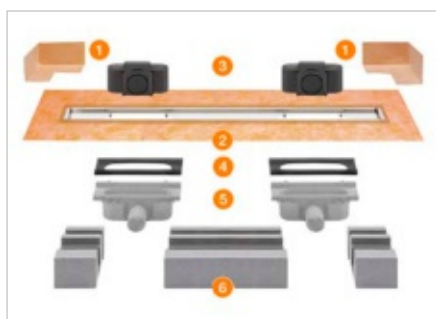

Schlüter®-KERDI-LINE-G3

Εκροή μετατοπισμένη διπλή, γραμμική απορροή από ανοξείδωτο χάλυβα V4A

L (cm)	L1 (cm)	Κωδ.	€ / Σετ	P (Σετ)
100	105	KL F20 43 G3E 100	550,41	10
110	115	KL F20 43 G3E 110	563,51	10
120	125	KL F20 43 G3E 120	576,61	10

Εξαρτήματα σετ:

- 1 Γωνιακή στεγανοποίηση (για ανερχόμενο πλευρικό τοίχο)
- 2 Σώμα απαγωγού με φύλλο στεγανοποίησης
- 3 Οσμοπαγίδα
- 4 Φλάντζα EPDM
- 5 Περίβλημα εκροής
- 6 Φορέας απαγωγού

Τεχνικά στοιχεία:

Εκροή	BS 40 (43 mm εξωτ. διάμετρος)
Απόδοση εκροής	0,45 l/s (μονή εκροή) 0,8 l/s (διπλή εκροή)
Ύψος νερού φραγής	50 mm
Ύψος τοποθέτησης	78 mm
Πλάτος καλύμματος με πλαίσιο	74 mm

i

Το Schlüter-KERDI-LINE-G3 μπορεί να συνδυαστεί μόνο με τους συνδυασμούς σχάρας/πλαϊσίου των σχεδίων A και B και με το KERDI-LINE-STYLE.



Φορέας επίστρωσης

Schlüter®-KERDI-LINE-D-G3



Το Schlüter-KERDI-LINE-D-G3 είναι ένα κάλυμμα απαγωγού χωρίς πλαίσιο, που ταιριάζει στο σώμα απαγωγού Schlüter-KERDI-LINE-G3. Ο φορέας επίστρωσης διαθέτει φύλλο από μη υφαντό υλικό για την αγκύρωση της κόλλας πλακιδίων, και είναι κατάλληλος για όλα τα πάχη επιστρώσεων.

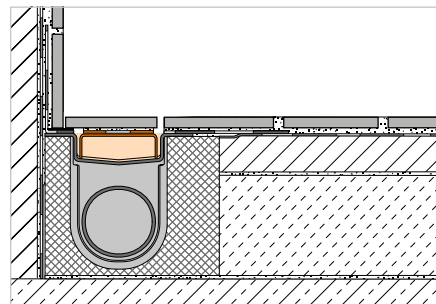

Επισημανση:

Το μήκος του επιλεγμένου φορέα επίστρωσης πρέπει να αντιστοιχεί στο μήκος του απαγωγού.

Schlüter®-KERDI-LINE-D-G3

Σχέδιο TILE (χωρίς πλαίσιο), ανοξείδωτος χάλυβας V4A

L (cm)	Κωδ.	€ / τμχ.	P (τεμ.)
49	KLD G3E 50	103,07	10
59	KLD G3E 60	108,91	10
69	KLD G3E 70	116,63	10
79	KLD G3E 80	123,57	10
89	KLD G3E 90	130,19	10
99	KLD G3E 100	138,32	10
109	KLD G3E 110	146,44	10
119	KLD G3E 120	153,07	10

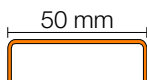

Εξαρτήματα εγκατάστασης

Schlüter®-KERDI-LINE-F-G3



Το Schlüter-KERDI-LINE-F-G3 Timber Accessory είναι ένα σετ εξαρτημάτων για την τοποθέτηση του αγωγού εκροής Schlüter-KERDI-LINE-G3 σε ξύλινο, μη επικολημένο δάπεδο με τη χρήση της πλάκας κλίσης Schlüter-KERDI-SHOWER-LTS (KSLT 1365 / 2000 S).

Schlüter®-KERDI-LINE-F-G3

Εξαρτήματα εγκατάστασης για τη γραμμική αποροφή Schlüter-KERDI-LINE-G3

Κωδ.	€ / Σετ	P (Σετ)
KL F 43 G3 TA	52,20	10



Το κάλυμμα απαγωγού είναι σχεδιασμένο μόνο για τη βρετανική αγορά!



Το υλικό εγκατάστασης είναι σχεδιασμένο μόνο για τη βρετανική αγορά!

Σετ κομπλέ

Σετ Schlüter®-KERDI-LINE-A



Τα Schlüter-KERDI-LINE-A Sets είναι πλήρη σετ για γραμμικές ισόπεδες ντουζιέρες με οριζόντια απορροή. Είναι κατάλληλα για γενική χρήση, με τοποθέτηση κεντρικά σε μια επιφάνεια ή στην περιοχή του τοίχου. Στην περιμετρική φλάντζα κόλλησης του σώματος του απαγωγού υπάρχει τοποθετημένο από το εργοστάσιο ένα φύλλο από Schlüter-KERDI. Χρησιμοποιεί για την ασφαλή σύνδεση του σώματος απαγωγού στη σύνθετη στεγανοποίηση, τόσο στην περιοχή του δαπέδου όσο και στους ανερχόμενους τοίχους. Σε αρμονία με τα σώματα απαγωγού περιλαμβάνονται στο σετ πλαίσια υποδοχής από βουρτσισμένο ανοξείδωτο χάλυβα με το καπάκι με σχέδιο Schlüter-KERDI-LINE-A.

(Δελτίο δεδομένων προϊόντος 8.7)

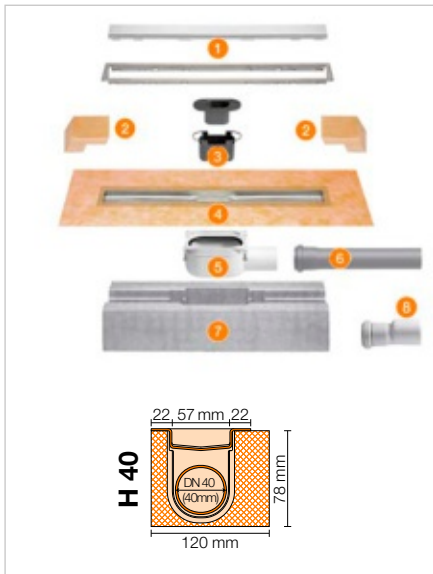

Σετ Schlüter®-KERDI-LINE-A

Γραμμική απορροή από ανοξείδωτο χάλυβα V4A, με οσμοπαγίδα, απορροή DN 40 οριζόντια, σχάρα με ειδικό σχέδιο SOLID με πλαίσιο 19 mm, ανοξείδωτος χάλυβας V4A βουρτσισμένος

L (cm)	L1 (cm)	Κωδ.	€ / Σετ	PL (Σετ)
80	85	KLA 19 EB 80 S1	584,36	10
90	95	KLA 19 EB 90 S1	600,44	10

Επισήμανση:

Ύψος πλαισίου 19 mm για πάχη επίστρωσης 3 - 15 mm

Τεχνικά στοιχεία:

Εκροή	DN 40
Απόδοση εκροής	0,5 l/s
Ύψος νερού φραγής	25 mm
Ύψος τοποθέτησης	78 mm
Πλάτος καλύμματος με πλαίσιο	74 mm

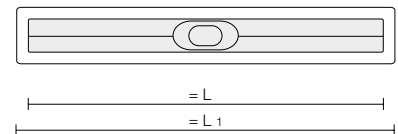

Εξαρτήματα σετ:

- 1 Συνδυασμός σχάρας/πλασιού με σχάρα ειδικού σχεδίου SOLID
- 2 Γωνιακή στεγανοποίηση (για πλευρική σύνδεση στον τοίχο)
- 3 Οσμοπαγίδα δύο τμημάτων
- 4 Σώμα απαγωγού με φύλλο στεγανοποίησης
- 5 Περιβλήμα εκροής
- 6 Σωλήνας εκροής
- 7 Φορέας απαγωγού
- 8 Μετάβαση από DN 40 σε DN 50

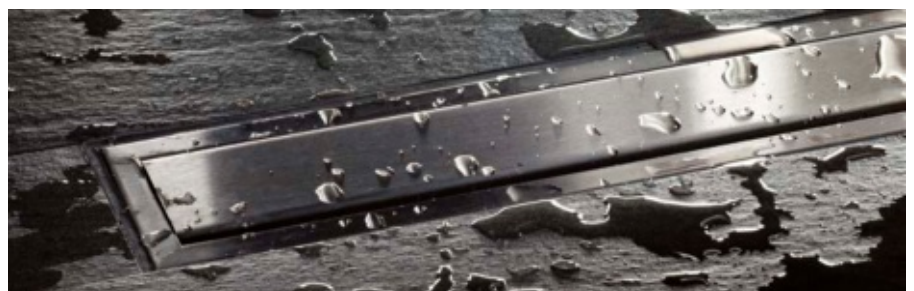
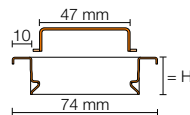



Πλάκα κλίσης

Schlüter®-KERDI-SHOWER-LT



Το Schlüter-KERDI-SHOWER-LT είναι μια πλάκα κλίσης από ανθεκτικό στην πίεση πολυστυρόλιο, με εργοστασιακά εφαρμοσμένο στεγανοποιητικό Schlüter-KERDI. Στις ισόπεδες ντουζιέρες, σχηματίζει επαρκή κλίση για την τοποθετημένη στο μέσον γραμμική απορροή Schlüter-KERDI-LINE. Η πλάκα κλίσης προσαρμόζεται και στις δύο πλευρές στον αγωγό απορροής πάνω σε μια τοποθετημένη από τον πελάτη στρώση εξομάλυνσης. Στην περίπτωση της κάθετης απορροής, η πλάκα κλίσης μπορεί να τοποθετηθεί και απευθείας στο κατάλληλο υπόστρωμα του πελάτη. Ειδικές διαστάσεις μπορούν να κοπούν εύκολα με το κοπίδι με βάση προκαθορισμένες αυλακώσεις κοπής. (Δελτίο δεδομένων προϊόντος 8.8)

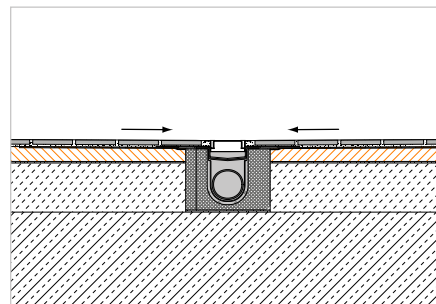

Schlüter®-KERDI-SHOWER-LT

Πλάκα κλίσης για γραμμική απορροή, έκδοση μέσης

L x B (cm)	H (mm)	Κλίση (%)	Κωδ.	€ / τμχ.	P (τεμ.)
100 x 100	32	2	KSLT 1000	184,89	10
122 x 122	34	2	KSLT 1220	216,76	10
139 x 139	36	2	KSLT 1395	261,40	10

Επισήμανση:

Schlüter-KERDI-SHOWER-LT κατάλληλο για Schlüter-KERDI-LINE-H και -KERDI-LINE-V – δεν ταιριάζει με Schlüter-KERDI-LINE-F.

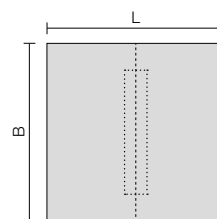

Πλάκα κλίσης

Schlüter®-KERDI-SHOWER-LTS



Το Schlüter-KERDI-SHOWER-LTS είναι μια πλάκα κλίσης από ανθεκτικό στην πίεση πολυστυρόλιο, με εργοστασιακά εφαρμοσμένο στεγανοποιητικό Schlüter-KERDI. Στις ισόπεδες ντουζιέρες, σχηματίζει επαρκή κλίση για την τοποθετημένη στον τοίχο γραμμική απορροή Schlüter-KERDI-LINE. Η πλάκα κλίσης προσαρμόζεται στον αγωγό απορροής πάνω σε μια τοποθετημένη από τον πελάτη στρώση εξομάλυνσης. Στην περίπτωση της κάθετης απορροής, η πλάκα κλίσης μπορεί να τοποθετηθεί και απευθείας στο κατάλληλο υπόστρωμα του πελάτη. Ειδικές διαστάσεις μπορούν να κοπούν εύκολα με το κοπίδι με βάση προκαθορισμένες αυλακώσεις κοπής. (Δελτίο δεδομένων προϊόντος 8.8)

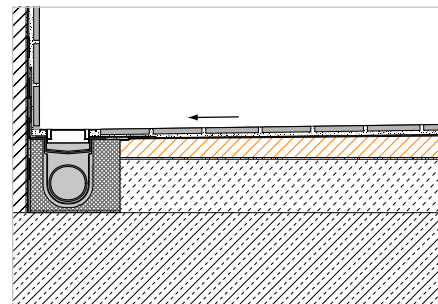

Schlüter®-KERDI-SHOWER-LTS

Πλάκα κλίσης για γραμμική απορροή, έκδοση τοίχου, τετράγωνη

L x B (cm)	H (mm)	H1 (mm)	Κλίση (%)	Κωδ.	€ / τμχ.	P (τεμ.)
100 x 100	42	22	2	KSLT 1000 S	184,89	10
122 x 122	46	22	2	KSLT 1220 S	216,76	10
139 x 139	50	22	2	KSLT 1395 S	261,40	10

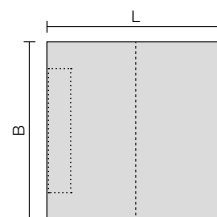

Schlüter®-KERDI-SHOWER-LTS

Πλάκα κλίσης για γραμμική απορροή, έκδοση τοίχου, κοντή πλευρά

L x B (cm)	H (mm)	H1 (mm)	Κλίση (%)	Κωδ.	€ / τμχ.	P (τεμ.)
139 x 91	50	22	2	KSLT 915 / 1395 S	210,39	10
183 x 91	58	22	2	KSLT 915 / 1830 S	274,15	10
193 x 96	60	22	2	KSLT 965 / 1930 S	286,89	10
200 x 136	39	13	1,25	KSLT 1365 / 2000 S*	299,65	10

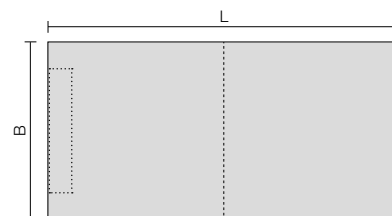

* Κατάλληλο για Schlüter-KERDI-LINE-H – δεν ταιριάζει με Schlüter-KERDI-LINE-F και -KERDI-LINE-V.

Η κλίση σε αυτήν την πλάκα ανέρχεται σε 1,25 %. Δεν μπορεί να συνδυαστεί με το Schlüter-SHOWERPROFILE-SPSC.

Schlüter®-KERDI-SHOWER-LTS

Πλάκα κλίσης για γραμμική απορροή, έκδοση τοίχου, μακριά πλευρά

L x B (cm)	H (mm)	H1 (mm)	Κλίση (%)	Κωδ.	€ / τμχ.	P (τεμ.)
96 x 193	41	22	2	KSLT 1930 / 965 S	286,89	10

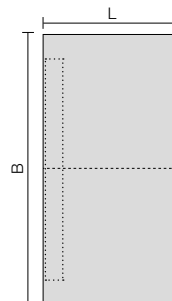

Επισημάνση:

Schlüter-KERDI-LINE-LTS (εκτός από KSLT 1365 / 2000 S*) κατάλληλο για Schlüter-KERDI-LINE-H και -KERDI-LINE-V – δεν ταιριάζει με Schlüter-KERDI-LINE-F.



Σφηνοειδές εξάρτημα κλίσης

Schlüter®-SHOWERPROFILE-S



Το Schlüter-SHOWERPROFILE-S είναι ένα σφηνοειδές εξάρτημα κλίσης από βουρτσισμένο ή βαμμένο με ηλεκτροστατική βαφή ανοξείδωτο χάλυβα με κλίση κατ' επιλογή 1,25 % ή 2 %, το οποίο επενδύει αξιόπιστα τις πλευρικές παρειές στις ισόπεδες ντουζιέρες. Στην πίσω πλευρά του προφίλ υπάρχει ένα φύλλο από μη υφαντό υλικό για τη στερέωση στην κόλλα πλακιδίων. Για τη συγκράτηση στο δάπεδο υπάρχει ένα προφίλ φορέα από το ίδιο σύστημα, από σκληρό PVC, σε διαφορετικά ύψη και με αυλάκωση υποδοχής τύπου U. Για την προσαρμογή του ύψους, το σφηνοειδές εξάρτημα κλίσης που περισσεύει κόβεται ανάλογα με τις ανάγκες στη χαμηλή ή/και στην υψηλή πλευρά. Το σφηνοειδές εξάρτημα κλίσης χρησιμοποιείται αριστερά ή δεξιά για τη μετάβαση στο δάπεδο ή κάτω από τα πλακίδια ενός πλευρικού τοίχου. (Δελτίο δεδομένων προϊόντος 14.1)

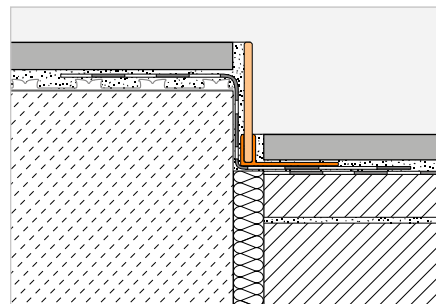

Schlüter®-SHOWERPROFILE-SPS 50

Προφίλ φορέα PVC με σφηνοειδές εξάρτημα κλίσης (κλίση 2 %), ανοξείδωτος χάλυβας V4A, βουρτσισμένος, H1 = 6 mm

H (mm)	L = 2,00 m Κωδ.	€ / τμχ.	KV (τεμ.)
5	SPSA 50 EB/200	114,60	40
	L = 1,60 m		
5	SPSA 50 EB/160	79,90	40
	L = 1,20 m		
5	SPSA 50 EB/120	58,28	40

Το SPS 50 είναι κατάλληλο για πάχη πλακιδίων 6–9 mm

Schlüter®-SHOWERPROFILE-SPS 50

Προφίλ φορέα PVC με σφηνοειδές εξάρτημα κλίσης (κλίση 2 %), ανοξείδωτος χάλυβας V4A, με χρωματική επίστρωση, H1 = 6 mm

H (mm)	L = 2,00 m Κωδ.	€ / τμχ.	KV (τεμ.)
5	SPSA 50 ...*/200	143,55	40
5	SPSA 50 ...**/200	146,15	40
	L = 1,60 m		
5	SPSA 50 ...*/160	101,27	40
5	SPSA 50 ...**/160	104,40	40
	L = 1,20 m		
5	SPSA 50 ...*/120	74,13	40
5	SPSA 50 ...**/120	76,21	40

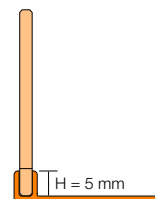

SPS 50

H = Ύψος προφίλ φορέα

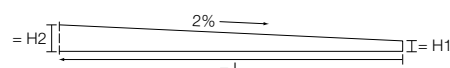

Σφηνοειδές εξάρτημα κλίσης 120 cm:
H2 = 30 mm, H1 = 6 mm
Σφηνοειδές εξάρτημα κλίσης 160 cm:
H2 = 38 mm, H1 = 6 mm
Σφηνοειδές εξάρτημα κλίσης 200 cm:
H2 = 46 mm, H1 = 6 mm

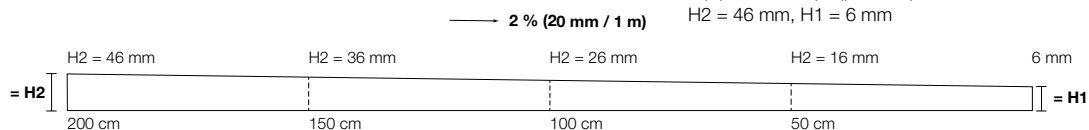

Schlüter®-SHOWERPROFILE-SPSC 50

Προφίλ φορέα PVC με σφηνοειδές εξάρτημα κλίσης (κλίση 1,25 %), ανοξείδωτος χάλυβας V4A, βουρτσισμένος, H1 = 6 mm

H (mm)	L = 2,49 m Κωδ.	€ / τμχ.	KV (τεμ.)
5	SPSC 50 EB/249	141,06	40

Το SPSC 50 είναι κατάλληλο για πάχη πλακιδίων 6 έως 15 mm

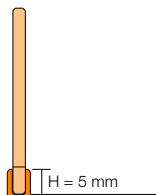

SPSC 50

H = Ύψος προφίλ φορέα

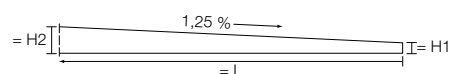

Σφηνοειδές εξάρτημα κλίσης 249 cm:
H2 = 37,13 mm, H1 = 6 mm

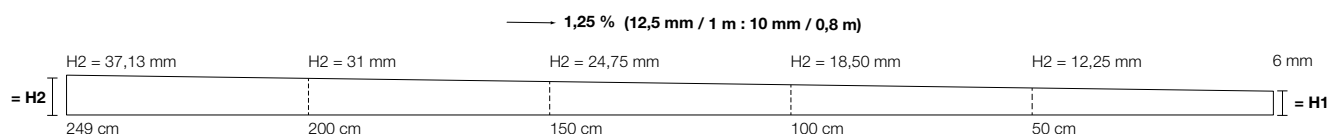

Επισημάνση:

Ταιριάζει με την πλάκα κλίσης KERDI-SHOWER-LTS KSLT 1365 / 2000 S* στη σελίδα 223.

Schlüter®-SHOWERPROFILE-SPS 100

Προφίλ φορέα PVC με σφηνοειδές εξάρτημα κλίσης (κλίση 2%), ανοξείδωτος χάλυβας V4A, βουρτσισμένος, H1 = 10 mm

H (mm)	L = 2,00 m Κωδ.	€ / τμχ.	KV (τεμ.)
10	SPSB 100 EB/200	121,61	40
	L = 1,60 m		
10	SPSB 100 EB/160	81,83	40
	L = 1,20 m		
10	SPSB 100 EB/120	62,47	40

Το SPS 100 είναι κατάλληλο για πάχη πλακιδίων 10–18 mm

Schlüter®-SHOWERPROFILE-SPS 100

Προφίλ φορέα PVC με σφηνοειδές εξάρτημα κλίσης (κλίση 2%), ανοξείδωτος χάλυβας V4A, με χρωματική επίστρωση, H1 = 10 mm

H (mm)	L = 2,00 m Κωδ.	€ / τμχ.	KV (τεμ.)
10	SPSB 100 ...*/200	151,38	40
10	SPSB 100 ...**/200	156,59	40
	L = 1,60 m		
10	SPSB 100 ...*/160	103,36	40
10	SPSB 100 ...**/160	106,48	40
	L = 1,20 m		
10	SPSB 100 ...*/120	81,43	40
10	SPSB 100 ...**/120	83,52	40

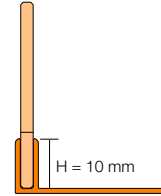
**SPS 100**

H = Ύψος προφίλ φορέα

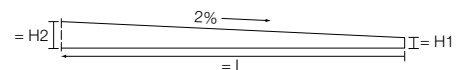

Σφηνοειδές εξάρτημα κλίσης 120 cm:

H2 = 34 mm, H1 = 10 mm

Σφηνοειδές εξάρτημα κλίσης 160 cm:

H2 = 42 mm, H1 = 10 mm

Σφηνοειδές εξάρτημα κλίσης 200 cm:

H2 = 50 mm, H1 = 10 mm

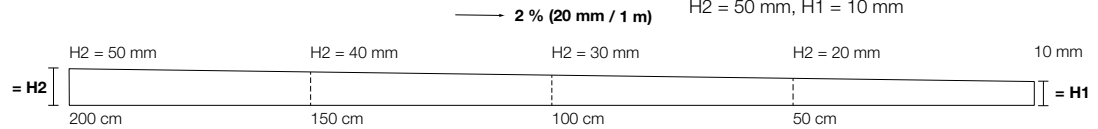
**Schlüter®-SHOWERPROFILE-SPS 125**

Προφίλ φορέα PVC με σφηνοειδές εξάρτημα κλίσης (κλίση 2%), ανοξείδωτος χάλυβας V4A, βουρτσισμένος, H1 = 10 mm

H (mm)	L = 2,00 m Κωδ.	€ / τμχ.	KV (τεμ.)
12,5	SPSB 125 EB/200	121,61	40
	L = 1,60 m		
12,5	SPSB 125 EB/160	81,83	40
	L = 1,20 m		
12,5	SPSB 125 EB/120	62,47	40

Το SPS 125 είναι κατάλληλο για πάχη πλακιδίων 12,5–20 mm

Schlüter®-SHOWERPROFILE-SPS 125

Προφίλ φορέα PVC με σφηνοειδές εξάρτημα κλίσης (κλίση 2%), ανοξείδωτος χάλυβας V4A, με χρωματική επίστρωση, H1 = 10 mm

H (mm)	L = 2,00 m Κωδ.	€ / τμχ.	KV (τεμ.)
12,5	SPSB 125 ...*/200	151,38	40
12,5	SPSB 125 ...**/200	156,59	40
	L = 1,60 m		
12,5	SPSB 125 ...*/160	103,36	40
12,5	SPSB 125 ...**/160	106,48	40
	L = 1,20 m		
12,5	SPSB 125 ...*/120	81,43	40
12,5	SPSB 125 ...**/120	83,52	40

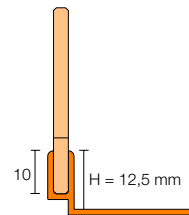
**SPS 125**

H = Ύψος προφίλ φορέα

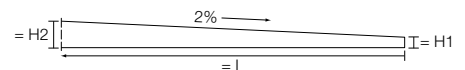

Σφηνοειδές εξάρτημα κλίσης 120 cm:

H2 = 34 mm, H1 = 10 mm

Σφηνοειδές εξάρτημα κλίσης 160 cm:

H2 = 42 mm, H1 = 10 mm

Σφηνοειδές εξάρτημα κλίσης 200 cm:

H2 = 50 mm, H1 = 10 mm

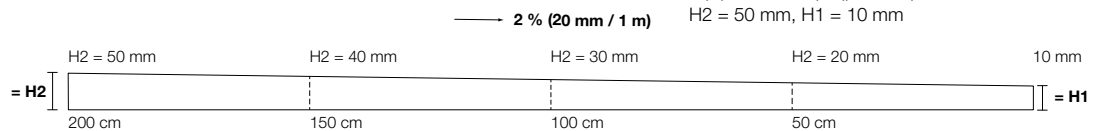
**Συμπλήρωση κωδικού με επιφάνεια/χρώμα (π.χ. SPSB 125 MGS/200)**

* Επιφάνειες/Χρώματα: MBW - MGS

** Επιφάνειες/Χρώματα: TSBG - TSC - TSDA - TSG - TSI - TSOB - TSSG

Επισήμανση:

Για μεγαλύτερα πάχη πλακιδίων διατίθενται κατόπιν ζήτησης σφηνοειδή εξαρτήματα κλίσης με υψηλότερα προφίλ φορέα, σε ύψη 15, 18 και 22 mm.

Διαθέσιμες επιφάνειες | χρώματα

Μια επισκόπηση των επιφανειών και των χρωμάτων θα βρείτε αρχίζοντας από τη σελίδα 342.



Προφίλ σύνδεσης τοίχου

Schlüter®-SHOWERPROFILE-R

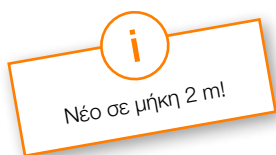

Το Schlüter-SHOWERPROFILE-R είναι ένα προφίλ σύνδεσης τοίχου δύο τμημάτων για την επένδυση του τμήματος του τοίχου που μένει αναγκαστικά ελεύθερο λόγω της κλίσης σε ένα σύστημα γραμμικής απορροής. Το προφίλ διατίθεται σε επιστρωμένο με ηλεκτροστατική βαφή ή βουρτσισμένο ανοξείδωτο χάλυβα. Στην πίσω πλευρά υπάρχει ένα φύλλο από μη υφαντό υλικό για τη στερέωση στην κόλλα πλακιδίων. Χάρη στη διαιρούμενη δομή του, το Schlüter-SHOWERPROFILE-R μπορεί να προσαρμοστεί αδιαβάθμητα σε ύψος περ. 23 έως 45 mm (σε δύο εκδόσεις). (Δελτίο δεδομένων προϊόντος 14.1)

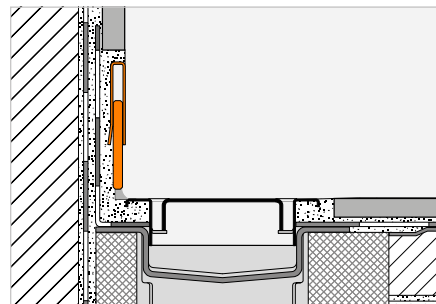

Schlüter®-SHOWERPROFILE-RA

Προφίλ σύνδεσης τοίχου 2 τμημάτων, ανοξείδωτος χάλυβας V4A βουρτσισμένος

H (mm)	L = 2,00 m Κωδ.	€ / τμχ.	KV (τεμ.)
★ 23-35	SPRA 23 EB/200	100,83	40
★ 33-45	SPRA 33 EB/200	111,02	40
	L = 1,40 m		
23-35	SPRA 23 EB/140	80,52	40
33-45	SPRA 33 EB/140	88,27	40
	L = 1,00 m		
23-35	SPRA 23 EB/100	65,02	40
33-45	SPRA 33 EB/100	71,21	40

Schlüter®-SHOWERPROFILE-RA

Προφίλ σύνδεσης τοίχου 2 τμημάτων, ανοξείδωτος χάλυβας V4A με χρωματική επίστρωση

H (mm)	L = 2,00 m Κωδ.	€ / τμχ.	KV (τεμ.)
★ 23-35	SPRA 23 ...*/200	129,35	40
★ 33-35	SPRA 33 ...*/200	140,55	40
	L = 1,40 m		
23-35	SPRA 23 ...*/140	101,27	40
33-45	SPRA 33 ...*/140	109,62	40
	L = 1,00 m		
23-35	SPRA 23 ...*/100	81,95	40
33-45	SPRA 33 ...*/100	91,35	40

Schlüter®-SHOWERPROFILE-RA

Προφίλ σύνδεσης τοίχου 2 τμημάτων, ανοξείδωτος χάλυβας V4A, με σαργέ επίστρωση

H (mm)	L = 2,00 m Κωδ.	€ / τμχ.	KV (τεμ.)
★ 23-35	SPRA 23 ...**/200	133,42	40
★ 33-45	SPRA 33 ...**/200	143,61	40
	L = 1,40 m		
23-35	SPRA 23 ...***/140	104,40	40
33-45	SPRA 33 ...***/140	112,75	40
	L = 1,00 m		
23-35	SPRA 23 ...***/100	84,57	40
33-45	SPRA 33 ...***/100	93,96	40

Συμπλήρωση κωδικού με επιφάνεια/χρώμα (π.χ. SPRA 23 TSDA/200)

* Επιφάνειες/Χρώματα: MBW - MGS

** Επιφάνειες/Χρώματα: TSBG - TSDA - TSI

*** Επιφάνειες/Χρώματα: TSBG - TSC - TSDA - TSG - TSI - TSOB - TSSG

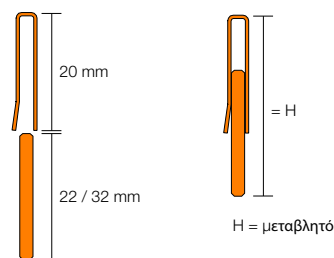

Διαθέσιμες επιφάνειες | χρώματα



Μια επισκόπηση των επιφανειών και των χρωμάτων θα βρείτε αρχίζοντας από τη σελίδα 342.

Προφίλ προστασίας από υπερχειλίση

Schlüter®-SHOWERPROFILE-WS



Το Schlüter®-SHOWERPROFILE-WS είναι ένα προφίλ δύο τεμαχίων από ανοδιωμένο αλουμίνιο για προστασία έναντι υπερχειλίσης σε ισόπεδες ντουζιέρες. Το προφίλ φορέα στερεώνεται στο στρώμα κόλλας κατά την τοποθέτηση των πλακιδίων. Μπορεί να εξοπλιστεί κατ' επιλογή με ημικυκλικό ή κάθετο χείλος ως προστασία από την υπερχειλίση. Και οι δύο εκδόσεις είναι κατάλληλες για διάβαση με αναπηρικό αμαξίδιο.

(Δελτίο δεδομένων προϊόντος 14.2)

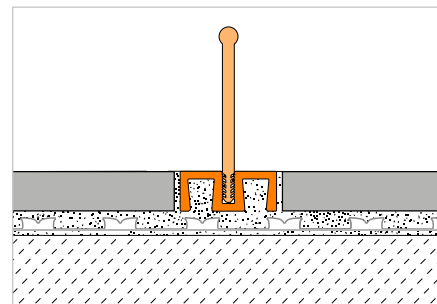

Schlüter®-SHOWERPROFILE-WS

Προφίλ φορέα αλουμινίου, φυσικό χρώμα, ματ, ανοδιωμένο

L = 3,00 m Κωδ.	€/ m	KV (τεμ.)
SPWS 19 AE / 300	25,18	40
L = 2,50 m		
SPWS 19 AE	25,18	40
L = 1,00 m		
SPWS 19 AE / 100	26,25	40

Χείλος

Schlüter®-SHOWERPROFILE-WSL

Χείλος ευθύγραμμο

L = 3,00 m Κωδ.	€/ m	KV (τεμ.)
SPWSL 30 T / 300	15,67	40
L = 2,50 m		
SPWSL 30 T	15,67	40
L = 1,00 m		
SPWSL 30 T / 100	15,67	40

Schlüter®-SHOWERPROFILE-WSC

Χείλος ημικυκλικό

L = 3,00 m Κωδ.	€/ m	KV (τεμ.)
SPWSC 16 GS / 300	12,96	40
L = 2,50 m		
SPWSC 16 GS	12,96	40
L = 1,00 m		
SPWSC 16 GS / 100	12,96	40

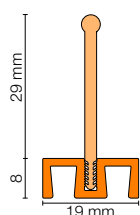

SHOWERPROFILE-WS + -WSL

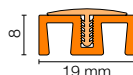

SHOWERPROFILE-WS + -WSC



Προφίλ προστασίας από υπερχειλίση

Schlüter®-SHOWERPROFILE-WSK



Το Schlüter-SHOWERPROFILE-WSK είναι ένα προφίλ δύο τεμαχίων από ανοδιωμένο αλουμίνιο για προστασία έναντι υπερχειλίσης σε ισόπεδες ντουζιέρες. Το προφίλ φορέα κολλιέται εκ των υστέρων σε υπάρχουσες δαπεδοστρώσεις. Μπορεί να εξοπλιστεί κατ' επιλογή με ημικυκλικό ή κάθετο χείλος ως προστασία από την υπερχειλίση. Και οι δύο εκδόσεις είναι κατάλληλες για διάβαση με αναπηρικό αμαξίδιο.

(Δελτίο δεδομένων προϊόντος 14.2)

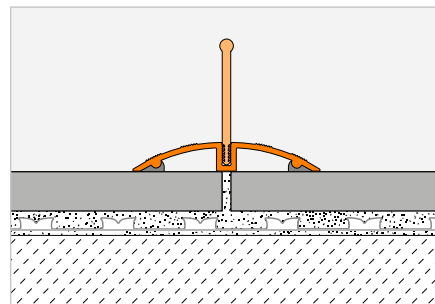

Schlüter®-SHOWERPROFILE-WSK

Προφίλ φορέα αλουμινίου, φυσικό χρώμα, ματ, ανοδιωμένο

L = 3,00 m Κωδ.	€ / m	KV (τεμ.)
SPWSK 52 AE / 300	29,49	40
L = 2,50 m		
SPWSK 52 AE	29,49	40
L = 1,00 m		
SPWSK 52 AE / 100	30,54	40

Χείλος | Τελικό καπάκι

Schlüter®-SHOWERPROFILE-WSL

Χείλος ευθύγραμμο

L = 3,00 m Κωδ.	€ / m	KV (τεμ.)
SPWSL 30 T / 300	15,67	40
L = 2,50 m		
SPWSL 30 T	15,67	40
L = 1,00 m		
SPWSL 30 T / 100	15,67	40

Schlüter®-SHOWERPROFILE-WSC

Χείλος ημικυκλικό

L = 3,00 m Κωδ.	€ / m	KV (τεμ.)
SPWSC 16 GS / 300	12,96	40
L = 2,50 m		
SPWSC 16 GS	12,96	40
L = 1,00 m		
SPWSC 16 GS / 100	12,96	40

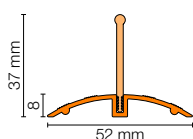

SHOWERPROFILE-WSK + -WSL

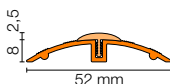

SHOWERPROFILE-WSK + -WSC

Schlüter®-SHOWERPROFILE-WSK/EK

Τελικό καπάκι

Κωδ.	€ / τμχ.	P (τεμ.)
EK / SPWSK 52 AE	4,10	50

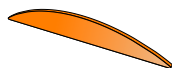

SHOWERPROFILE-WSK/EK



Προφίλ υποδοχής

Schlüter®-DECO-SG



Το Schlüter-DECO-SG είναι ένα διακοσμητικό προφίλ για τη διαμόρφωση αρμών σε δάπεδα από πλακίδια. Σχηματίζει κατ' επιλογή έναν χωνευτό αρμό πλάτους 12 mm ή 15 mm. Ο αρμός είναι ιδανικός για την προσαρμογή και τη στερέωση στοιχείων από γυαλί στο δάπεδο και τον τοίχο.

(Δελτίο δεδομένων προϊόντος 2.16)

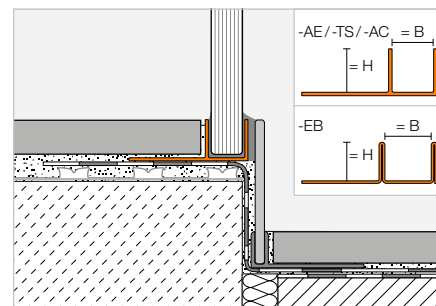

Schlüter®-DECO-SG-EB

Ανοξείδωτος χάλυβας V4A βουρτσιασμένος, B = 12 mm

H (mm)	L = 2,50 m Κωδ.	€ / m	KV (τεμ.)
8	SG 80 EB 12	52,42	120
10	SG 100 EB 12	55,05	120
11	SG 110 EB 12	57,66	120
12,5	SG 125 EB 12	60,27	120

Schlüter®-DECO-SG-EB

Ανοξείδωτος χάλυβας V4A βουρτσιασμένος, B = 15 mm

H (mm)	L = 2,50 m Κωδ.	€ / m	KV (τεμ.)
8	SG 80 EB 15	56,35	120
10	SG 100 EB 15	58,97	120
11	SG 110 EB 15	61,60	120
12,5	SG 125 EB 15	64,22	120

Schlüter®-DECO-SG-AE

Αλουμίνιο, φυσικό, ματ, ανοδιωμένο, B = 12 mm

H (mm)	L = 2,50 m Κωδ.	€ / m	KV (τεμ.)
8	SG 80 AE 12	18,74	120
10	SG 100 AE 12	19,23	120
11	SG 110 AE 12	19,67	120
12,5	SG 125 AE 12	20,19	120

Schlüter®-DECO-SG-AE

Αλουμίνιο, φυσικό, ματ, ανοδιωμένο, B = 15 mm

H (mm)	L = 2,50 m Κωδ.	€ / m	KV (τεμ.)
8	SG 80 AE 15	21,68	120
10	SG 100 AE 15	22,00	120
11	SG 110 AE 15	22,77	120
12,5	SG 125 AE 15	23,27	120



Schlüter®-DECO-SG-AC

Αλουμίνιο με χρωματιστή επίστρωση, B = 12 mm

H (mm)	L = 2,50 m Κωδ.	€ / m	KV (τεμ.)
8	SG 80 ...* 12	21,93	120
10	SG 100 ...* 12	22,45	120
11	SG 110 ...* 12	22,97	120
12,5	SG 125 ...* 12	23,49	120

Schlüter®-DECO-SG-AC

Αλουμίνιο με χρωματιστή επίστρωση, B = 15 mm

H (mm)	L = 2,50 m Κωδ.	€ / m	KV (τεμ.)
8	SG 80 ...* 15	25,57	120
10	SG 100 ...* 15	26,10	120
11	SG 110 ...* 15	26,62	120
12,5	SG 125 ...* 15	27,14	120



Schlüter®-DECO-SG-TS

Αλουμίνιο με σαργέ επίστρωση, B = 12 mm

H (mm)	L = 2,50 m Κωδ.	€ / m	KV (τεμ.)
8	SG 80 ...** 12	26,32	120
10	SG 100 ...** 12	26,94	120
11	SG 110 ...** 12	27,56	120
12,5	SG 125 ...** 12	28,18	120

Schlüter®-DECO-SG-TS

Αλουμίνιο με σαργέ επίστρωση, B = 15 mm

H (mm)	L = 2,50 m Κωδ.	€ / m	KV (τεμ.)
8	SG 80 ...** 15	30,69	120
10	SG 100 ...** 15	31,33	120
11	SG 110 ...** 15	31,95	120
12,5	SG 125 ...** 15	32,57	120

Συμπλήρωση χρώματος στον κωδικό είδους (π.χ. SG 80 TSOB 15)

* Χρώματα: MBW - MGS

** Χρώματα:

TSBG - TSC - TSDA - TSG - TSI - TSOB - TSSG

Διαθέσιμες επιφάνειες | χρώματα



Μια επισκόπηση των επιφανειών και των χρωμάτων θα βρείτε αρχίζοντας από τη σελίδα 342.



Προφίλ υποδοχής



i
Για χρήση σε γωνίες που συνορεύουν
με σοβατισμένους τοίχους

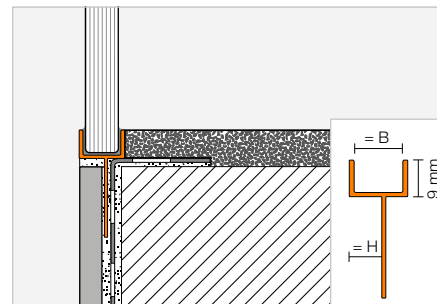

Schlüter®-DECO-SGC-AE

Αλουμίνιο, φυσικό, ματ, ανοδιωμένο, B = 12 mm

H (mm)	L = 2,50 m Κωδ.	€ / m	KV (τεμ.)
8	SGC 80 AE 12	20,26	120
10	SGC 100 AE 12	20,73	120
11	SGC 110 AE 12	21,26	120
12,5	SGC 125 AE 12	21,78	120

Schlüter®-DECO-SGC-AE

Αλουμίνιο, φυσικό, ματ, ανοδιωμένο, B = 15 mm

H (mm)	L = 2,50 m Κωδ.	€ / m	KV (τεμ.)
8	SGC 80 AE 15	23,44	120
10	SGC 100 AE 15	23,73	120
11	SGC 110 AE 15	24,56	120
12,5	SGC 125 AE 15	25,09	120



Schlüter®-KERDI-DRAIN

Σημειακή απορροή στον εσωτερικό χώρο

Οριζόντια απορροή με οσμοπαγίδα

Σετ εκροής δαπέδου
σε DN 40/50, DN 50, DN 50/70 234-237

Κάθετη απορροή με οσμοπαγίδα

Σετ εκροής δαπέδου
σε DN 50, DN 70, DN 100 238-243

Πρόσθετα εξαρτήματα

244-247

Κομπλέ σετ

248-249



**Το KERDI-DRAIN για εξωτερικούς χώρους
θα το βρείτε στο κεφάλαιο «Μπαλκόνια
και βεράντες» από τη σελίδα 305.**



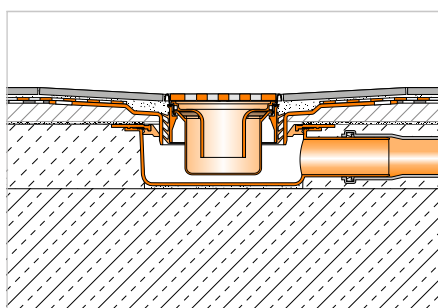

- 1 Περιβλημα απορροής Schlüter®-KERDI-DRAIN
- 2 Σετ σχάρας/πλασιού Schlüter®-KERDI-DRAIN
- 3 Schlüter®-KERDI-SHOWER
- 4 Schlüter®-DITRA
- 5 Schlüter®-KERDI 200
- 6 Schlüter®-KERDI-KEBA
- 7 Schlüter®-SHOWERPROFILE-WS/-WSK
- 8 Schlüter®-DECO-SG
- 9 Schlüter®-DILEX-RF

- Σελίδα 234–243
- Σελίδα 234–243
- Σελίδα 222–223
- Σελίδα 157
- Σελίδα 180
- Σελίδα 181
- Σελίδα 227–228
- Σελίδα 229
- Σελίδα 131

Στις ακόλουθες σελίδες θα βρείτε όλες τις δυνατότητες συνδυασμών σετ σχαρών/ πλαισίων και οριζόντιων ή κάθετων σετ εκροής δαπέδου. Επίσης στη συνέχεια θα βρείτε όλα τα ξεχωριστά εξαρτήματα για ειδικές λύσεις, εναλλακτικές ή αντικαταστάσεις.

Schlüter®-KERDI-DRAIN

Ισόπεδες ντουζιέρες με σημειακή απορροή

Η σημειακή απορροή Schlüter-KERDI-DRAIN οδηγεί τα υγρά απόβλητα κατ' επιλογή οριζόντια ή κάθετα στην αποχέτευση του κτιρίου. Οι πλάκες κλίσης Schlüter-KERDI-SHOWER επιτυγχάνουν γρήγορα ένα επίπεδο και στεγανοποιημένο υπόστρωμα για τη τοποθέτηση των πλακιδίων. Τα Schlüter-SHOWERPROFILE επενδύουν ανοικτές περιοχές άκρων της ντουζιέρας και επιτυγχάνουν ασφαλή προστασία από το πιτσάλισμα. Το Schlüter-DECO-SG σταθεροποιεί τα γυάλινα διαχωριστικά στην προβλεπόμενη θέση. Τα Schlüter-KERDI και -DITRA εξασφαλίζουν τη στεγανοποίηση στην περιοχή του τοίχου και του δαπέδου. Οι στεγανοποιήσεις ενώσεων πραγματοποιούνται με στεγανωτικές ταινίες Schlüter-KERDI-KEBA σε συνδυασμό με Schlüter-KERDI-COLL.

(Δελτίο δεδομένων προϊόντος 8.2)

Στιβαρά και καταξιωμένα στην πράξη: τα κλασικά μας μοντέλα



Σchéδιο 1: CLASSIC



Σchéδιο 1: CLASSIC



Σchéδιο 1: CLASSIC ROUND



Σchéδιο 2: TRAPEZOID

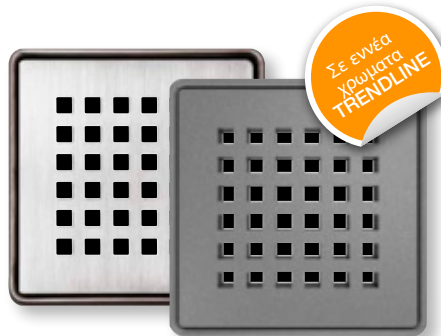

Σchéδιο 3: SQUARE



Σchéδιο 4: TILE

Schlüter®-KERDI-DRAIN-STYLE



Σchéδιο 5: FLORAL



Σchéδιο 6: CURVE



Σchéδιο 7: PURE



Schlüter®-KERDI-DRAIN

Οριζόντια απορροή με οσμοπαγίδα

Σημειακή απορροή στον εσωτερικό χώρο



1

Σετ σχάρας/πλαισίου

- 1 Σχάρα από ανοξείδωτο χάλυβα με βάση, στεγάνωση χειλέων και ενσωματωμένη οσμοπαγίδα



2

Σετ απορροής δαπέδου

- 2 Φύλλο Schlüter-KERDI
- 3 Προσθήκη λεπτής στρώσης
- 4 Περιβλήμα εκροής στο γκρο μπετόν
- 5 Μετάβαση από DN 40 σε DN 50



3

4

5

Επισημάνση:

Το σετ εκροής δαπέδου και το σετ σχάρας/πλαισίου πρέπει να παραγγελθούν μεμονωμένα.

Ιδιαιτερότητες των σχαρών – Οσμοπαγίδα στο σετ σχάρας/πλαισίου



Μόνο KERDI-DRAIN-BASE:

Οι σχάρες διαθέτουν οσμοπαγίδα και στεγάνωση χειλέων.

Σχέδιο σχάρας



Σχέδιο 1
CLASSIC



Σχέδιο 2
TRAPEZOID



Σχέδιο 3
SQUARE



Σχέδιο 4
TILE



Σχέδιο 5
FLORAL



Σχέδιο 6
CURVE



Σχέδιο 7
PURE

Ομοπαγίδα στο σετ σχάρας/πλαisiού

DN 40/50

Απόδοση εκροής: 0,4 l/s, Ελάχ. ύψος τοποθέτησης: 75 (70) mm, Ύψος νερού φραγής: 30 mm

Σετ απορροής δαπέδου

Schlüter®-KERDI-DRAIN-BASE

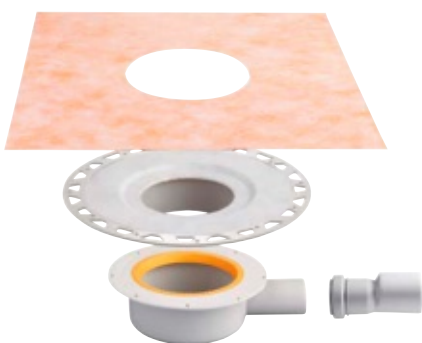

Κωδ.	€ / τμχ.
KD BH 40	75,41

+ Σετ σχάρας/πλαisiού

	L x B (cm)	Κωδ.	€ / τμχ.
Σχέδιο 1, ανοξείδωτος χάλυβας με βίδες	10 x 10	KD R10 ED1 SGV	77,65
Σχέδιο 1, ανοξείδωτος χάλυβας V4A με βίδες	10 x 10	KD R10 V4A D1 SGV	94,24
Σχέδιο 1, ανοξείδωτος χάλυβας μεγάλης στιλπνότητας με βίδες	10 x 10	KD R10 EPD1 SGV	83,25
Σχέδιο 1, ανοξείδωτος χάλυβας	10 x 10	KD R10 ED1 GV	77,65
Σχέδιο 1, ανοξείδωτος χάλυβας λάδιου μπρονζέ με βίδες	10 x 10	KD R10 E0B D1 SGV	105,57
Σχέδιο 2, βουρτσισμένος ανοξείδωτος χάλυβας	10 x 10	KD R10 ED2 GV	131,97
Σχέδιο 3, ανοξείδωτος χάλυβας, βουρτσισμένος	10 x 10	KD R10 ED3 GV	131,97
Σχέδιο 3, ανοξείδωτος χάλυβας, με χρωματική επίστρωση	★ 10 x 10	KD R10 ...* D3 GV	163,47
Σχέδιο 3, ανοξείδωτος χάλυβας, με σαγρέ επίστρωση	★ 10 x 10	KD R10 ...** D3 GV	168,56
Σχέδιο 4, ανοξείδωτος χάλυβας	10 x 10	KD R10 ED4 GV	77,65
Σχέδιο 4, ανοξείδωτος χάλυβας, με χρωματική επίστρωση σε MGS	★ 10 x 10	KD R10 MGS D4 GV	111,27
Σχέδιο 5, ανοξείδωτος χάλυβας, βουρτσισμένος	10 x 10	KD IF 10 EB D5 GV	130,03
Σχέδιο 5, ανοξείδωτος χάλυβας, με χρωματική επίστρωση	★ 10 x 10	KD IF 10 ...* D5 GV	159,90
Σχέδιο 5, ανοξείδωτος χάλυβας, με σαγρέ επίστρωση	★ 10 x 10	KD IF 10 ...** D5 GV	165,00
Σχέδιο 6, ανοξείδωτος χάλυβας, βουρτσισμένος	10 x 10	KD IF 10 EB D6 GV	130,03
Σχέδιο 6, ανοξείδωτος χάλυβας, με χρωματική επίστρωση	★ 10 x 10	KD IF 10 ...* D6 GV	159,90
Σχέδιο 6, ανοξείδωτος χάλυβας, με σαγρέ επίστρωση	★ 10 x 10	KD IF 10 ...** D6 GV	165,00
Σχέδιο 7, ανοξείδωτος χάλυβας, βουρτσισμένος	10 x 10	KD IF 10 EB D7 GV	132,66
Σχέδιο 7, ανοξείδωτος χάλυβας, με χρωματική επίστρωση	★ 10 x 10	KD IF 10 ...* D7 GV	163,47
Σχέδιο 7, ανοξείδωτος χάλυβας, με σαγρέ επίστρωση	★ 10 x 10	KD IF 10 ...** D7 GV	168,56

P = 10 τεμάχια

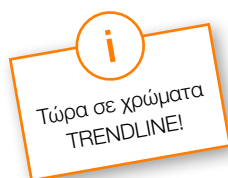

Συμπλήρωση κωδικού είδους με επιφάνεια/χρώμα (π.χ. KD R10 MBW D3 GV)

* Επιφάνειες/Χρώματα: MBW - MGS

** Επιφάνειες/Χρώματα: TSBG - TSC - TSDA - TSG - TSI - TSOB - TSSG

Διαθέσιμες επιφάνειες | χρώματα



Μια επισκόπηση των επιφανειών και των χρωμάτων θα βρείτε αρχίζοντας από τη σελίδα 342.



Schlüter®-KERDI-DRAIN

Οριζόντια απορροή με οσμοπαγίδα

Οσμοπαγίδα στο σετ απορροής δαπέδου

DN 50

Απόδοση εκροής: 0,6 l/s, Ελάχ. ύψος τοποθέτησης: 97 mm, Ύψος νερού φραγής: 30 mm

Σετ απορροής δαπέδου

+ Σετ σχάρας/πλαisiού

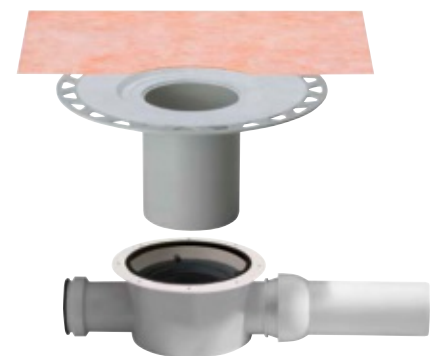

Κωδ.	€ / τμχ.
KD BH 50 GV	113,12

	L x B (cm)	Κωδ.	€ / τμχ.	
Σχέδιο 1, ανοξείδωτος χάλυβας με βίδες	10 x 10	KD R10 ED1 S	66,36	
Σχέδιο 1, ανοξείδωτος χάλυβας V4A με βίδες	10 x 10	KD R10 V4A D1 S	82,94	
Σχέδιο 1, ανοξείδωτος χάλυβας μεγάλης στιλπνότητας με βίδες	10 x 10	KD R10 EPD1 S	71,13	
Σχέδιο 1, ανοξείδωτος χάλυβας	10 x 10	KD R10 ED1	66,36	
Σχέδιο 1, ανοξείδωτος χάλυβας λάδιου μπρονζέ με βίδες	10 x 10	KD R10 EOB D1 S	94,24	
Σχέδιο 1, ανοξείδωτος χάλυβας με βίδες	15 x 15	KD R15 ED1 S	90,48	
Σχέδιο 1, ανοξείδωτος χάλυβας με βίδες (κυκλικό)	15 x 15	KD R15 ED1 SR	90,48	
Σχέδιο 2, βουρτσιασμένος ανοξείδωτος χάλυβας	10 x 10	KD R10 ED2	120,66	
Σχέδιο 3, ανοξείδωτος χάλυβας, βουρτσιασμένος	10 x 10	KD R10 ED3	120,66	
Σχέδιο 3, ανοξείδωτος χάλυβας, με χρωματική επίστρωση	★	10 x 10	KD R10 ...* D3	151,25
Σχέδιο 3, ανοξείδωτος χάλυβας, με σαγρέ επίστρωση	★	10 x 10	KD R10 ...** D3	156,34
Σχέδιο 4, ανοξείδωτος χάλυβας	10 x 10	KD R10 ED4	66,36	
Σχέδιο 4, ανοξείδωτος χάλυβας, με χρωματική επίστρωση σε MGS	★	10 x 10	KD R10 MGS D4	96,76
Σχέδιο 5, ανοξείδωτος χάλυβας, βουρτσιασμένος	10 x 10	KD IF 10 EB D5	118,13	
Σχέδιο 5, ανοξείδωτος χάλυβας, με χρωματική επίστρωση	★	10 x 10	KD IF 10 ...* D5	147,68
Σχέδιο 5, ανοξείδωτος χάλυβας, με σαγρέ επίστρωση	★	10 x 10	KD IF 10 ...** D5	152,78
Σχέδιο 6, ανοξείδωτος χάλυβας, βουρτσιασμένος	10 x 10	KD IF 10 EB D6	118,13	
Σχέδιο 6, ανοξείδωτος χάλυβας, με χρωματική επίστρωση	★	10 x 10	KD IF 10 ...* D6	147,68
Σχέδιο 6, ανοξείδωτος χάλυβας, με σαγρέ επίστρωση	★	10 x 10	KD IF 10 ...** D6	152,78
Σχέδιο 7, ανοξείδωτος χάλυβας, βουρτσιασμένος	10 x 10	KD IF 10 EB D7	120,78	
Σχέδιο 7, ανοξείδωτος χάλυβας, με χρωματική επίστρωση	★	10 x 10	KD IF 10 ...* D7	151,25
Σχέδιο 7, ανοξείδωτος χάλυβας, με σαγρέ επίστρωση	★	10 x 10	KD IF 10 ...** D7	156,34

P = 10 τεμάχια



Συμπλήρωση κωδικού είδους με επιφάνεια/χρώμα (π.χ. KD R10 MBW D3)

* Επιφάνειες/Χρώματα: MBW - MGS

** Επιφάνειες/Χρώματα: TSBG - TSC - TSDA - TSG - TSI - TSOB - TSSG

Διαθέσιμες επιφάνειες | χρώματα



Μια επισκόπηση των επιφανειών και των χρωμάτων θα βρείτε αρχίζοντας από τη σελίδα 342.

Οσμοπαγίδα στο σετ απορροής δαπέδου

DN 50/70

Απόδοση εκροής: 0,8 l/s, Ελάχ. ύψος τοποθέτησης: 115 mm, Ύψος νερού φραγής: 50 mm

Σετ απορροής δαπέδου	+ Σετ σχάρας/πλαisiού	L x B (cm)	Κωδ.	€ / τμχ.
	Σχέδιο 1, ανοξείδωτος χάλυβας με βίδες	15 x 15	KD R15 ED1 SB	80,72

P = 10 τεμάχια

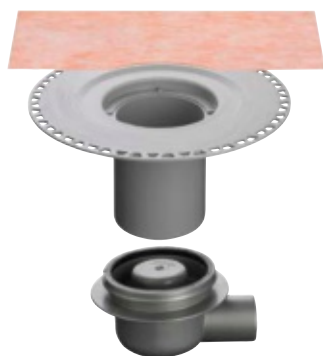

Κωδ.	€ / τμχ.
KD BH 5070 GVB	121,27

Ιδιαιτερότητες των σχάρων – Οσμοπαγίδα στο σετ εκροής δαπέδου



Οι σχάρες διαθέτουν προέκταση πλαisiού (εκτός από το σχέδιο 4) και διάταξη σταθεροποίησης ύψους. Οι σχάρες αυτές δεν έχουν οσμοπαγίδα, η οσμοπαγίδα είναι ενσωματωμένη στο σετ απορροής δαπέδου.

Όλες οι σχάρες με παγίδα ρύπων εκτός από τις: KD R10 ED4, KD R10 MGS D4, KD R15 ED1 S, KD R15 ED1 SB και KD R15 ED1 SR.



Σχέδιο σχάρας



Σχέδιο 1
CLASSIC



Σχέδιο 1
CLASSIC
ROUND



Σχέδιο 2
TRAPEZOID

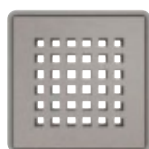

Σχέδιο 3
SQUARE



Σχέδιο 4
TILE



Σχέδιο 5
FLORAL



Σχέδιο 6
CURVE



Σχέδιο 7
PURE



Schlüter®-KERDI-DRAIN

Κάθετη απορροή με οσμοπαγίδα

Σημειακή απορροή στον εσωτερικό χώρο



Σετ σχάρας/πλαisiού

- 1 Σχάρα από ανοξείδωτο χάλυβα με βάση
- 2 Δακτύλιος σταθεροποίησης ύψους

Σετ απορροής δαπέδου

- 3 Οσμοπαγίδα δύο τμημάτων
- 4 Φύλλο Schlüter-KERDI
- 5 Εκροή δαπέδου λεπτής στρώσης

Επισήμανση:

Το σετ εκροής δαπέδου και το σετ σχάρας/πλαisiού πρέπει να παραγγελθούν μεμονωμένα.

Ιδιαιτερότητες των σχαρών – Οσμοπαγίδα στο σετ εκροής δαπέδου



Οι σχάρες διαθέτουν προέκταση πλαisiού (εκτός από το σχέδιο 4) και διάταξη σταθεροποίησης ύψους. Οι σχάρες αυτές δεν έχουν οσμοπαγίδα, η οσμοπαγίδα είναι ενσωματωμένη στο σετ απορροής δαπέδου.

Όλες οι σχάρες με παγίδα ρύπων εκτός από τις: KD R10 ED4, KD R10 MGS D4, KD R15 ED1 S, KD R15 ED1 SB και KD R15 ED1 SR.



Σχέδιο σχάρας



Σχέδιο 1
CLASSIC



Σχέδιο 1
CLASSIC
ROUND



Σχέδιο 2
TRAPEZOID

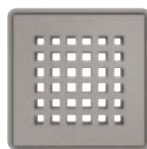

Σχέδιο 3
SQUARE



Σχέδιο 4
TILE



Σχέδιο 5
FLORAL



Σχέδιο 6
CURVE



Σχέδιο 7
PURE

Οσμοπαγίδα στο σετ απορροής δαπέδου

DN 50

Απόδοση εκροής: 0,6 l/s, Ύψος νερού φραγής: 40 mm

Σετ απορροής δαπέδου

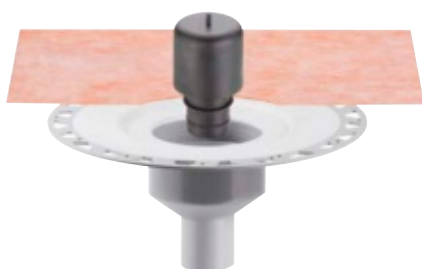

Κωδ.	€ / τμχ.
KD BV 50 GV	84,44

Σετ σχάρας/πλαisiού	L x B (cm)	Κωδ.	€ / τμχ.
Σχέδιο 1, ανοξείδωτος χάλυβας με βίδες	10 x 10	KD R10 ED1 S	66,36
Σχέδιο 1, ανοξείδωτος χάλυβας V4A με βίδες	10 x 10	KD R10 V4A D1 S	82,94
Σχέδιο 1, ανοξείδωτος χάλυβας μεγάλης στιλπνότητας με βίδες	10 x 10	KD R10 EPD1 S	71,13
Σχέδιο 1, ανοξείδωτος χάλυβας	10 x 10	KD R10 ED1	66,36
Σχέδιο 1, ανοξείδωτος χάλυβας λάδιου μπρονζέ με βίδες	10 x 10	KD R10 E0B D1 S	94,24
Σχέδιο 1, ανοξείδωτος χάλυβας με βίδες	15 x 15	KD R15 ED1 S	90,48
Σχέδιο 1, ανοξείδωτος χάλυβας με βίδες (κυκλικό)	15 x 15	KD R15 ED1 SR	90,48
Σχέδιο 2, βουρτσιασμένος ανοξείδωτος χάλυβας	10 x 10	KD R10 ED2	120,66
Σχέδιο 3, ανοξείδωτος χάλυβας, βουρτσιασμένος	10 x 10	KD R10 ED3	120,66
Σχέδιο 3, ανοξείδωτος χάλυβας, με χρωματική επίστρωση	10 x 10	KD R10 ...* D3	151,25
Σχέδιο 3, ανοξείδωτος χάλυβας, με σαγρέ επίστρωση	10 x 10	KD R10 ...** D3	156,34
Σχέδιο 4, ανοξείδωτος χάλυβας	10 x 10	KD R10 ED4	66,36
Σχέδιο 4, ανοξείδωτος χάλυβας, με χρωματική επίστρωση σε MGS	10 x 10	KD R10 MGS D4	96,76
Σχέδιο 5, ανοξείδωτος χάλυβας, βουρτσιασμένος	10 x 10	KD IF 10 EB D5	118,13
Σχέδιο 5, ανοξείδωτος χάλυβας, με χρωματική επίστρωση	10 x 10	KD IF 10 ...* D5	147,68
Σχέδιο 5, ανοξείδωτος χάλυβας, με σαγρέ επίστρωση	10 x 10	KD IF 10 ...** D5	152,78
Σχέδιο 6, ανοξείδωτος χάλυβας, βουρτσιασμένος	10 x 10	KD IF 10 EB D6	118,13
Σχέδιο 6, ανοξείδωτος χάλυβας, με χρωματική επίστρωση	10 x 10	KD IF 10 ...* D6	147,68
Σχέδιο 6, ανοξείδωτος χάλυβας, με σαγρέ επίστρωση	10 x 10	KD IF 10 ...** D6	152,78
Σχέδιο 7, ανοξείδωτος χάλυβας, βουρτσιασμένος	10 x 10	KD IF 10 EB D7	120,78
Σχέδιο 7, ανοξείδωτος χάλυβας, με χρωματική επίστρωση	10 x 10	KD IF 10 ...* D7	151,25
Σχέδιο 7, ανοξείδωτος χάλυβας, με σαγρέ επίστρωση	10 x 10	KD IF 10 ...** D7	156,34

P = 10 τεμάχια



Συμπλήρωση κωδικού είδους με επιφάνεια/χρώμα (π.χ. KD R10 MBW D3)

* Επιφάνειες/Χρώματα: MBW - MGS

** Επιφάνειες/Χρώματα: TSBG - TSC - TSDA - TSG - TSI - TSOB - TSSG

Διαθέσιμες επιφάνειες | χρώματα



Μια επισκόπηση των επιφανειών και των χρωμάτων θα βρείτε αρχίζοντας από τη σελίδα 342.



Schlüter®-KERDI-DRAIN

Κάθετη απορροή με οσμοπαγίδα

Οσμοπαγίδα στο σετ απορροής δαπέδου

DN 50

Απόδοση εκροής: 0,6 l/s, Ύψος νερού φραγής: 30 mm

Σετ απορροής δαπέδου

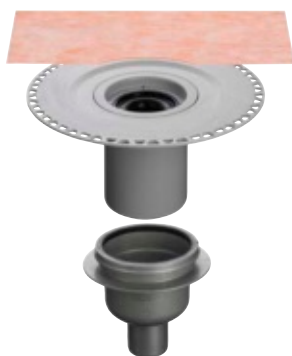

Κωδ.	€ / τμχ.
KD BV 50 GVB	121,27



Σετ σχάρας/πλαisiού	L x B (cm)	Κωδ.	€ / τμχ.
Σχέδιο 1, ανοξείδωτος χάλυβας με βίδες	10 x 10	KD R10 ED1 S	66,36
Σχέδιο 1, ανοξείδωτος χάλυβας V4A με βίδες	10 x 10	KD R10 V4A D1 S	82,94
Σχέδιο 1, ανοξείδωτος χάλυβας μεγάλης στιλπνότητας με βίδες	10 x 10	KD R10 EPD1 S	71,13
Σχέδιο 1, ανοξείδωτος χάλυβας	10 x 10	KD R10 ED1	66,36
Σχέδιο 1, ανοξείδωτος χάλυβας λάδιου μπρονζέ με βίδες	10 x 10	KD R10 E0B D1 S	94,24
Σχέδιο 2, βουρτσιασμένος ανοξείδωτος χάλυβας	10 x 10	KD R10 ED2	120,66
Σχέδιο 3, ανοξείδωτος χάλυβας, βουρτσιασμένος	10 x 10	KD R10 ED3	120,66
Σχέδιο 3, ανοξείδωτος χάλυβας, με χρωματική επίστρωση	10 x 10	KD R10 ...* D3	151,25
Σχέδιο 3, ανοξείδωτος χάλυβας, με σαγρέ επίστρωση	10 x 10	KD R10 ...** D3	156,34
Σχέδιο 4, ανοξείδωτος χάλυβας	10 x 10	KD R10 ED4	66,36
Σχέδιο 4, ανοξείδωτος χάλυβας, με χρωματική επίστρωση σε MGS	10 x 10	KD R10 MGS D4	96,76
Σχέδιο 5, ανοξείδωτος χάλυβας, βουρτσιασμένος	10 x 10	KD IF 10 EB D5	118,13
Σχέδιο 5, ανοξείδωτος χάλυβας, με χρωματική επίστρωση	10 x 10	KD IF 10 ...* D5	147,68
Σχέδιο 5, ανοξείδωτος χάλυβας, με σαγρέ επίστρωση	10 x 10	KD IF 10 ...** D5	152,78
Σχέδιο 6, ανοξείδωτος χάλυβας, βουρτσιασμένος	10 x 10	KD IF 10 EB D6	118,13
Σχέδιο 6, ανοξείδωτος χάλυβας, με χρωματική επίστρωση	10 x 10	KD IF 10 ...* D6	147,68
Σχέδιο 6, ανοξείδωτος χάλυβας, με σαγρέ επίστρωση	10 x 10	KD IF 10 ...** D6	152,78
Σχέδιο 7, ανοξείδωτος χάλυβας, βουρτσιασμένος	10 x 10	KD IF 10 EB D7	120,78
Σχέδιο 7, ανοξείδωτος χάλυβας, με χρωματική επίστρωση	10 x 10	KD IF 10 ...* D7	151,25
Σχέδιο 7, ανοξείδωτος χάλυβας, με σαγρέ επίστρωση	10 x 10	KD IF 10 ...** D7	156,34

DN 50

Απόδοση εκροής: 1,8 l/s, Ύψος νερού φραγής: 50 mm

Σετ απορροής δαπέδου

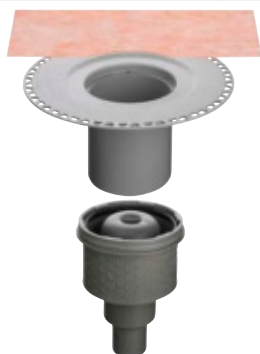

Κωδ.	€ / τμχ.
KD BAV 50 GVB	128,93

Σετ σχάρας/πλαisiού	L x B (cm)	Κωδ.	€ / τμχ.
Σχέδιο 1, ανοξείδωτος χάλυβας με βίδες	15 x 15	KD R15 ED1 SB	80,72

P = 10 τεμάχια

Οσμοπαγίδα στο σετ σχάρας/πλαisiού

DN 50

Απόδοση εκροής: 0,6 l/s, Ύψος νερού φραγής: 30 mm

Σετ απορροής δαπέδου

+ Σετ σχάρας/πλαisiού

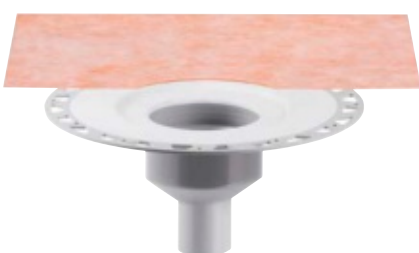

Κωδ.	€ / τμχ.
KD BV 50	63,32

	L x B (cm)	Κωδ.	€ / τμχ.
Σχέδιο 1, ανοξείδωτος χάλυβας με βίδες	10 x 10	KD R10 ED1 SGV	77,65
Σχέδιο 1, ανοξείδωτος χάλυβας V4A με βίδες	10 x 10	KD R10 V4A D1 SGV	94,24
Σχέδιο 1, ανοξείδωτος χάλυβας μεγάλης στιλπνότητας με βίδες	10 x 10	KD R10 EPD1 SGV	83,25
Σχέδιο 1, ανοξείδωτος χάλυβας	10 x 10	KD R10 ED1 GV	77,65
Σχέδιο 1, ανοξείδωτος χάλυβας λάδιου μπρονζέ με βίδες	10 x 10	KD R10 E0B D1 SGV	105,57
Σχέδιο 2, βουρτσιασμένος ανοξείδωτος χάλυβας	10 x 10	KD R10 ED2 GV	131,97
Σχέδιο 3, ανοξείδωτος χάλυβας, βουρτσιασμένος	10 x 10	KD R10 ED3 GV	131,97
Σχέδιο 3, ανοξείδωτος χάλυβας, με χρωματική επίστρωση	★ 10 x 10	KD R10 ...* D3 GV	163,47
Σχέδιο 3, ανοξείδωτος χάλυβας, με σαγρέ επίστρωση	★ 10 x 10	KD R10 ...** D3 GV	168,56
Σχέδιο 4, ανοξείδωτος χάλυβας	10 x 10	KD R10 ED4 GV	77,65
Σχέδιο 4, ανοξείδωτος χάλυβας, με χρωματική επίστρωση σε MGS	★ 10 x 10	KD R10 MGS D4 GV	111,27
Σχέδιο 5, ανοξείδωτος χάλυβας, βουρτσιασμένος	10 x 10	KD IF 10 EB D5 GV	130,03
Σχέδιο 5, ανοξείδωτος χάλυβας, με χρωματική επίστρωση	★ 10 x 10	KD IF 10 ...* D5 GV	159,90
Σχέδιο 5, ανοξείδωτος χάλυβας, με σαγρέ επίστρωση	★ 10 x 10	KD IF 10 ...** D5 GV	165,00
Σχέδιο 6, ανοξείδωτος χάλυβας, βουρτσιασμένος	10 x 10	KD IF 10 EB D6 GV	130,03
Σχέδιο 6, ανοξείδωτος χάλυβας, με χρωματική επίστρωση	★ 10 x 10	KD IF 10 ...* D6 GV	159,90
Σχέδιο 6, ανοξείδωτος χάλυβας, με σαγρέ επίστρωση	★ 10 x 10	KD IF 10 ...** D6 GV	165,00
Σχέδιο 7, ανοξείδωτος χάλυβας, βουρτσιασμένος	10 x 10	KD IF 10 EB D7 GV	132,66
Σχέδιο 7, ανοξείδωτος χάλυβας, με χρωματική επίστρωση	★ 10 x 10	KD IF 10 ...* D7 GV	163,47
Σχέδιο 7, ανοξείδωτος χάλυβας, με σαγρέ επίστρωση	★ 10 x 10	KD IF 10 ...** D7 GV	168,56

P = 10 τεμάχια

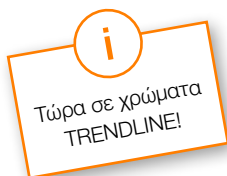

Συμπλήρωση κωδικού είδους με επιφάνεια/χρώμα (π.χ. KD R10 MBW D3)

* Επιφάνειες/Χρώματα: MBW - MGS

** Επιφάνειες/Χρώματα: TSBG - TSC - TSDA - TSG - TSI - TSOB - TSSG

Διαθέσιμες επιφάνειες | χρώματα



Μια επισκόπηση των επιφανειών και των χρωμάτων θα βρείτε αρχίζοντας από τη σελίδα 342.



Schlüter®-KERDI-DRAIN

Κάθετη απορροή με οσμοπαγίδα

Οσμοπαγίδα στο σετ σχάρας/πλαisiού

DN 70

Απόδοση εκροής: 0,6 l/s, Ύψος νερού φραγής: 30 mm

Σετ απορροής δαπέδου

+ Σετ σχάρας/πλαisiού

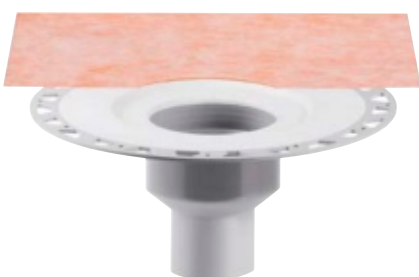

Κωδ.	€ / τμχ.
KD BV 70	63,32



	L x B (cm)	Κωδ.	€ / τμχ.
Σχέδιο 1, ανοξείδωτος χάλυβας με βίδες	10 x 10	KD R10 ED1 SGV	77,65
Σχέδιο 1, ανοξείδωτος χάλυβας V4A με βίδες	10 x 10	KD R10 V4A D1 SGV	94,24
Σχέδιο 1, ανοξείδωτος χάλυβας μεγάλης στιλπνότητας με βίδες	10 x 10	KD R10 EPD1 SGV	83,25
Σχέδιο 1, ανοξείδωτος χάλυβας	10 x 10	KD R10 ED1 GV	77,65
Σχέδιο 1, ανοξείδωτος χάλυβας λάδιου μπρονζέ με βίδες	10 x 10	KD R10 EOB D1 SGV	105,57
Σχέδιο 2, βουρτσιασμένος ανοξείδωτος χάλυβας	10 x 10	KD R10 ED2 GV	131,97
Σχέδιο 3, ανοξείδωτος χάλυβας, βουρτσιασμένος	10 x 10	KD R10 ED3 GV	131,97
Σχέδιο 3, ανοξείδωτος χάλυβας, με χρωματική επίστρωση	★ 10 x 10	KD R10 ...* D3 GV	163,47
Σχέδιο 3, ανοξείδωτος χάλυβας, με σαγρέ επίστρωση	★ 10 x 10	KD R10 ...** D3 GV	168,56
Σχέδιο 4, ανοξείδωτος χάλυβας	10 x 10	KD R10 ED4 GV	77,65
Σχέδιο 4, ανοξείδωτος χάλυβας, με χρωματική επίστρωση σε MGS	★ 10 x 10	KD R10 MGS D4 GV	111,27
Σχέδιο 5, ανοξείδωτος χάλυβας, βουρτσιασμένος	10 x 10	KD IF 10 EB D5 GV	130,03
Σχέδιο 5, ανοξείδωτος χάλυβας, με χρωματική επίστρωση	★ 10 x 10	KD IF 10 ...* D5 GV	159,90
Σχέδιο 5, ανοξείδωτος χάλυβας, με σαγρέ επίστρωση	★ 10 x 10	KD IF 10 ...** D5 GV	165,00
Σχέδιο 6, ανοξείδωτος χάλυβας, βουρτσιασμένος	10 x 10	KD IF 10 EB D6 GV	130,03
Σχέδιο 6, ανοξείδωτος χάλυβας, με χρωματική επίστρωση	★ 10 x 10	KD IF 10 ...* D6 GV	159,90
Σχέδιο 6, ανοξείδωτος χάλυβας, με σαγρέ επίστρωση	★ 10 x 10	KD IF 10 ...** D6 GV	165,00
Σχέδιο 7, ανοξείδωτος χάλυβας, βουρτσιασμένος	10 x 10	KD IF 10 EB D7 GV	132,66
Σχέδιο 7, ανοξείδωτος χάλυβας, με χρωματική επίστρωση	★ 10 x 10	KD IF 10 ...* D7 GV	163,47
Σχέδιο 7, ανοξείδωτος χάλυβας, με σαγρέ επίστρωση	★ 10 x 10	KD IF 10 ...** D7 GV	168,56

P = 10 τεμάχια

Ιδιαιτερότητες των σχαρών – Οσμοπαγίδα στο σετ σχάρας/πλαisiού



Οι σχάρες διαθέτουν οσμοπαγίδα και στεγάνωση χειλέων.

Σχέδιο σχάρας



Σχέδιο 1
CLASSIC



Σχέδιο 2
TRAPEZOID



Σχέδιο 3
SQUARE



Σχέδιο 4
TILE



Σχέδιο 5
FLORAL



Σχέδιο 6
CURVE



Σχέδιο 7
PURE

i
**Το KERDI-DRAIN για εξωτερικούς χώρους
 θα το βρείτε στο κεφάλαιο «Μπαλκόνια
 και βεράντες» από τη σελίδα 305.**

Οσμοπαγίδα στο σετ σχάρας/πλαisiού

DN 100

Απόδοση εκροής: 0,6 l/s, Ύψος νερού φραγής: 30 mm

Σετ απορροής δαπέδου

+ Σετ σχάρας/πλαisiού

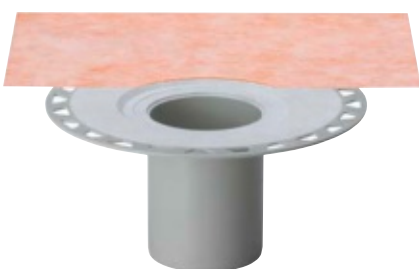

Κωδ.	€ / τμχ.
KD BV 100	63,32

	L x B (cm)	Κωδ.	€ / τμχ.
Σχέδιο 1, ανοξείδωτος χάλυβας με βίδες	10 x 10	KD R10 ED1 SGV	77,65
Σχέδιο 1, ανοξείδωτος χάλυβας V4A με βίδες	10 x 10	KD R10 V4A D1 SGV	94,24
Σχέδιο 1, ανοξείδωτος χάλυβας μεγάλης στιλπνότητας με βίδες	10 x 10	KD R10 EPD1 SGV	83,25
Σχέδιο 1, ανοξείδωτος χάλυβας	10 x 10	KD R10 ED1 GV	77,65
Σχέδιο 1, ανοξείδωτος χάλυβας λάδιου μπρονζέ με βίδες	10 x 10	KD R10 EOB D1 SGV	105,57
Σχέδιο 2, βουρτσιασμένος ανοξείδωτος χάλυβας	10 x 10	KD R10 ED2 GV	131,97
Σχέδιο 3, ανοξείδωτος χάλυβας, βουρτσιασμένος	10 x 10	KD R10 ED3 GV	131,97
Σχέδιο 3, ανοξείδωτος χάλυβας, με χρωματική επίστρωση	★ 10 x 10	KD R10 ...* D3 GV	163,47
Σχέδιο 3, ανοξείδωτος χάλυβας, με σαγρέ επίστρωση	★ 10 x 10	KD R10 ...** D3 GV	168,56
Σχέδιο 4, ανοξείδωτος χάλυβας	10 x 10	KD R10 ED4 GV	77,65
Σχέδιο 4, ανοξείδωτος χάλυβας, με χρωματική επίστρωση σε MGS	★ 10 x 10	KD R10 MGS D4 GV	111,27
Σχέδιο 5, ανοξείδωτος χάλυβας, βουρτσιασμένος	10 x 10	KD IF 10 EB D5 GV	130,03
Σχέδιο 5, ανοξείδωτος χάλυβας, με χρωματική επίστρωση	★ 10 x 10	KD IF 10 ...* D5 GV	159,90
Σχέδιο 5, ανοξείδωτος χάλυβας, με σαγρέ επίστρωση	★ 10 x 10	KD IF 10 ...** D5 GV	165,00
Σχέδιο 6, ανοξείδωτος χάλυβας, βουρτσιασμένος	10 x 10	KD IF 10 EB D6 GV	130,03
Σχέδιο 6, ανοξείδωτος χάλυβας, με χρωματική επίστρωση	★ 10 x 10	KD IF 10 ...* D6 GV	159,90
Σχέδιο 6, ανοξείδωτος χάλυβας, με σαγρέ επίστρωση	★ 10 x 10	KD IF 10 ...** D6 GV	165,00
Σχέδιο 7, ανοξείδωτος χάλυβας, βουρτσιασμένος	10 x 10	KD IF 10 EB D7 GV	132,66
Σχέδιο 7, ανοξείδωτος χάλυβας, με χρωματική επίστρωση	★ 10 x 10	KD IF 10 ...* D7 GV	163,47
Σχέδιο 7, ανοξείδωτος χάλυβας, με σαγρέ επίστρωση	★ 10 x 10	KD IF 10 ...** D7 GV	168,56

P = 10 τεμάχια

Συμπλήρωση κωδικού είδους με επιφάνεια/χρώμα (π.χ. KD R10 MBW D3 GV)

* Επιφάνειες/Χρώματα: MBW - MGS

** Επιφάνειες/Χρώματα: TSBG - TSC - TSDA - TSG - TSI - TSOB - TSSG

i
**Τώρα σε χρώματα
 TRENDLINE!**

Διαθέσιμες επιφάνειες | χρώματα



Μια επισκόπηση των επιφανειών και των χρωμάτων θα βρείτε αρχίζοντας από τη σελίδα 342.



Φύλλο στεγανοποίησης

Schlüter®-KERDI-DRAIN-KD 10

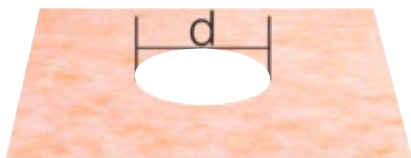

KD 10 M



KD 10 MO 900 1800

Schlüter®-KERDI-DRAIN-DR

Φύλλο KERDI (d = 17,5 cm)

L x B (cm)	Κωδ.	€ / τμχ.	P (τεμ.)
45 x 45	KD 10 M	7,04	10
90 x 90	KD 10 M 900	28,44	10
100 x 100	KD 10 M 1000	31,68	10
120 x 120	KD 10 M 1200	39,15	10
150 x 150	KD 10 M 1500	52,86	10

Schlüter®-KERDI-DRAIN-DR

Φύλλο KERDI, μη κεντρική απορροή

L x B (cm)	Κωδ.	€ / τμχ.	P (τεμ.)
180 x 90	KD 10 MO 900 1800	48,62	10

Εκροή δαπέδου

Schlüter®-KERDI-DRAIN-BASE



Το Schlüter-KERDI-DRAIN-BASE είναι ένα περίβλημα απορροής για συνδυασμό με το ένθεμα KD BV 100 και ένα σετ σχάρας/πλαϊσίου με οσμοπαγίδα και στεγάνωση χειλέων. (Δελτίο δεδομένων προϊόντος 8.2)

Schlüter®-KERDI-DRAIN-BASE

Περίβλημα απορροής

DN (mm)	Κωδ.	€ / τμχ.	P (τεμ.)
40	KD 10 BH 40/50	41,46	10

Οσμοπαγίδα

Schlüter®-KERDI-DRAIN-R 10 GT



Το Schlüter-KERDI-DRAIN-R10 GT είναι μια οσμοπαγίδα με στεγανό καπάκι από σιλικόνη για όλα τα σετ σχάρας/πλαϊσίου 10 x 10 cm. Μπορεί να χρησιμοποιηθεί αντί για την κανονική οσμοπαγίδα σε αποχετεύσεις που χρησιμοποιούνται σπάνια (π.χ. σε εξοχικά σπίτια) για να εμποδίζει τον σχηματισμό οσμών λόγω του στεγνώματος της μονάδας οσμοπαγίδας. Με απόδοση απορροής τουλάχιστον 0,4 l/s μπορεί να αντικαταστήσει σε τέτοιες περιπτώσεις και μόνιμα τη συνηθισμένη μονάδα οσμοπαγίδας. (Δελτίο δεδομένων προϊόντος 8.2)

Schlüter®-KERDI-DRAIN-R 10 GT

Στεγανή οσμοπαγίδα

Κωδ.	€ / τμχ.	P (τεμ.)
KD R10 GT	35,66	10

Οσμοπαγίδα

Schlüter®-KERDI-LINE-GTM

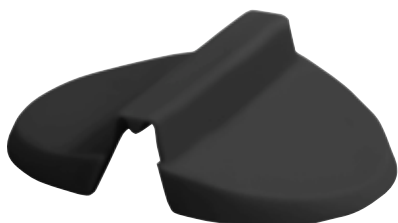

Το Schlüter-KERDI-LINE-GTM είναι ένα στεγανό καπάκι από σιλικόνη που χρησιμοποιείται σε αντικατάσταση των Schlüter-KERDI-DRAIN-R10 GT και Schlüter-KERDI-LINE-GTO. (Δελτίο δεδομένων προϊόντος 8.7)

Schlüter®-KERDI-LINE-GTM

Ανταλλακτικό στεγανό καπάκι

Κωδ.	€ / τμχ.	P (τεμ.)
KL GTM	17,81	10

Προσθήκη πυροπροστασίας

Schlüter®-KERDI-DRAIN-BS

Το Schlüter-KERDI-DRAIN-BS είναι μια εγκεκριμένη προσθήκη πυροπροστασίας, που σε συνδυασμό με το κάθετο σετ απορροής δαπέδου KD BAV 50 GVB εμποδίζει την εξάπλωση της πυρκαγιάς από όροφο σε όροφο. (Δελτίο δεδομένων προϊόντος 8.2)

Schlüter®-KERDI-DRAIN-BS

Προσθήκη πυροπροστασίας

Κωδ.	€ / τμχ.	P (τεμ.)
KD BS	147,40	10

Προσθήκη πυροπροστασίας

Schlüter®-KERDI-DRAIN-ZBS

Το Schlüter-KERDI-DRAIN-ZBS είναι ένα στεγανοποιητικό στοιχείο για ανοίγματα διέλευσης με λειτουργία πυροπροστασίας. Σε συνδυασμό με το κάθετο σετ απορροής δαπέδου KD BAV 50 GVB ή την κάθετη γραμμική απορροή από ανοξείδωτο χάλυβα KLV 50 G2, χρησιμεύει, εναλλακτικά ως προς την εφαρμογή κονιάματος, ως θωράκιση της κοχλιοτομημένης οπής (Ø 160 mm) έναντι της φωτιάς, και εμποδίζει το σχηματισμό ακουστικών γεφυρών. Ισχύει ως εγκεκριμένο στοιχείο πυροπροστασίας μόνο σε συνδυασμό με τα KD BS ή KL BS. (Δελτίο δεδομένων προϊόντος 8.2)

Schlüter®-KERDI-DRAIN-ZBS

Στεγανοποιητικό στοιχείο ανοιγμάτων διέλευσης με λειτουργία πυροπροστασίας

Κωδ.	€ / τμχ.	P (τεμ.)
KD ZBS	175,67	10

Παγίδα ρύπων

Schlüter®-KERDI-DRAIN-KD 10 SF

Το Schlüter-KERDI-DRAIN-KD 10 SF είναι μια παγίδα ρύπων, η οποία διευκολύνει τον τακτικό καθαρισμό των απορροών δαπέδου. (Δελτίο δεδομένων προϊόντος 8.2)

Schlüter®-KERDI-DRAIN-KD 10 SF

Ανταλλακτικό: Παγίδα ρύπων

Κωδ.	€ / τμχ.	P (τεμ.)
KD 10 SF	12,85	10

Σχάρα ανακαίνσεων

Schlüter®-KERDI-DRAIN-R/-RL

Οι σχάρες Schlüter-KERDI-DRAIN-R/-RL είναι σχάρες ανακαίνσεων, οι οποίες μπορούν σε περίπτωση εργασιών ανακαίνισης να υποστούν κατεργασία μέσα στα πλακάκια πάνω από υπάρχουσες εκροές δαπέδου. (Δελτίο δεδομένων προϊόντος 8.2)

Schlüter®-KERDI-DRAIN-R

Σχάρα ανακαίνσεων 15 x 15 cm

Κωδ.	€ / τμχ.	P (τεμ.)
KD 15 R	100,44	10

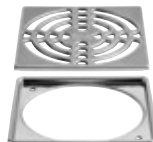

Σχάρα απορροής για τοποθέτηση σε ανακαινιζόμενους χώρους πάνω από υπάρχουσες απορροές δαπέδου.

Schlüter®-KERDI-DRAIN-RL

Σχάρα ανακαίνσεων 15 x 15 cm με οπή

Κωδ.	€ / τμχ.	P (τεμ.)
KD 15 RL	100,44	10

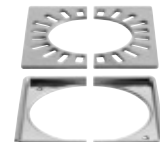

Σχάρα απορροής για τοποθέτηση σε ανακαινιζόμενους χώρους πάνω από υπάρχουσες απορροές δαπέδου, οι οποίες είναι συνδεδεμένες με κάθετο σωλήνα απορροής.



Σχάρα απορροής (χωρίς πλαίσιο)

Schlüter®-KERDI-DRAIN

Σχάρες χωρίς πλαίσιο ως εναλλακτική ή για αντικατάσταση σε υπάρχουσες εγκαταστάσεις.

(Δελτίο δεδομένων προϊόντος 8.2)

Σχάρες Schlüter®-KERDI-DRAIN

Ανταλλακτικό: Σχάρες μεμονωμένες για στάνταρ πλαίσια

Περιγραφή	L x B (cm)	Κωδ.	€/ τμχ.
Σχέδιο 1, ανοξείδωτος χάλυβας με βίδες	10 x 10	KD GR 10 E D1 S	43,73
Σχέδιο 1, ανοξείδωτος χάλυβας V4A με βίδες	10 x 10	KD GR 10 V4A D1 S	60,31
Σχέδιο 1, ανοξείδωτος χάλυβας μεγάλης στιλπνότητας με βίδες	10 x 10	KD GR 10 EP D1 S	48,33
Σχέδιο 1, ανοξείδωτος χάλυβας	10 x 10	KD GR 10 E D1	43,73
Σχέδιο 2, βουρτσισμένος ανοξείδωτος χάλυβας	10 x 10	KD GR 10 E D2	98,04
Σχέδιο 3, ανοξείδωτος χάλυβας, βουρτσισμένος	10 x 10	KD GR 10 E D3	98,04
Σχέδιο 4, ανοξείδωτος χάλυβας	10 x 10	KD GR 10 E D4	43,73
Σχέδιο 1, ανοξείδωτος χάλυβας με βίδες	15 x 15	KD GR 15 E D1 S	67,87
Σχέδιο 1, ανοξείδωτος χάλυβας, με βίδες, στρογγυλό	15 x 15	KD GR 15 E D1 SR	67,87

Σχάρες Schlüter®-KERDI-DRAIN-STYLE

Ανταλλακτικό: Σχάρες μεμονωμένες για πλαίσια περιγράμματος

Περιγραφή	L x B (cm)	Κωδ.	€/ τμχ.
Σχέδιο 5, ανοξείδωτος χάλυβας, βουρτσισμένος	10 x 10	KD GIF 10 EB D5	98,36
Σχέδιο 6, ανοξείδωτος χάλυβας, βουρτσισμένος	10 x 10	KD GIF 10 EB D6	98,36
Σχέδιο 7, ανοξείδωτος χάλυβας, βουρτσισμένος	10 x 10	KD GIF 10 EB D7	100,99

Επισημάνση:

Τα καλύμματα είναι εναλλάξιμα μόνο στα εκάστοτε ίδια σχέδια πλαισίων.

L x B (cm) αντιστοιχεί στο μέγεθος του πλαισίου

P = 10 τεμάχια

Σχέδιο σχάρας



Σχέδιο 1
CLASSIC



Σχέδιο 1
CLASSIC
ROUND



Σχέδιο 2
TRAPEZOID



Σχέδιο 3
SQUARE



Σχέδιο 4
TILE

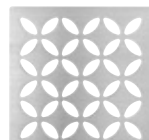

Σχέδιο 5
FLORAL



Σχέδιο 6
CURVE



Σχέδιο 7
PURE

Σχάρες Schlüter®-KERDI-DRAIN ★

Ανταλλακτικό: Σχάρες μεμονωμένες για στάνταρ πλαίσια

Περιγραφή	L x B (cm)	Κωδ.	€/ τμχ.
Σχέδιο 3, ανοξείδωτος χάλυβας, με χρωματική επίστρωση	10 x 10	KD GR 10 ...* D3	122,22
Σχέδιο 3, ανοξείδωτος χάλυβας, με σαγρέ επίστρωση	10 x 10	KD GR 10 ...** D3	127,31

Σχάρες Schlüter®-KERDI-DRAIN-STYLE ★

Ανταλλακτικό: Σχάρες μεμονωμένες για πλαίσια περιγράμματος

Περιγραφή	L x B (cm)	Κωδ.	€/ τμχ.
Σχέδιο 5, ανοξείδωτος χάλυβας, με χρωματική επίστρωση	10 x 10	KD GIF 10 ...* D5	122,22
Σχέδιο 5, ανοξείδωτος χάλυβας, με σαγρέ επίστρωση	10 x 10	KD GIF 10 ...** D5	127,31
Σχέδιο 6, ανοξείδωτος χάλυβας, με χρωματική επίστρωση	10 x 10	KD GIF 10 ...* D6	122,22
Σχέδιο 6, ανοξείδωτος χάλυβας, με σαγρέ επίστρωση	10 x 10	KD GIF 10 ...** D6	127,31
Σχέδιο 7, ανοξείδωτος χάλυβας, με χρωματική επίστρωση	10 x 10	KD GIF 10 ...* D7	122,22
Σχέδιο 7, ανοξείδωτος χάλυβας, με σαγρέ επίστρωση	10 x 10	KD GIF 10 ...** D7	127,31

L x B (cm) αντιστοιχεί στο μέγεθος του πλαισίου

P = 10 τεμάχια

Συμπλήρωση κωδικού είδους με επιφάνεια/χρώμα (π.χ. KD GIF 10 TSI D5)

* Επιφάνειες/Χρώματα: MBW - MGS

** Επιφάνειες/Χρώματα: TSBG - TSC - TSDA - TSG - TSI - TSOB - TSSG

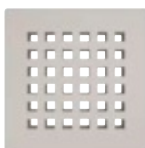
**Σχέδιο σχάρας**Σχέδιο 3
SQUAREΣχέδιο 5
FLORALΣχέδιο 6
CURVEΣχέδιο 7
PURE**Διαθέσιμες επιφάνειες | χρώματα**

Μια επισκόπηση των επιφανειών και των χρωμάτων θα βρείτε αρχίζοντας από τη σελίδα 342.



Σετ σημειακής απορροής – εσωτερικό

Σετ Schlüter®-KERDI-DRAIN



Τα σετ Schlüter-KERDI-DRAIN είναι πλήρη σετ για τοποθέτηση σε συστήματα εκροής δαπέδου για την ασφαλή σύνδεση σε σύνθετες μονώσεις με Schlüter-KERDI ή άλλα συστήματα σύνθετης μόνωσης εσωτερικού χώρου. Διατίθενται σε 3 εκδόσεις. (Δελτίο δεδομένων προϊόντος 8.2)

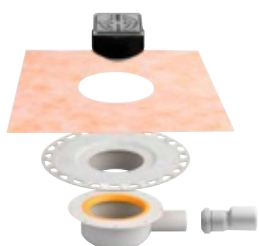

KD 10H 40 GV ED1 S

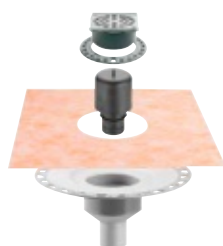

KD 10V 50 GV ED1 S

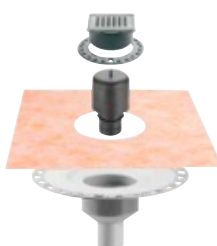

KD 10V 50 GV ED3

Σετ Schlüter®-KERDI-DRAIN

Σετ απορροής με οριζόντια εκροή

Κωδ.	€ / Σετ	PL (Σετ)
KD 10 H40 GV ED1 S	142,65	10

Σετ απορροής με κάθετη εκροή

Κωδ.	€ / Σετ	PL (Σετ)
KD 10 V50 GV ED1 S	140,61	10
KD 10 V50 GV ED3	183,41	10

Περιεχόμενο KD 10 H40 GV ED1 S:

- Οριζόντια απορροή δαπέδου λεπτής στρώσης Schlüter-KERDI-DRAIN-BASE DN 40/50 (απόδοση απορροής 0,4 l/s), ελάχ. ύψος τοποθέτησης 75 (70) mm
- Συνδυασμός σχάρας/πλασιού με σχάρα ειδικού σχεδίου CLASSIC από ανοξείδωτο χάλυβα με βίδες 10 x 10 cm
- Σχάρα με οσμοπαγίδα και στεγάνωση χειλέων



Περιεχόμενο KD 10 V50 GV ED1 S:

- Κάθετη απορροή δαπέδου λεπτής στρώσης Schlüter-KERDI-DRAIN DN 50 (απόδοση απορροής 0,6 l/s)
- Ενσωματωμένη οσμοπαγίδα
- Συνδυασμός σχάρας/πλασιού με σχάρα ειδικού σχεδίου CLASSIC από ανοξείδωτο χάλυβα με βίδες 10 x 10 cm
- Συμπεριλ. προέκταση πλασιού, εξάρτημα σταθεροποίησης ύψους και παγίδα ρύπων



Περιεχόμενο KD 10 V50 GV ED3:

- Κάθετη απορροή δαπέδου λεπτής στρώσης Schlüter-KERDI-DRAIN DN 50 (απόδοση απορροής 0,6 l/s)
- Ενσωματωμένη οσμοπαγίδα
- Συνδυασμός σχάρας/πλασιού με σχάρα ειδικού σχεδίου SQUARE από βουρτσισμένο ανοξείδωτο χάλυβα σε 10 x 10 cm
- Συμπεριλ. προέκταση πλασιού, εξάρτημα σταθεροποίησης ύψους και παγίδα ρύπων



Σετ σημειακής απορροής – εσωτερικό

Schlüter®-KERDI-SHOWER-SK/-SKB



Το Schlüter-KERDI-SHOWER-SK είναι ένα σετ στεγανοποίησης για ισόπεδες ντουζιέρες. Περιλαμβάνει Schlüter-KERDI για τη στεγανοποίηση των επιφανειών τοίχου στην περιοχή της ντουζιέρας, καθώς και ειδικά τεμάχια για τις εσωτερικές γωνίες και τις διελεύσεις σωλήνων. Στα παραδοτέα περιλαμβάνεται επιπλέον στεγανοποιητική ταινία Schlüter-KERDI-KEBA για τη στεγανοποίηση των ενώσεων λωρίδων και των σημείων ένωσης δαπέδου-τοίχου, καθώς και κόλλα στεγανοποίησης Schlüter-KERDI-COLL για την κόλληση των στεγανοποιητικών ταινιών και των ειδικών τεμαχίων. Το σετ στεγανοποίησης Schlüter-KERDI-SHOWER-SKB περιλαμβάνει επιπλέον και μια απορροή δαπέδου Schlüter-KERDI-DRAIN-BASE. Το Schlüter-KERDI-SHOWER-SK μπορεί να χρησιμοποιηθεί για συμβατικά κατασκευασμένες ντουζιέρες ή σε συνδυασμό με τα στοιχεία δαπέδου Schlüter-KERDI-SHOWER-LT, -LTS, -T, -TS και -TT.

(Δελτίο δεδομένων προϊόντος 8.6)

Schlüter®-KERDI-SHOWER-SK

Σετ στεγανοποίησης

L x B (cm)	Κωδ.	€ / Σετ	PL (Σετ)
90 x 90 / 100 x 100	KSS 5	214,88	9
120 x 120 / 150 x 150	KSS 10	374,82	9

Περιεχόμενο Schlüter-KERDI-SHOWER-SK (KSS 5):

- 1 τεμ. Schlüter-KERDI 200, 1 m x 5 m
- 2 τεμ. Schlüter-KERDI-KERECK-F/I
- 1 τεμ. Schlüter-KERDI-KEBA, 12,5 cm x 10 m
- 1 τεμ. Schlüter-KERDI-COLL-L, 1,85 kg
- 2 τεμ. Schlüter-KERDI-KM, Ø 150 mm

Περιεχόμενο Schlüter-KERDI-SHOWER-SK (KSS 10):

- 1 τεμ. Schlüter-KERDI 200, 1 m x 10 m
- 2 τεμ. Schlüter-KERDI-KERECK-F/I
- 1 τεμ. Schlüter-KERDI-KEBA, 12,5 cm x 12,5 m
- 1 τεμ. Schlüter-KERDI-COLL-L, 4,25 kg
- 2 τεμ. Schlüter-KERDI-KM, Ø 150 mm

Schlüter®-KERDI-SHOWER-SKB

Σετ στεγανοποίησης με απορροή δαπέδου

L x B (cm)	Κωδ.	€ / Σετ	PL (Σετ)
90 x 90 / 100 x 100	KSS 5 KD10 EH 40	365,68	9
120 x 120 / 150 x 150	KSS 10 KD10 EH 40	527,03	9

Περιεχόμενο Schlüter-KERDI-SHOWER-SKB (KSS 5 KD10 EH 40):

- 1 τεμ. Schlüter-KERDI 200, 1 m x 5 m
- 2 τεμ. Schlüter-KERDI-KERECK-F/I
- 1 τεμ. Schlüter-KERDI-KEBA, 12,5 cm x 10 m
- 1 τεμ. Schlüter-KERDI-COLL-L, 1,85 kg
- 2 τεμ. Schlüter-KERDI-KM, Ø 150 mm
- 1 σετ Schlüter-KERDI-DRAIN-BASE αποτελούμενο από: Σετ απορροής δαπέδου «KD BH 40» και σετ σχάρας/πλασιού «KD R10 ED1 SGV»

Περιεχόμενο Schlüter-KERDI-SHOWER-SKB (KSS 10 KD10 EH 40):

- 1 τεμ. Schlüter-KERDI 200, 1 m x 10 m
- 2 τεμ. Schlüter-KERDI-KERECK-F/I
- 1 τεμ. Schlüter-KERDI-KEBA, 12,5 cm x 12,5 m
- 1 τεμ. Schlüter-KERDI-COLL-L, 4,25 kg
- 2 τεμ. Schlüter-KERDI-KM, Ø 150 mm
- 1 σετ Schlüter-KERDI-DRAIN-BASE αποτελούμενο από: Σετ απορροής δαπέδου «KD BH 40» και σετ σχάρας/πλασιού «KD R10 ED1 SGV»



Πλάκα κλίσης

Schlüter®-KERDI-SHOWER-T



Το Schlüter-KERDI-SHOWER-T είναι μια πλάκα κλίσης από ανθεκτικό στην πίεση πολυστυρόλιο, με εργοστασιακά εφαρμοσμένο στεγανοποιητικό Schlüter-KERDI. Στις ισόπεδες ντουζιέρες, σχηματίζει επαρκή κλίση για την κεντρικά τοποθετημένη σημειακή απορροή. Είναι προετοιμασμένο για την υποδοχή των απορροών Schlüter-KERDI-DRAIN. Η πλάκα κλίσης προσαρμόζεται πάνω σε μια τοποθετημένη από τον πελάτη στρώση εξομάλυνσης με προετοιμασμένη απορροή KERDI-DRAIN. Ειδικές διαστάσεις μπορούν να κοπούν εύκολα με το κοπίδι με βάση προκαθορισμένες αυλακώσεις κοπής, με την τήρηση σταθερού λόγου πλευρών. (Δελτίο δεδομένων προϊόντος 8.6)

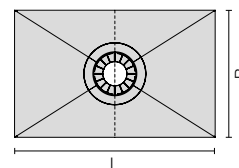
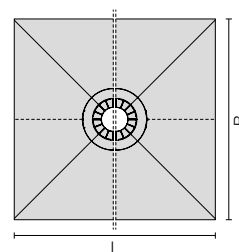
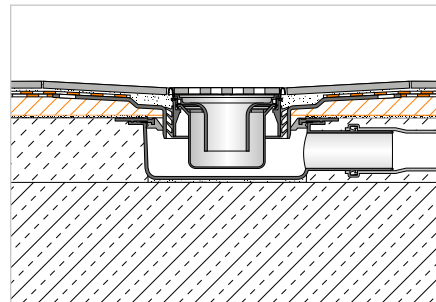

Schlüter®-KERDI-SHOWER-T

Πλάκα κλίσης για κεντρική απορροή

L x B (cm)	H (mm)	Κλίση (%)	Κωδ.	€ / τμχ.	P (τεμ.)
152 x 152	30	2	KST 1525	267,76	10
183 x 183	32	2	KST 1830	286,89	10
152 x 96	29	2	KST 965 / 1525	216,76	10
152 x 122	28	2	KST 1220 / 1525	223,14	10
183 x 122	32	2	KST 1220 / 1830	242,26	10

Πλάκα κλίσης

Schlüter®-KERDI-SHOWER-TS



Το Schlüter-KERDI-SHOWER-TS είναι μια πλάκα κλίσης από ανθεκτικό στην πίεση πολυστυρόλιο, με εργοστασιακά εφαρμοσμένο στεγανοποιητικό Schlüter-KERDI. Στις ισόπεδες ντουζιέρες, σχηματίζει επαρκή κλίση για την μη κεντρική σημειακή απορροή. Είναι προετοιμασμένο για την υποδοχή των απορροών Schlüter-KERDI-DRAIN. Η πλάκα κλίσης προσαρμόζεται πάνω σε μια τοποθετημένη από τον πελάτη στρώση εξομάλυνσης με προετοιμασμένη απορροή KERDI-DRAIN. Ειδικές διαστάσεις μπορούν να κοπούν εύκολα με το κοπίδι με βάση προκαθορισμένες αυλακώσεις κοπής, με την τήρηση σταθερού λόγου πλευρών. (Δελτίο δεδομένων προϊόντος 8.6)

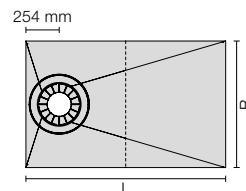
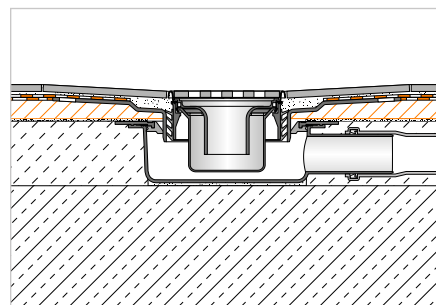

Schlüter®-KERDI-SHOWER-TS

Πλάκα κλίσης για μη κεντρική απορροή

L x B (cm)	H (mm)	Κλίση (%)	Κωδ.	€ / τμχ.	P (τεμ.)
152 x 96	28	1	KST 965 / 1525 S	197,64	10

Πλάκα κλίσης

Schlüter®-KERDI-SHOWER-TT



Το Schlüter-KERDI-SHOWER-TT είναι μια πλάκα κλίσης από ανθεκτικό στην πίεση πολυστυρόλιο, με εργοστασιακά εφαρμοσμένο στεγανοποιητικό Schlüter-KERDI. Στις ισόπεδες ντουζιέρες, σχηματίζει επαρκή κλίση για την κεντρική ή τη μη κεντρική σημειακή απορροή. Είναι προετοιμασμένο για την υποδοχή των απορροών Schlüter-KERDI-DRAIN. Η πλάκα κλίσης προσαρμόζεται πάνω σε μια τοποθετημένη από τον πελάτη στρώση εξομάλυνσης με προετοιμασμένη απορροή KERDI-DRAIN. Ειδικές διαστάσεις μπορούν να κοπούν εύκολα με το κοπίδι με βάση προκαθορισμένες αυλακώσεις κοπής, με την τήρηση σταθερού λόγου πλευρών. (Δελτίο δεδομένων προϊόντος 8.6)

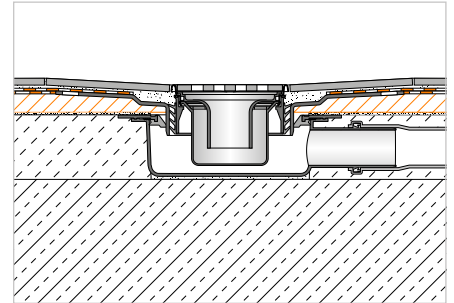

Schlüter®-KERDI-SHOWER-TT

Πλάκα κλίσης για κεντρική απορροή

L x B (cm)	H (mm)	Κλίση (%)	Κωδ.	€ / τμχ.	P (τεμ.)
91 x 91	22	2	KST 915 BF	140,26	10
101 x 101	23	2	KST 1015 BF	153,00	10
122 x 122	25	2	KST 1220 BF	197,64	10
96 x 81	23	2	KST 965 / 810 BF	223,14	10
122 x 91	25	2	KST 915 / 1220 BF	235,89	10

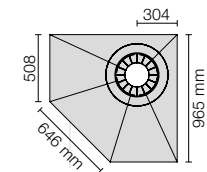
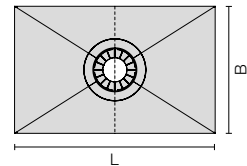
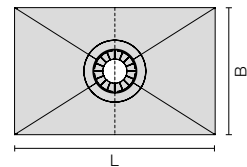

Schlüter®-KERDI-SHOWER-TT

Πλάκα κλίσης για μη κεντρική απορροή

L x B (cm)	H (mm)	Κλίση (%)	Κωδ.	€ / τμχ.	P (τεμ.)
96 x 96	26	2	KST 965 NA / BF	223,14	10



Schlüter®-DESIGN-NICHE

Μοντέρνα και εξατομικευμένη διαμόρφωση με σχέδιο

- ✓ Λειτουργικότητα, ευελιξία και design σε ένα σύστημα
- ✓ Υψηλής ποιότητας επίστρωση με ηλεκτροστατική βαφή σε χρώματα TRENDLINE
- ✓ Ρυθμιζόμενο πλαίσιο: Διαμόρφωση σε ευθεία με τα πλακίδια ή σχέδιο που προβάλλει
- ✓ Κατάλληλο για όλα τα πάχη πλακιδίων
- ✓ Τρία διαφορετικά μεγέθη
- ✓ Κάθετη ή οριζόντια τοποθέτηση
- ✓ Χαμηλό βάρος
- ✓ Εύκολη εγκατάσταση
- ✓ Κατάλληλο για όλα τα είδη τοίχων



Εσοχή

Schlüter®-DESIGN-NICHE



Τα Schlüter-DESIGN-NICHE είναι προκατασκευασμένα στοιχεία τοποθέτησης από επιστρωμένο με βαφή πούδρας αλουμίνιο, με ρυθμιζόμενο στο ύψος πλαίσιο, για την κατασκευή εσοχών που χρησιμεύουν ως ράφια για κάθε είδους περιοχές τοίχων. Με το φύλλο στεγανοποίησης KERDI που περιέχεται στο σετ μπορεί να επιτευχθεί μια ασφαλής στεγανοποίηση. Οι ορθογώνιες εσοχές διατίθενται σε τρεις διαφορετικές διαστάσεις και πολλά χρώματα TRENDLINE και μπορούν να τοποθετηθούν κάθετα αλλά και οριζόντια. Όλες οι εσοχές παραδίδονται με ρυθμιζόμενο πλαίσιο από ανοδιωμένο αλουμίνιο, προκατασκευασμένο φύλλο στεγανοποίησης KERDI και στεγανωτική κόλλα KERDI-FIX.

(Δελτίο δεδομένων προϊόντος 17.2)



Διαστάσεις των εσοχών

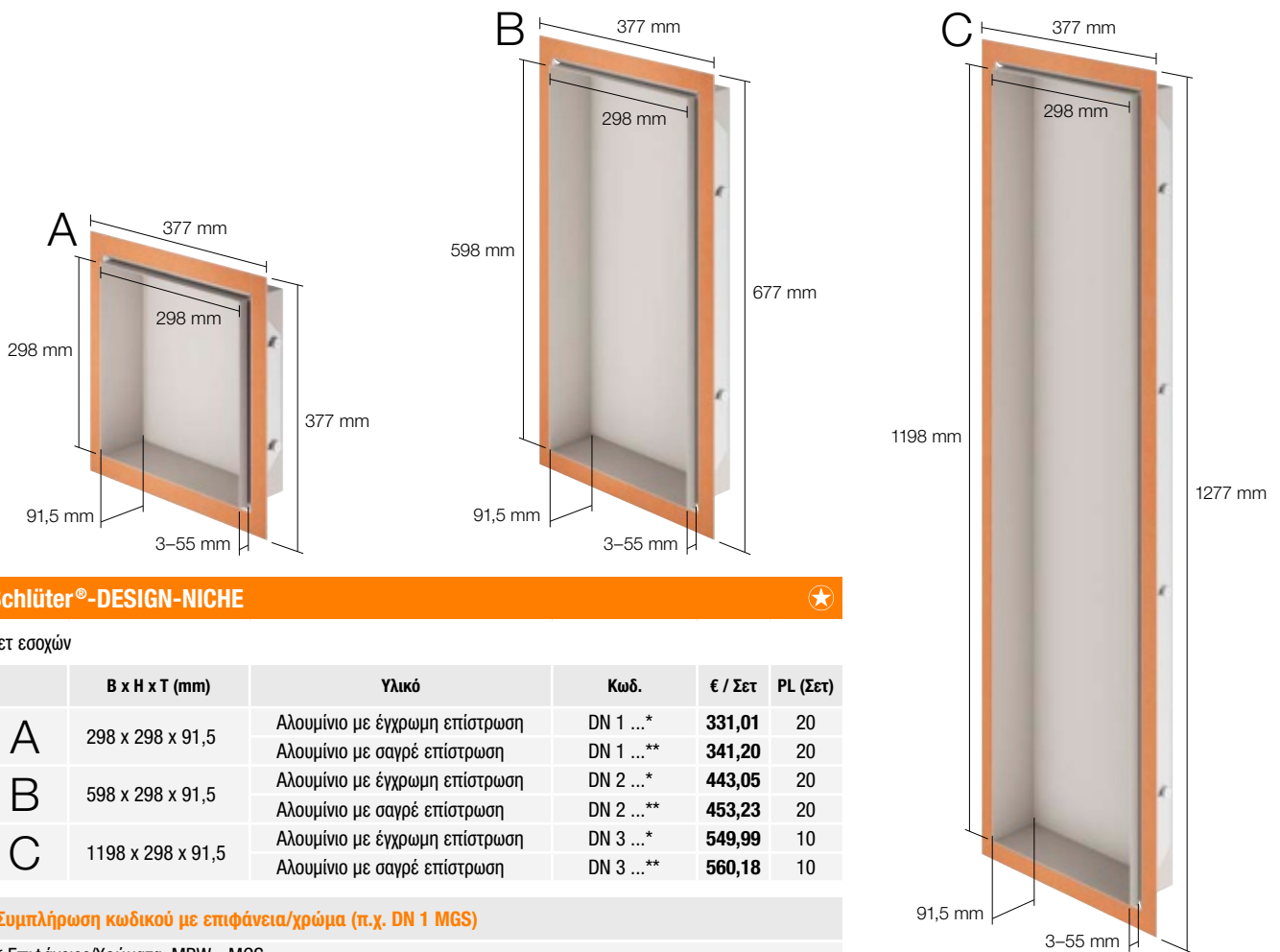

Schlüter®-DESIGN-NICHE



Σετ εσοχών

	B x H x T (mm)	Υλικό	Κωδ.	€ / Σετ	PL (Σετ)
A	298 x 298 x 91,5	Αλουμίνιο με έγχρωμη επίστρωση	DN 1 ...*	331,01	20
		Αλουμίνιο με σαγρέ επίστρωση	DN 1 ...**	341,20	20
B	598 x 298 x 91,5	Αλουμίνιο με έγχρωμη επίστρωση	DN 2 ...*	443,05	20
		Αλουμίνιο με σαγρέ επίστρωση	DN 2 ...**	453,23	20
C	1198 x 298 x 91,5	Αλουμίνιο με έγχρωμη επίστρωση	DN 3 ...*	549,99	10
		Αλουμίνιο με σαγρέ επίστρωση	DN 3 ...**	560,18	10

Συμπλήρωση κωδικού με επιφάνεια/χρώμα (π.χ. DN 1 MGS)

* Επιφάνειες/Χρώματα: MBW - MGS

** Επιφάνειες/Χρώματα: TSBG - TSC - TSDA - TSG - TSI - TSOB - TSSG

Διαθέσιμες επιφάνειες | χρώματα



Μια επισκόπηση των επιφανειών και των χρωμάτων θα βρείτε αρχίζοντας από τη σελίδα 342.



Ράφι

Schlüter®-SHELF-E-S1



Τα Schlüter-SHELF-E S1 είναι τριγωνικά ράφια για τοποθέτηση σε γωνία. Διατίθενται στις σχεδιαστικές παραλλαγές FLORAL, CURVE, PURE, SQUARE και WAVE, με υλικό το βουρτσισμένο ανοξείδωτο χάλυβα και το αλουμίνιο με ηλεκτροστατική βαφή υψηλής ποιότητας TRENDLINE. Τα ράφια μπορούν να ενσωματωθούν στο σχέδιο των πλακιδίων κατά την τοποθέτηση, ή να τοποθετηθούν εκ των υστέρων με τα πτερύγια πάχους μόλις 2 mm στους αρμούς των πλακιδίων τοίχου. Τα SHELF-E S1 είναι κατάλληλα για την περιοχή του ντους, αλλά και για χρήση π.χ. σε πλάτες πάγκων κουζίνας.
(Δελτίο δεδομένων προϊόντος 17.1)

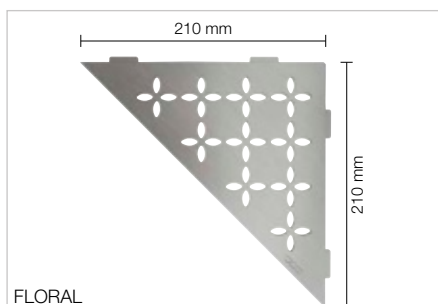
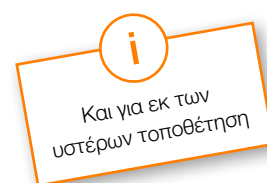
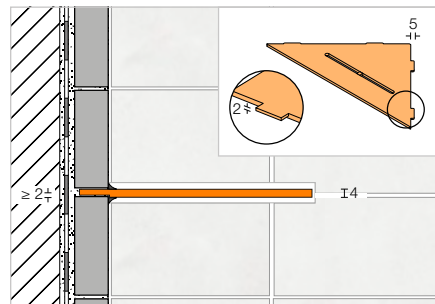

FLORAL

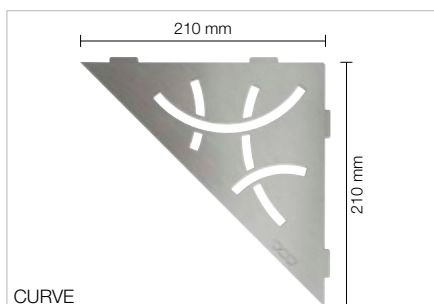

CURVE

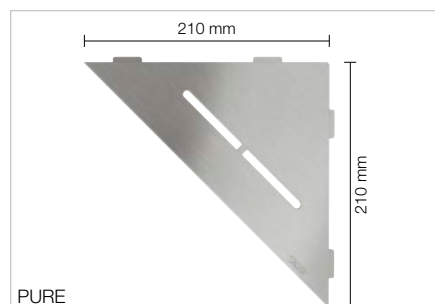

PURE

Schlüter®-SHELF-E-S1-EB

Ράφι, σχέδιο FLORAL, βουρτσισμένος ανοξείδωτος χάλυβας

Κωδ.	€ / τμχ.	P (τεμ.)
SE S1 D5 EB	112,78	10

Schlüter®-SHELF-E-S1-EB

Ράφι, σχέδιο CURVE, βουρτσισμένος ανοξείδωτος χάλυβας

Κωδ.	€ / τμχ.	P (τεμ.)
SE S1 D6 EB	106,15	10

Schlüter®-SHELF-E-S1-EB

Ράφι, σχέδιο PURE, βουρτσισμένος ανοξείδωτος χάλυβας

Κωδ.	€ / τμχ.	P (τεμ.)
SE S1 D7 EB	111,39	10

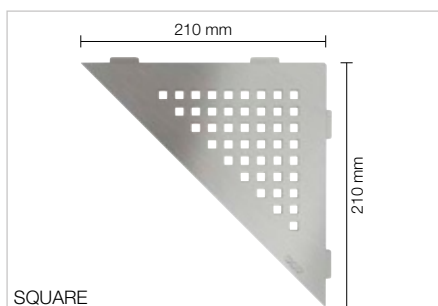

SQUARE

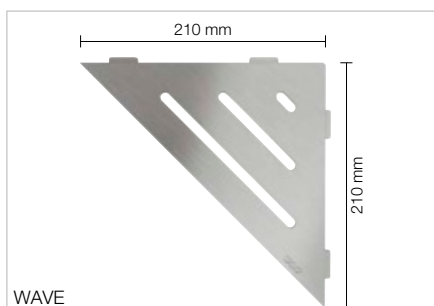

WAVE

Schlüter®-SHELF-E-S1-EB

Ράφι, σχέδιο SQUARE, βουρτσισμένος ανοξείδωτος χάλυβας

Κωδ.	€ / τμχ.	P (τεμ.)
SE S1 D3 EB	111,39	10

Schlüter®-SHELF-E-S1-EB

Ράφι, σχέδιο WAVE, βουρτσισμένος ανοξείδωτος χάλυβας

Κωδ.	€ / τμχ.	P (τεμ.)
SE S1 D10 EB	111,39	10

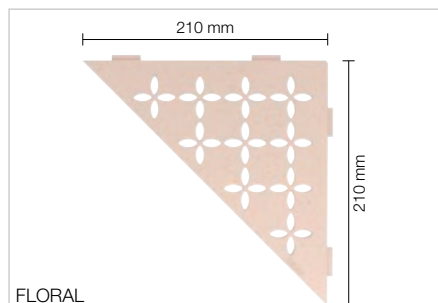

FLORAL

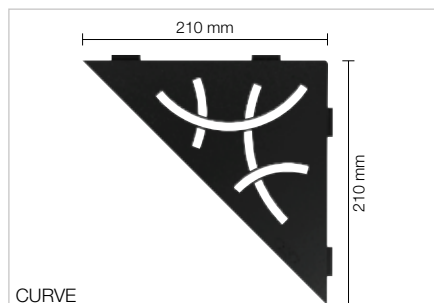

CURVE

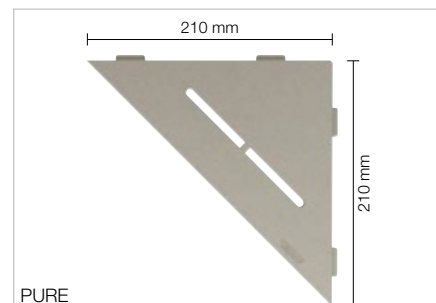

PURE

Schlüter®-SHELF-E-S1-AC

Ράφι, σχέδιο FLORAL,
αλουμίνιο με χρωματιστή επίστρωση

Κωδ.	€ / τμχ.	P (τεμ.)
SE S1 D5 ...*	82,62	10

Schlüter®-SHELF-E-S1-AC

Ράφι, σχέδιο CURVE,
αλουμίνιο με χρωματιστή επίστρωση

Κωδ.	€ / τμχ.	P (τεμ.)
SE S1 D6 ...*	76,17	10

Schlüter®-SHELF-E-S1-AC

Ράφι, σχέδιο PURE,
αλουμίνιο με χρωματιστή επίστρωση

Κωδ.	€ / τμχ.	P (τεμ.)
SE S1 D7 ...*	84,79	10

Schlüter®-SHELF-E-S1-TS

Ράφι, σχέδιο FLORAL,
αλουμίνιο με σαγρέ επίστρωση

Κωδ.	€ / τμχ.	P (τεμ.)
SE S1 D5 ...**	90,37	10

Schlüter®-SHELF-E-S1-TS

Ράφι, σχέδιο CURVE,
αλουμίνιο με σαγρέ επίστρωση

Κωδ.	€ / τμχ.	P (τεμ.)
SE S1 D6 ...**	83,90	10

Schlüter®-SHELF-E-S1-TS

Ράφι, σχέδιο PURE,
αλουμίνιο με σαγρέ επίστρωση

Κωδ.	€ / τμχ.	P (τεμ.)
SE S1 D7 ...**	91,17	10

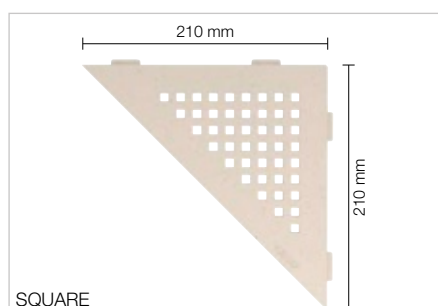

SQUARE

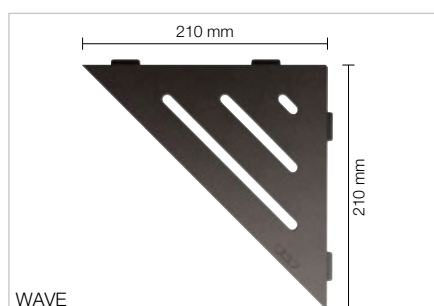

WAVE

Schlüter®-SHELF-E-S1-AC

Ράφι, σχέδιο SQUARE,
αλουμίνιο με χρωματιστή επίστρωση

Κωδ.	€ / τμχ.	P (τεμ.)
SE S1 D3 ...*	84,79	10

Schlüter®-SHELF-E-S1-AC

Ράφι, σχέδιο WAVE,
αλουμίνιο με χρωματιστή επίστρωση

Κωδ.	€ / τμχ.	P (τεμ.)
SE S1 D10 ...*	84,79	10

Schlüter®-SHELF-E-S1-TS

Ράφι, σχέδιο SQUARE,
αλουμίνιο με σαγρέ επίστρωση

Κωδ.	€ / τμχ.	P (τεμ.)
SE S1 D3 ...**	91,17	10

Schlüter®-SHELF-E-S1-TS

Ράφι, σχέδιο WAVE,
αλουμίνιο με σαγρέ επίστρωση

Κωδ.	€ / τμχ.	P (τεμ.)
SE S1 D10 ...**	91,17	10



Συμπλήρωση κωδικού με επιφάνεια/χρώμα
(π.χ. SE S1 D10 TSC)

* Επιφάνειες/Χρώματα: MBW - MGS

** Επιφάνειες/Χρώματα:

TSBG - TSC - TSDA - TSG - TSI - TSOB - TSSG

Διαθέσιμες επιφάνειες | χρώματα



Μια επισκόπηση των επιφανειών και των χρωμάτων θα βρείτε αρχίζοντας από τη σελίδα 342.



Ράφι

Schlüter®-SHELF-E-S2



Τα Schlüter-SHELF-E S2 είναι πεντάγωνα ράφια για τοποθέτηση σε γωνία. Διατίθενται στις σχεδιαστικές παραλλαγές FLORAL, CURVE, PURE, SQUARE και WAVE, με υλικά το βουρτσισμένο ανοξείδωτο χάλυβα και το αλουμίνιο με ηλεκτροστατική βαφή υψηλής ποιότητας TRENDLINE. Τα ράφια μπορούν να ενσωματωθούν στο σχέδιο των πλακιδίων κατά την τοποθέτηση, ή να τοποθετηθούν εκ των υστέρων με τα πτερύγια πάχους μόλις 2 mm στους αρμούς των πλακιδίων τοίχου. Τα SHELF-E S2 είναι κατάλληλα για την περιοχή του ντους, αλλά και για χρήση π.χ. σε πλάτες πάγκων κουζίνας.
(Δελτίο δεδομένων προϊόντος 17.1)

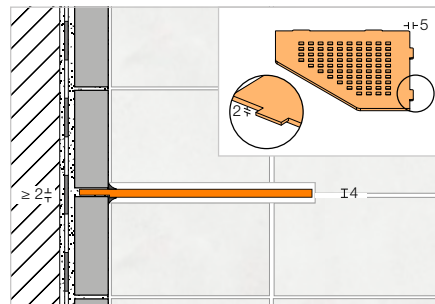

i
Και για εκ των υστέρων τοποθέτηση

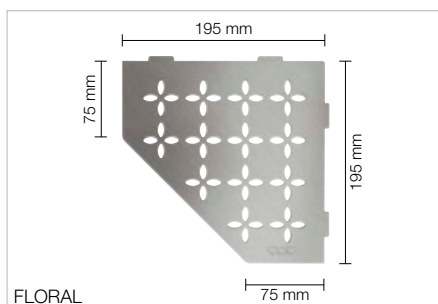

FLORAL

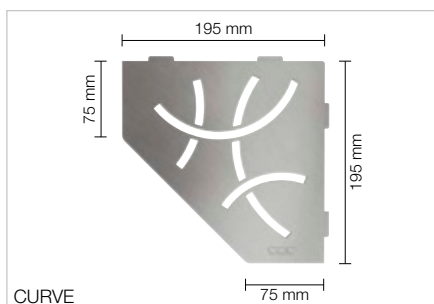

CURVE

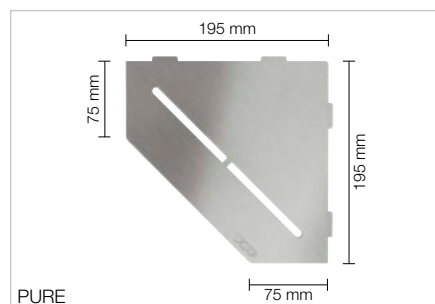

PURE

Schlüter®-SHELF-E-S2-EB

Ράφι, σχέδιο FLORAL, βουρτσισμένος ανοξείδωτος χάλυβας

Κωδ.	€ / τμχ.	P (τεμ.)
SE S2 D5 EB	119,42	10

Schlüter®-SHELF-E-S2-EB

Ράφι, σχέδιο CURVE, βουρτσισμένος ανοξείδωτος χάλυβας

Κωδ.	€ / τμχ.	P (τεμ.)
SE S2 D6 EB	112,78	10

Schlüter®-SHELF-E-S2-EB

Ράφι, σχέδιο PURE, βουρτσισμένος ανοξείδωτος χάλυβας

Κωδ.	€ / τμχ.	P (τεμ.)
SE S2 D7 EB	117,93	10

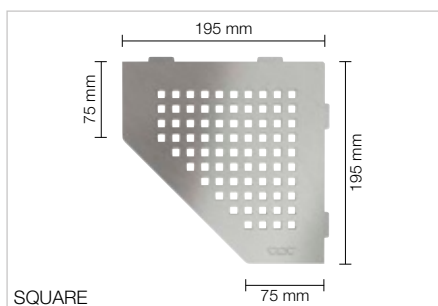

SQUARE

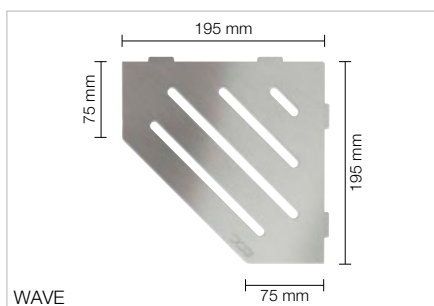

WAVE

Schlüter®-SHELF-E-S2-EB

Ράφι, σχέδιο SQUARE, βουρτσισμένος ανοξείδωτος χάλυβας

Κωδ.	€ / τμχ.	P (τεμ.)
SE S2 D3 EB	117,93	10

Schlüter®-SHELF-E-S2-EB

Ράφι, σχέδιο WAVE, βουρτσισμένος ανοξείδωτος χάλυβας

Κωδ.	€ / τμχ.	P (τεμ.)
SE S2 D10 EB	117,93	10

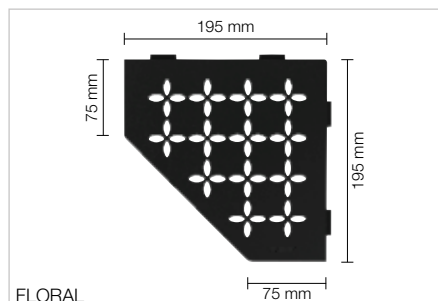

FLORAL

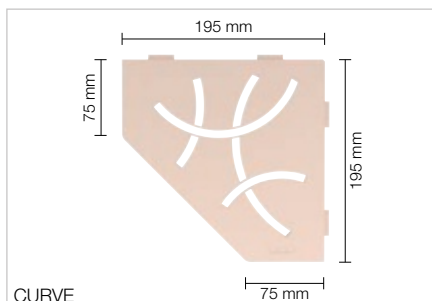

CURVE

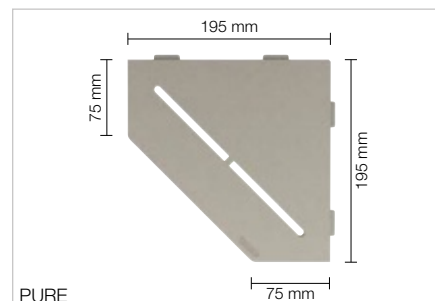

PURE

Schlüter®-SHELF-E-S2-AC

Ράφι, σχέδιο FLORAL,
αλουμίνιο με χρωματιστή επίστρωση

Κωδ.	€ / τμχ.	P (τεμ.)
SE S2 D5 ...*	85,85	10

Schlüter®-SHELF-E-S2-AC

Ράφι, σχέδιο CURVE,
αλουμίνιο με χρωματιστή επίστρωση

Κωδ.	€ / τμχ.	P (τεμ.)
SE S2 D6 ...*	80,69	10

Schlüter®-SHELF-E-S2-AC

Ράφι, σχέδιο PURE,
αλουμίνιο με χρωματιστή επίστρωση

Κωδ.	€ / τμχ.	P (τεμ.)
SE S2 D7 ...*	86,07	10

Schlüter®-SHELF-E-S2-TS

Ράφι, σχέδιο FLORAL,
αλουμίνιο με σαγρέ επίστρωση

Κωδ.	€ / τμχ.	P (τεμ.)
SE S2 D5 ...**	93,60	10

Schlüter®-SHELF-E-S2-TS

Ράφι, σχέδιο CURVE,
αλουμίνιο με σαγρέ επίστρωση

Κωδ.	€ / τμχ.	P (τεμ.)
SE S2 D6 ...**	88,45	10

Schlüter®-SHELF-E-S2-TS

Ράφι, σχέδιο PURE,
αλουμίνιο με σαγρέ επίστρωση

Κωδ.	€ / τμχ.	P (τεμ.)
SE S2 D7 ...**	93,71	10

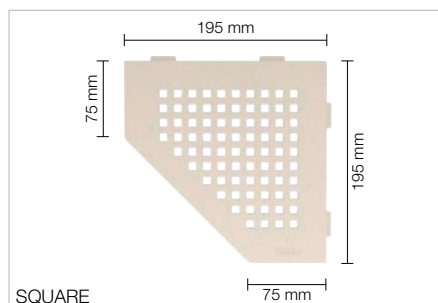

SQUARE

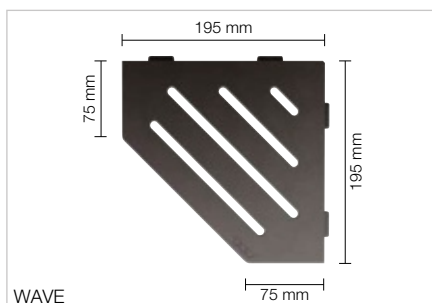

WAVE

Schlüter®-SHELF-E-S2-AC

Ράφι, σχέδιο SQUARE,
αλουμίνιο με χρωματιστή επίστρωση

Κωδ.	€ / τμχ.	P (τεμ.)
SE S2 D3 ...*	86,07	10

Schlüter®-SHELF-E-S2-AC

Ράφι, σχέδιο WAVE,
αλουμίνιο με χρωματιστή επίστρωση

Κωδ.	€ / τμχ.	P (τεμ.)
SE S2 D10 ...*	86,07	10

Schlüter®-SHELF-E-S2-TS

Ράφι, σχέδιο SQUARE,
αλουμίνιο με σαγρέ επίστρωση

Κωδ.	€ / τμχ.	P (τεμ.)
SE S2 D3 ...**	93,71	10

Schlüter®-SHELF-E-S2-TS

Ράφι, σχέδιο WAVE,
αλουμίνιο με σαγρέ επίστρωση

Κωδ.	€ / τμχ.	P (τεμ.)
SE S2 D10 ...**	93,71	10



Συμπλήρωση κωδικού με επιφάνεια/χρώμα
(π.χ. SE S2 D10 TSC)

* Επιφάνειες/Χρώματα: MBW - MGS

** Επιφάνειες/Χρώματα:

TSBG - TSC - TSDA - TSG - TSI - TSOB - TSSG

Διαθέσιμες επιφάνειες | χρώματα

Μια επισκόπηση των επιφανειών και των χρωμάτων θα βρείτε αρχίζοντας από τη σελίδα 342.



Ράφι

Schlüter®-SHELF-E-S3



Τα Schlüter-SHELF-E-S3 είναι τετράγωνα ράφια με ασύμμετρα μήκη ακμών για τοποθέτηση σε γωνία. Διατίθενται στις σχεδιαστικές παραλλαγές FLORAL, CURVE, PURE, SQUARE και WAVE, με υλικό το βουρτσισμένο ανοξείδωτο χάλυβα και το αλουμίνιο με ηλεκτροστατική βαφή υψηλής ποιότητας TRENDLINE. Τα ράφια μπορούν να ενσωματωθούν στο σχέδιο των πλακιδίων κατά την τοποθέτηση, ή να τοποθετηθούν εκ των υστέρων με τα πτερύγια πάχους μόλις 2 mm στους αρμούς των πλακιδίων τοίχου. Τα SHELF-E S3 είναι κατάλληλα για την περιοχή του ντους, αλλά και για χρήση π.χ. σε πλάτες πάγκων κουζίνας.

(Δελτίο δεδομένων προϊόντος 17.1)

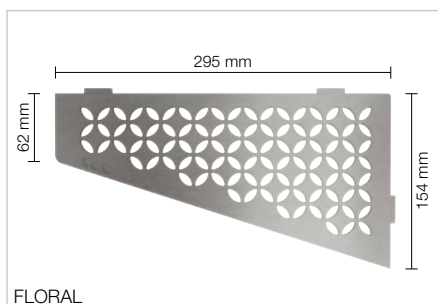
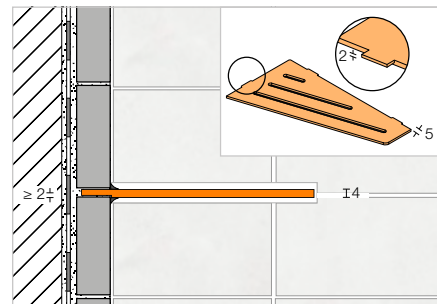

FLORAL

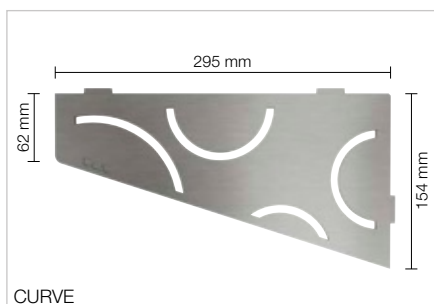

CURVE



PURE

Schlüter®-SHELF-E-S3-EB

Ράφι, σχέδιο FLORAL, βουρτσισμένος ανοξείδωτος χάλυβας

Κωδ.	€ / τμχ.	P (τεμ.)
SE S3 D5 EB	126,06	10

Schlüter®-SHELF-E-S3-EB

Ράφι, σχέδιο CURVE, βουρτσισμένος ανοξείδωτος χάλυβας

Κωδ.	€ / τμχ.	P (τεμ.)
SE S3 D6 EB	119,42	10

Schlüter®-SHELF-E-S3-EB

Ράφι, σχέδιο PURE, βουρτσισμένος ανοξείδωτος χάλυβας

Κωδ.	€ / τμχ.	P (τεμ.)
SE S3 D7 EB	124,49	10

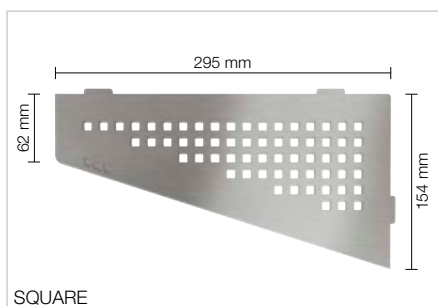

SQUARE

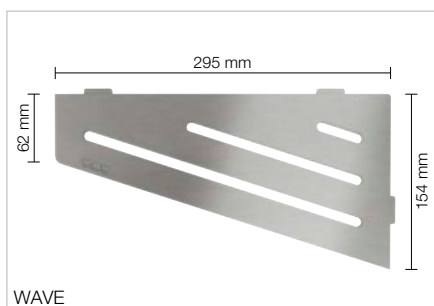

WAVE

Schlüter®-SHELF-E-S3-EB

Ράφι, σχέδιο SQUARE, βουρτσισμένος ανοξείδωτος χάλυβας

Κωδ.	€ / τμχ.	P (τεμ.)
SE S3 D3 EB	124,49	10

Schlüter®-SHELF-E-S3-EB

Ράφι, σχέδιο WAVE, βουρτσισμένος ανοξείδωτος χάλυβας

Κωδ.	€ / τμχ.	P (τεμ.)
SE S3 D10 EB	124,49	10

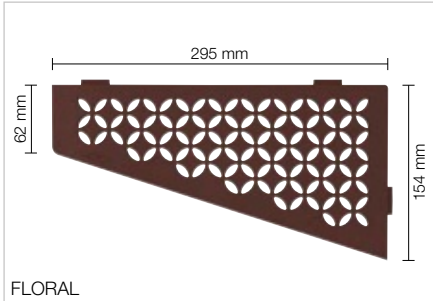

FLORAL

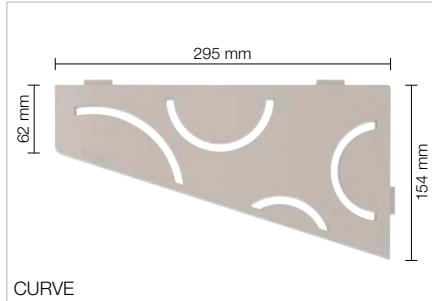

CURVE

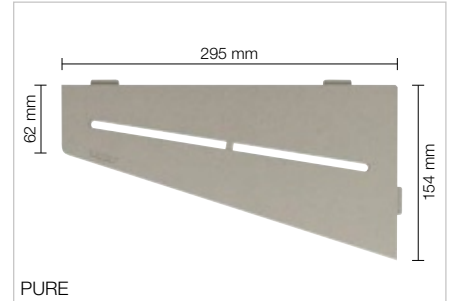

PURE

Schlüter®-SHELF-E-S3-AC

Ράφι, σχέδιο FLORAL, αλουμίνιο με χρωματιστή επίστρωση

Κωδ.	€ / τμχ.	P (τεμ.)
SE S3 D5 ...*	89,08	10

Schlüter®-SHELF-E-S3-AC

Ράφι, σχέδιο CURVE, αλουμίνιο με χρωματιστή επίστρωση

Κωδ.	€ / τμχ.	P (τεμ.)
SE S3 D6 ...*	82,62	10

Schlüter®-SHELF-E-S3-AC

Ράφι, σχέδιο PURE, αλουμίνιο με χρωματιστή επίστρωση

Κωδ.	€ / τμχ.	P (τεμ.)
SE S3 D7 ...*	89,26	10

Schlüter®-SHELF-E-S3-TS

Ράφι, σχέδιο FLORAL, αλουμίνιο με σαγρέ επίστρωση

Κωδ.	€ / τμχ.	P (τεμ.)
SE S3 D5 ...**	96,83	10

Schlüter®-SHELF-E-S3-TS

Ράφι, σχέδιο CURVE, αλουμίνιο με σαγρέ επίστρωση

Κωδ.	€ / τμχ.	P (τεμ.)
SE S3 D6 ...**	90,37	10

Schlüter®-SHELF-E-S3-TS

Ράφι, σχέδιο PURE, αλουμίνιο με σαγρέ επίστρωση

Κωδ.	€ / τμχ.	P (τεμ.)
SE S3 D7 ...**	95,64	10

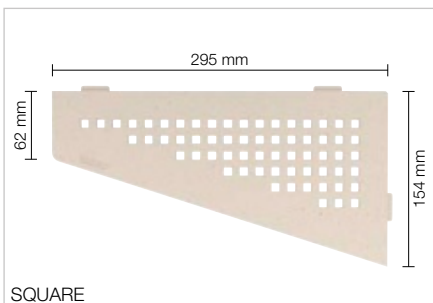

SQUARE

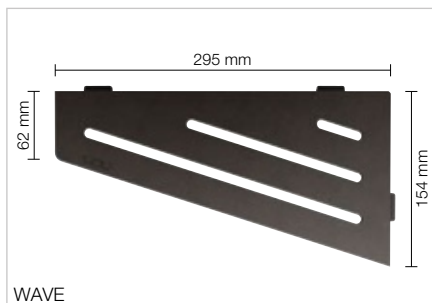

WAVE

Schlüter®-SHELF-E-S3-AC

Ράφι, σχέδιο SQUARE, αλουμίνιο με χρωματιστή επίστρωση

Κωδ.	€ / τμχ.	P (τεμ.)
SE S3 D3 ...*	89,26	10

Schlüter®-SHELF-E-S3-AC

Ράφι, σχέδιο WAVE, αλουμίνιο με χρωματιστή επίστρωση

Κωδ.	€ / τμχ.	P (τεμ.)
SE S3 D10 ...*	89,26	10

Schlüter®-SHELF-E-S3-TS

Ράφι, σχέδιο SQUARE, αλουμίνιο με σαγρέ επίστρωση

Κωδ.	€ / τμχ.	P (τεμ.)
SE S3 D3 ...**	95,64	10

Schlüter®-SHELF-E-S3-TS

Ράφι, σχέδιο WAVE, αλουμίνιο με σαγρέ επίστρωση

Κωδ.	€ / τμχ.	P (τεμ.)
SE S3 D10 ...**	95,64	10



Συμπλήρωση κωδικού με επιφάνεια/χρώμα (π.χ. SE S3 D10 TSC)

* Επιφάνειες/Χρώματα: MBW - MGS

** Επιφάνειες/Χρώματα:

TSBG - TSC - TSDA - TSG - TSI - TSOB - TSSG

Διαθέσιμες επιφάνειες | χρώματα



Μια επισκόπηση των επιφανειών και των χρωμάτων θα βρείτε αρχίζοντας από τη σελίδα 342.



Ράφι

Schlüter®-SHELF-N



Τα Schlüter-SHELF-N είναι ορθογώνια ράφια για εφαρμογή στις προκατασκευασμένες εσοχές Schlüter-KERDI-BOARD-N. Διατίθενται στις σχεδιαστικές παραλλαγές FLORAL, CURVE, PURE, SQUARE και WAVE, με υλικά το βουρτσισμένο ανοξείδωτο χάλυβα και το αλουμίνιο με ηλεκτροστατική βαφή υψηλής ποιότητας TRENDLINE. Κατά την τοποθέτηση των πλακιδίων ενσωματώνονται με ακρίβεια ως ράφια στις εσοχές KERDI-BOARD. (Δελτίο δεδομένων προϊόντος 17.1)

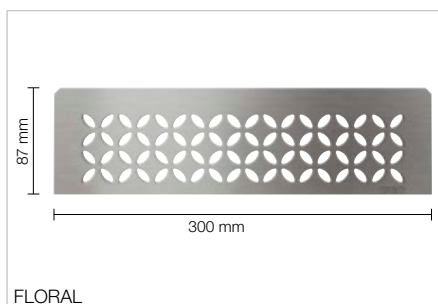
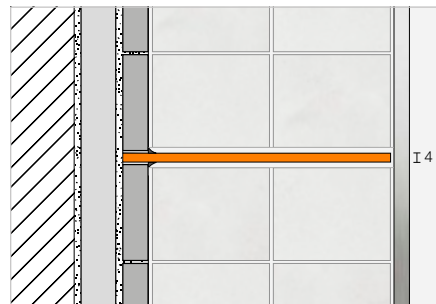

FLORAL

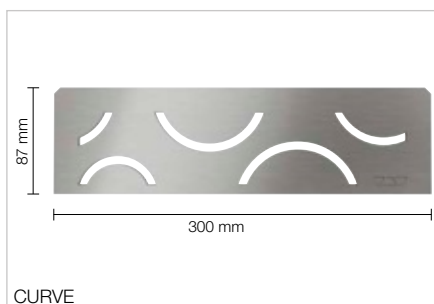

CURVE

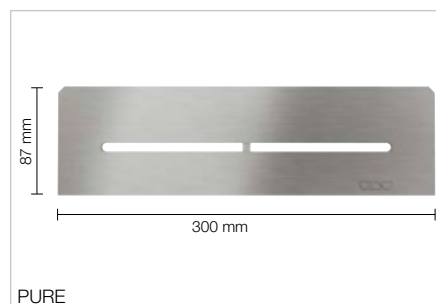

PURE

Schlüter®-SHELF-N-S1-EB

Ράφι, σχέδιο FLORAL, βουρτσισμένος ανοξείδωτος χάλυβας

Κωδ.	€ / τμχ.	P (τεμ.)
SN S1 D5 EB	117,43	10

Schlüter®-SHELF-N-S1-EB

Ράφι, σχέδιο CURVE, βουρτσισμένος ανοξείδωτος χάλυβας

Κωδ.	€ / τμχ.	P (τεμ.)
SN S1 D6 EB	109,46	10

Schlüter®-SHELF-N-S1-EB

Ράφι, σχέδιο PURE, βουρτσισμένος ανοξείδωτος χάλυβας

Κωδ.	€ / τμχ.	P (τεμ.)
SN S1 D7 EB	117,93	10

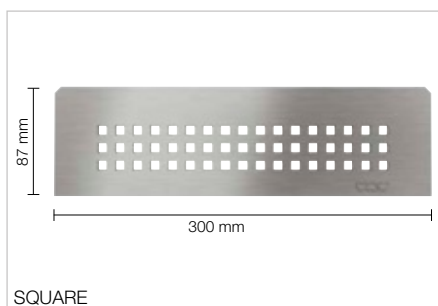

SQUARE

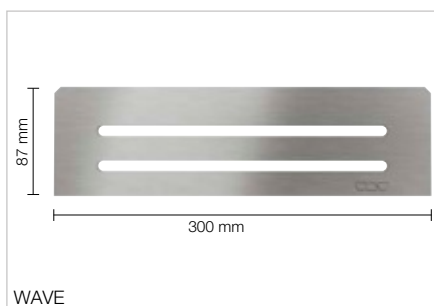

WAVE

Schlüter®-SHELF-N-S1-EB

Ράφι, σχέδιο SQUARE, βουρτσισμένος ανοξείδωτος χάλυβας

Κωδ.	€ / τμχ.	P (τεμ.)
SN S1 D3 EB	117,93	10

Schlüter®-SHELF-N-S1-EB

Ράφι, σχέδιο WAVE, βουρτσισμένος ανοξείδωτος χάλυβας

Κωδ.	€ / τμχ.	P (τεμ.)
SN S1 D10 EB	117,93	10

Επισημωση:

Τις εσοχές Schlüter-KERDI-BOARD-N θα τις βρείτε στις σελίδες 272-277.

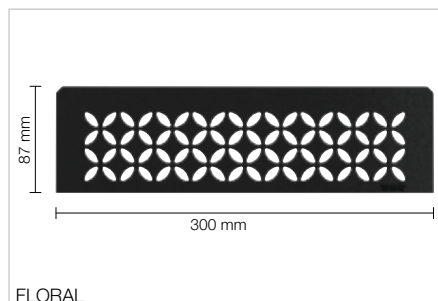

FLORAL

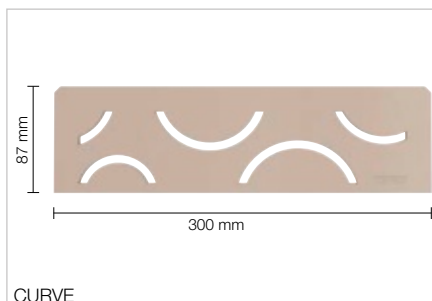

CURVE

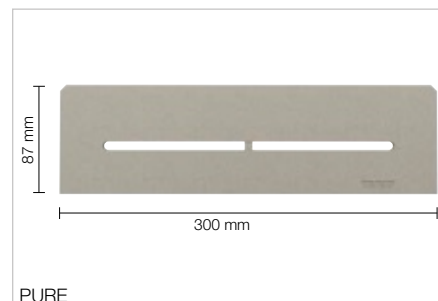

PURE

Schlüter®-SHELF-N-S1-AC

Ράφι, σχέδιο FLORAL, αλουμίνιο με χρωματιστή επίστρωση

Κωδ.	€ / τμχ.	P (τεμ.)
SN S1 D5 ...*	82,62	10

Schlüter®-SHELF-N-S1-AC

Ράφι, σχέδιο CURVE, αλουμίνιο με χρωματιστή επίστρωση

Κωδ.	€ / τμχ.	P (τεμ.)
SN S1 D6 ...*	71,01	10

Schlüter®-SHELF-N-S1-AC

Ράφι, σχέδιο PURE, αλουμίνιο με χρωματιστή επίστρωση

Κωδ.	€ / τμχ.	P (τεμ.)
SN S1 D7 ...*	84,79	10

Schlüter®-SHELF-N-S1-TS

Ράφι, σχέδιο FLORAL, αλουμίνιο με σαγρέ επίστρωση

Κωδ.	€ / τμχ.	P (τεμ.)
SN S1 D5 ...**	90,37	10

Schlüter®-SHELF-N-S1-TS

Ράφι, σχέδιο CURVE, αλουμίνιο με σαγρέ επίστρωση

Κωδ.	€ / τμχ.	P (τεμ.)
SN S1 D6 ...**	77,47	10

Schlüter®-SHELF-N-S1-TS

Ράφι, σχέδιο PURE, αλουμίνιο με σαγρέ επίστρωση

Κωδ.	€ / τμχ.	P (τεμ.)
SN S1 D7 ...**	91,17	10

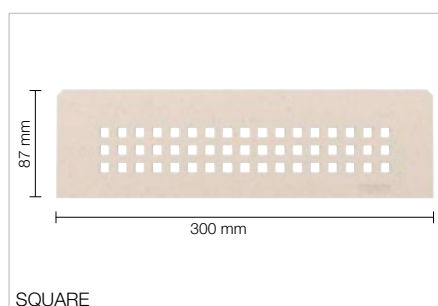

SQUARE

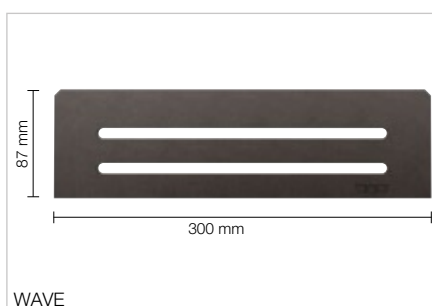

WAVE

Schlüter®-SHELF-N-S1-AC

Ράφι, σχέδιο SQUARE, αλουμίνιο με χρωματιστή επίστρωση

Κωδ.	€ / τμχ.	P (τεμ.)
SN S1 D3 ...*	84,79	10

Schlüter®-SHELF-N-S1-AC

Ράφι, σχέδιο WAVE, αλουμίνιο με χρωματιστή επίστρωση

Κωδ.	€ / τμχ.	P (τεμ.)
SN S1 D10 ...*	84,79	10

Schlüter®-SHELF-N-S1-TS

Ράφι, σχέδιο SQUARE, αλουμίνιο με σαγρέ επίστρωση

Κωδ.	€ / τμχ.	P (τεμ.)
SN S1 D3 ...**	91,17	10

Schlüter®-SHELF-N-S1-TS

Ράφι, σχέδιο WAVE, αλουμίνιο με σαγρέ επίστρωση

Κωδ.	€ / τμχ.	P (τεμ.)
SN S1 D10 ...**	91,17	10



Συμπλήρωση κωδικού με επιφάνεια/χρώμα (π.χ. SN S1 D10 TSC)

* Επιφάνειες/Χρώματα: MBW - MGS

** Επιφάνειες/Χρώματα:

TSBG - TSC - TSDA - TSG - TSI - TSOB - TSSG

Διαθέσιμες επιφάνειες | χρώματα



Μια επισκόπηση των επιφανειών και των χρωμάτων θα βρείτε αρχίζοντας από τη σελίδα 342.



Ράφι

Schlüter®-SHELF-W



Τα Schlüter-SHELF-W είναι ορθογώνια ράφια για την επίπεδη επιφάνεια του τοίχου. Διατίθενται στις σχεδιαστικές παραλλαγές FLORAL, CURVE, PURE, SQUARE και WAVE, με υλικό το βουρτσιασμένο ανοξείδωτο χάλυβα και το αλουμίνιο με ηλεκτροστατική βαφή υψηλής ποιότητας TRENDLINE. Με τα τραπεζοειδώς διάτρητα σκέλη στερέωσης, ενσωματώνονται στο σχέδιο των πλακιδίων κατά την τοποθέτηση των πλακιδίων. Είναι κατάλληλα ως ράφια στην περιοχή του ντους, αλλά για παράδειγμα και για τοποθέτηση σε πλάτες πάγκων κουζίνας.
(Δελτίο δεδομένων προϊόντος 17.1)

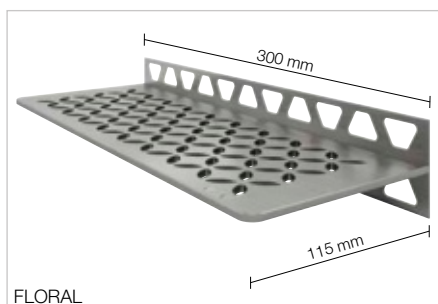
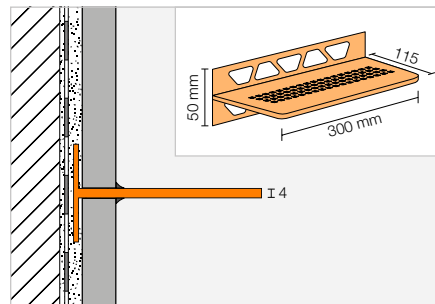

FLORAL

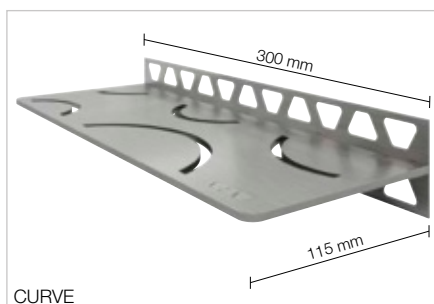

CURVE

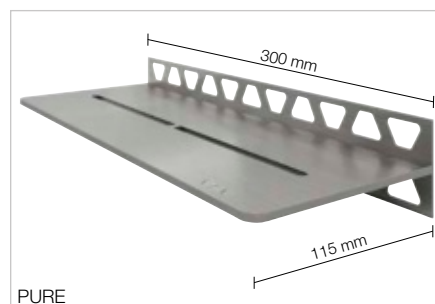

PURE

Schlüter®-SHELF-W-S1-EB

Ράφι, σχέδιο FLORAL, βουρτσιασμένος ανοξείδωτος χάλυβας

Κωδ.	€ / τμχ.	P (τεμ.)
SW S1 D5 EB	159,23	10

Schlüter®-SHELF-W-S1-EB

Ράφι, σχέδιο CURVE, βουρτσιασμένος ανοξείδωτος χάλυβας

Κωδ.	€ / τμχ.	P (τεμ.)
SW S1 D6 EB	145,96	10

Schlüter®-SHELF-W-S1-EB

Ράφι, σχέδιο PURE, βουρτσιασμένος ανοξείδωτος χάλυβας

Κωδ.	€ / τμχ.	P (τεμ.)
SW S1 D7 EB	163,82	10

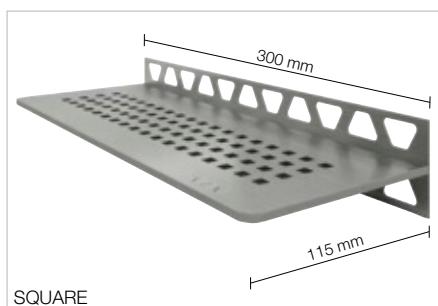

SQUARE

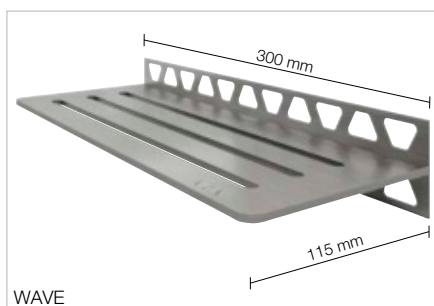

WAVE

Schlüter®-SHELF-W-S1-EB

Ράφι, σχέδιο SQUARE, βουρτσιασμένος ανοξείδωτος χάλυβας

Κωδ.	€ / τμχ.	P (τεμ.)
SW S1 D3 EB	163,82	10

Schlüter®-SHELF-W-S1-EB

Ράφι, σχέδιο WAVE, βουρτσιασμένος ανοξείδωτος χάλυβας

Κωδ.	€ / τμχ.	P (τεμ.)
SW S1 D10 EB	163,82	10

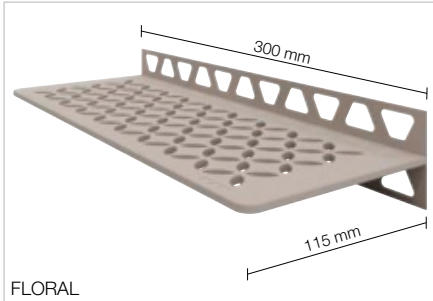

FLORAL

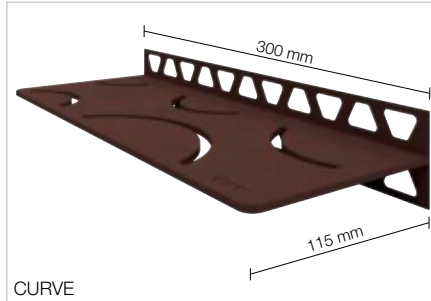

CURVE

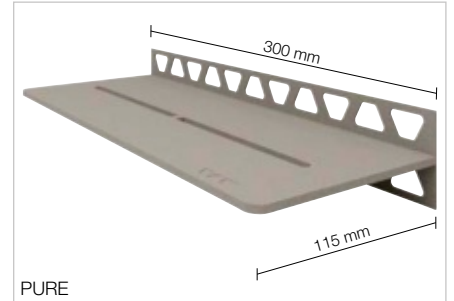

PURE

Schlüter®-SHELF-W-S1-AC

Ράφι, σχέδιο FLORAL, αλουμίνιο με χρωματιστή επίστρωση

Κωδ.	€ / τμχ.	P (τεμ.)
SW S1 D5 ...*	119,42	10

Schlüter®-SHELF-W-S1-AC

Ράφι, σχέδιο CURVE, αλουμίνιο με χρωματιστή επίστρωση

Κωδ.	€ / τμχ.	P (τεμ.)
SW S1 D6 ...*	106,50	10

Schlüter®-SHELF-W-S1-AC

Ράφι, σχέδιο PURE, αλουμίνιο με χρωματιστή επίστρωση

Κωδ.	€ / τμχ.	P (τεμ.)
SW S1 D7 ...*	121,14	10

Schlüter®-SHELF-W-S1-TS

Ράφι, σχέδιο FLORAL, αλουμίνιο με σαργέ επίστρωση

Κωδ.	€ / τμχ.	P (τεμ.)
SW S1 D5 ...**	127,17	10

Schlüter®-SHELF-W-S1-TS

Ράφι, σχέδιο CURVE, αλουμίνιο με σαργέ επίστρωση

Κωδ.	€ / τμχ.	P (τεμ.)
SW S1 D6 ...**	114,27	10

Schlüter®-SHELF-W-S1-TS

Ράφι, σχέδιο PURE, αλουμίνιο με σαργέ επίστρωση

Κωδ.	€ / τμχ.	P (τεμ.)
SW S1 D7 ...**	127,51	10

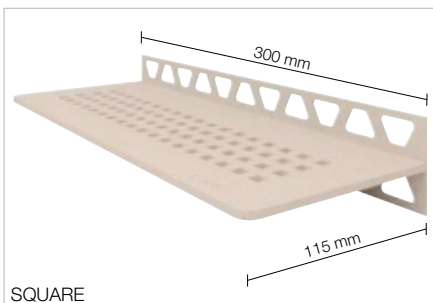

SQUARE

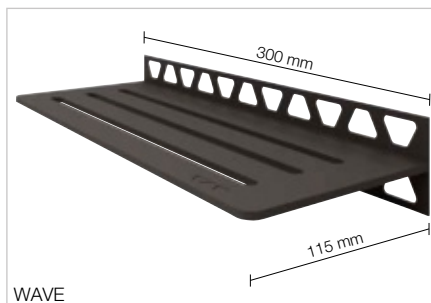

WAVE

Schlüter®-SHELF-W-S1-AC

Ράφι, σχέδιο SQUARE, αλουμίνιο με χρωματιστή επίστρωση

Κωδ.	€ / τμχ.	P (τεμ.)
SW S1 D3 ...*	121,14	10

Schlüter®-SHELF-W-S1-AC

Ράφι, σχέδιο WAVE, αλουμίνιο με χρωματιστή επίστρωση

Κωδ.	€ / τμχ.	P (τεμ.)
SW S1 D10 ...*	121,14	10

Schlüter®-SHELF-W-S1-TS

Ράφι, σχέδιο SQUARE, αλουμίνιο με σαργέ επίστρωση

Κωδ.	€ / τμχ.	P (τεμ.)
SW S1 D3 ...**	127,51	10

Schlüter®-SHELF-W-S1-TS

Ράφι, σχέδιο WAVE, αλουμίνιο με σαργέ επίστρωση

Κωδ.	€ / τμχ.	P (τεμ.)
SW S1 D10 ...**	127,51	10



Συμπλήρωση κωδικού με επιφάνεια/χρώμα (π.χ. SW S1 D10 TSC)

* Επιφάνειες/Χρώματα: MBW - MGS

** Επιφάνειες/Χρώματα:

TSBG - TSC - TSDA - TSG - TSI - TSOB - TSSG

Διαθέσιμες επιφάνειες | χρώματα



Μια επισκόπηση των επιφανειών και των χρωμάτων θα βρείτε αρχίζοντας από τη σελίδα 342.



Schlüter®-KERDI-BOARD

Κάτι πολύ περισσότερο από μια πλάκα εξομάλυνσης

Απλό στην επεξεργασία, εύκολο στη μεταφορά και στεγανό: Όποιος έχει δουλέψει μία φορά με Schlüter-KERDI-BOARD, δεν θέλει πια να στερείται αυτά τα πλεονεκτήματα. Στην ποικιλία μας υπάρχει μια κατάλληλη λύση για κάθε περίπτωση – από την επένδυση σωλήνων μέχρι την προκατασκευασμένη φωτιζόμενη εσοχή τοίχου. Έτσι μπορείτε να αφήσετε τη δημιουργικότητά σας να καλπάσει.





Πλάκες τοποθέτησης

Schlüter®-KERDI-BOARD	267
Schlüter®-KERDI-BOARD-V	278
Schlüter®-KERDI-BOARD-E	278
Schlüter®-KERDI-BOARD-U	278

Σετ πάγκου νιπτήρα

Schlüter®-KERDI-BOARD-WW	269
Schlüter®-WASHBASINPROFILE-WW	269
Schlüter®-KERDI-BOARD-WS	270
Schlüter®-WASHBASINPROFILE-WS	270
Schlüter®-KERDI-BOARD-WDP	271
Schlüter®-KERDI-BOARD-AB	271

Σετ εσοχών

Schlüter®-KERDI-BOARD-N	272-273
Schlüter®-KERDI-BOARD-NLT	274-275
Schlüter®-KERDI-BOARD-NLT-BR	276-277

Στεγανοποίηση

Schlüter®-KERDI-KEBA	279
Schlüter®-KERDI-COLL-L	279

Προφίλ

Schlüter®-KERDI-BOARD-ZW	280
Schlüter®-KERDI-BOARD-ZC	280
Schlüter®-KERDI-BOARD-ZA	281
Schlüter®-KERDI-BOARD-ZB	281

Πρόσθετα εξαρτήματα

Schlüter®-KERDI-BOARD-ZSD	282
Schlüter®-KERDI-BOARD-ZT	282
Schlüter®-KERDI-BOARD-ZS	282
Schlüter®-KERDI-BOARD-ZDK	283
Schlüter®-KERDI-BOARD-ZSA	283
Schlüter®-KERDI-BOARD-ZFP	283



Schlüter®-KERDI-BOARD

Το υπόστρωμα τοποθέτησης πλακιδίων για κάθε χρήση

Πολλά υποστρώματα, τόσο σε νέες κατασκευές όσο και σε ανακαινίσεις, δεν είναι κατάλληλα για επίστρωση με πλακίδια, ιδιαίτερα σε χώρους με επιβάρυνση από νερό. Στις περιπτώσεις αυτές απαιτούνται συχνά εκτεταμένες πρόσθετες εργασίες και μέτρα στεγανοποίησης. Με το Schlüter-KERDI-BOARD είναι πολύ απλό – είτε πρόκειται για τοιχοποιία, είτε για πλαίσιο από ξύλο ή μέταλλο, είτε για μεικτά/παλαιά υποστρώματα στην ανακαίνιση – να δημιουργηθεί ένα υπόστρωμα έτοιμο να δεχθεί την τοποθέτηση. Και δεν είναι μόνο αυτό: το υλικό είναι ιδιαίτερα κατάλληλο και για την κατασκευή ανεξάρτητων διαχωριστικών, ραφιών ή επενδύσεων.

- ✓ Σύνθετο στεγανοποιητικό εγκεκριμένο με γενικό πιστοποιητικό ελέγχου (abP) από τις Αρχές εποπτείας κατασκευών
- ✓ Ευρωπαϊκή έγκριση του προϊόντος ως σύνθετο στεγανοποιητικό με σήμα CE
- ✓ Υδατοστεγανό και με αντοχή στη θερμοκρασία
- ✓ Ατμοεπιβραδυντικό
- ✓ Θερμομονωτικό
- ✓ Με χαμηλές εκπομπές
- ✓ Χωρίςτσιμέντο / χωρίς ίνες γυαλιού
- ✓ Επίπεδο, με σταθερή μορφή και μεγάλη ακαμψία
- ✓ Δυνατότητα κοπής χωρίς σκόνη και με ευκολία (μαχαίρι cutter)
- ✓ Τυπωμένο πλέγμα κοπής
- ✓ Επιφάνεια από μη υφαντό υλικό για την αγκύρωση του κονιάματος λεπτής στρώσης
- ✓ Ελαφρύ, άρα εύκολο στη μεταφορά
- ✓ Τοποθετείται σε όλα τα υποστρώματα
- ✓ Ευχάριστο στην αφή

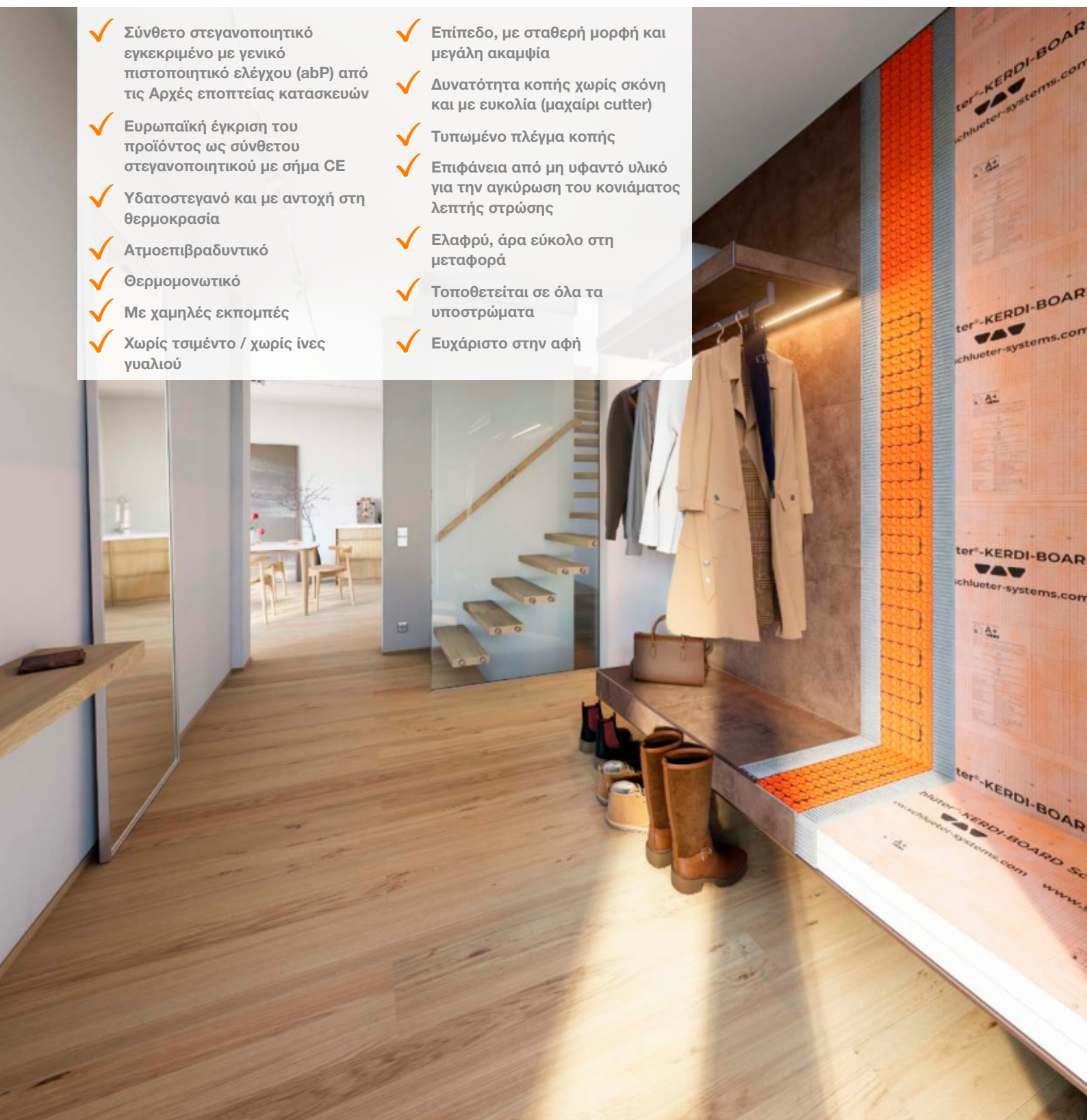

Πλάκα τοποθέτησης

Schlüter®-KERDI-BOARD

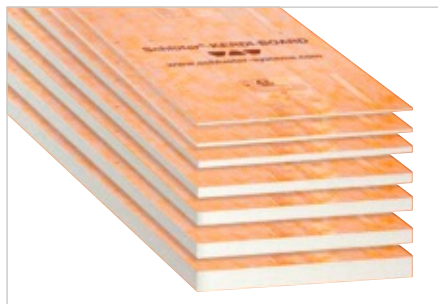

Το Schlüter-KERDI-BOARD είναι ένα υπόστρωμα τοποθέτησης πλακιδίων γενικής χρήσης για επιφάνειες τοίχων κάθε είδους, που μπορεί να χρησιμοποιηθεί και απευθείας ως σύνθετο μονωτικό. Το Schlüter-KERDI-BOARD είναι κατάλληλο και για χρήση ως υπόστρωμα για κονιάματα σπατουλαρίσματος και σοβατίσματος.

(Δελτίο δεδομένων προϊόντος 12.1)

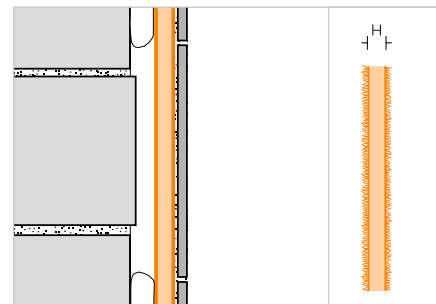

Schlüter®-KERDI-BOARD

Πλάκα τοποθέτησης

H (mm)	62,5 x 260 cm = 1,62 m ² Κωδ.	€ / m ²	PL (τεμ.)
5	KB 5 625 2600	41,75	140
9	KB 9 625 2600	43,79	80
12,5	KB 12 625 2600	45,86	60
19	KB 19 625 2600	47,88	42
28	KB 28 625 2600	53,23	28
38	KB 38 625 2600	59,77	21
50	KB 50 625 2600	67,13	15

Schlüter®-KERDI-BOARD

Συνδυασμένες παλέτες

Συναρμολόγηση	L = 2,60 m Κωδ.	€ / τμχ.
20 x 5 mm, 20 x 9 mm, 20 x 12,5 mm, 12 x 19 mm	KB 2600 MP1	5188,52
8 x 28 mm, 6 x 38 mm, 6 x 50 mm	KB 2600 MP2	1923,14
10 x 5 mm, 10 x 9 mm, 10 x 12,5 mm, 6 x 19 mm, 4 x 28 mm, 3 x 38 mm, 3 x 50 mm	KB 2600 MP3	3555,83

Schlüter®-KERDI-BOARD

Πλάκα τοποθέτησης

H (mm)	62,5 x 125 cm = 0,78 m ² Κωδ.	€ / m ²	PL (τεμ.)
5	KB 5 625 1250	41,75	140
9	KB 9 625 1250	43,79	80
12,5	KB 12 625 1250	45,86	60
19	KB 19 625 1250	47,88	42
28	KB 28 625 1250	53,23	28
38	KB 38 625 1250	59,77	21
50	KB 50 625 1250	67,13	15

Schlüter®-KERDI-BOARD

Συνδυασμένες παλέτες

Συναρμολόγηση	L = 1,25 m Κωδ.	€ / τμχ.
20 x 5 mm, 20 x 9 mm, 20 x 12,5 mm, 12 x 19 mm	KB 1250 MP1	2498,18
8 x 28 mm, 6 x 38 mm, 6 x 50 mm	KB 1250 MP2	925,95
10 x 5 mm, 10 x 9 mm, 10 x 12,5 mm, 6 x 19 mm, 4 x 28 mm, 3 x 38 mm, 3 x 50 mm	KB 1250 MP3	1712,09

διαστάσεις και στοιχεία συσκευασίας Schlüter®-KERDI-BOARD

πάχος πλακών	5 mm	9 mm	12,5 mm	19 mm	28 mm	38 mm	50 mm
μονάδα συσκευασίας (VPE)	10 πλάκες	10 πλάκες	10 πλάκες	6 πλάκες	4 πλάκες	3 πλάκες	3 πλάκες
περιεχόμενο παλέτας	14 VPE (140 πλάκες)	8 VPE (80 πλάκες)	6 VPE (60 πλάκες)	7 VPE (42 πλάκες)	7 VPE (28 πλάκες)	7 VPE (21 πλάκες)	5 VPE (15 πλάκες)
διαστάσεις 125 x 62,5 cm							
m ² / παλέτα	109,20	62,40	46,80	32,76	21,84	16,38	11,70
kg / παλέτα	0,843	0,961	1,055	1,167	1,399	1,657	1,966
διαστάσεις 260 x 62,5 cm							
m ² / παλέτα	226,80	129,60	97,20	68,04	45,36	34,02	24,30
kg / παλέτα	1,755	1,998	2,194	2,428	2,911	3,447	4,090



Schlüter®-KERDI-BOARD-W

Εξατομικευμένη, ευέλικτη λύση πάγκου νιπτήρα για βρύσες πάγκου και τοίχου

Στο μπάνιο, ο πάγκος αποτελεί έναν ξεχωριστό μαγνήτη για το βλέμμα. Κρεμαστός ή με πόδι, σε εσοχή ή κυρίαρχος στον χώρο, με βρύση τοίχου ή πάγκου: Με το Schlüter-KERDI-BOARD-W όλες αυτές οι παραλλαγές μπορούν να υλοποιηθούν με ακρίβεια.

Το σετ κόβεται στις επιθυμητές διαστάσεις και επιστρώνεται με πλακίδια κατά βούληση. Περιλαμβάνει όλα τα αναγκαία για την κατασκευή: το στοιχείο πάγκου από KERDI-BOARD, κατάλληλα ειδικά τεμάχια, έναν προσαρμογέα εκροής με σπείρωμα σύνδεσης 1¼" για σιφώνια του εμπορίου, και μια φύσιγγα στεγανωτικής κόλλας KERDI-FIX. Ο προσαρμογέας εκροής διαθέτει ένα σταθερά ενσωματωμένο, εύκαμπτο φύλλο στεγανοποίησης KERDI, το οποίο εξασφαλίζει ασφαλή σύνδεση στο στοιχείο αλλά και τον τοίχο.

Για την τοποθέτηση με ελεύθερη ανάρτηση υπάρχουν διαθέσιμες προαιρετικά κονσόλες τοίχου. Ξεχωριστά μπορούν να παραγγελθούν και σφηνοειδή εξαρτήματα κλίσης, καθώς και προφίλ απορροής KERDI-LINE-VARIO κατάλληλα για την επίστρωση του πάγκου. Τα προφίλ απορροής μπορούν να κοπούν στο επιθυμητό μήκος και να ρυθμιστούν στο ύψος. Παραδίδονται από το εργοστάσιο με δύο κατάλληλα ακραία καλύμματα (βλ. Δελτίο δεδομένων προϊόντος 8.10).

(Δελτίο δεδομένων προϊόντος 12.3)

- ✓ Προκατασκευασμένο στοιχείο πάγκου νιπτήρα από KERDI-BOARD
- ✓ Στο σετ περιλαμβάνονται στοιχεία στεγανοποίησης
- ✓ Έτοιμο για εφαρμογή πλακιδίων
- ✓ Χαμηλό βάρος – εύκολος χειρισμός
- ✓ Δυνατότητα κοπής σε διαστάσεις
- ✓ Σπείρωμα σύνδεσης 1¼" για σιφώνια του εμπορίου
- ✓ Κατάλληλο για προφίλ KERDI-LINE-VARIO
- ✓ Δυνατότητα ελεύθερης ανάρτησης με προαιρετικές κονσόλες τοίχου
- ✓ Νέο προφίλ απορροής στο σχέδιο INCOVE
- ✓ Νέα σφηνοειδή εξαρτήματα κλίσης WASHBASINPROFILE



Σετ πάγκου νιπτήρα για εξαρτήματα τοίχου

Schlüter®-KERDI-BOARD-WW

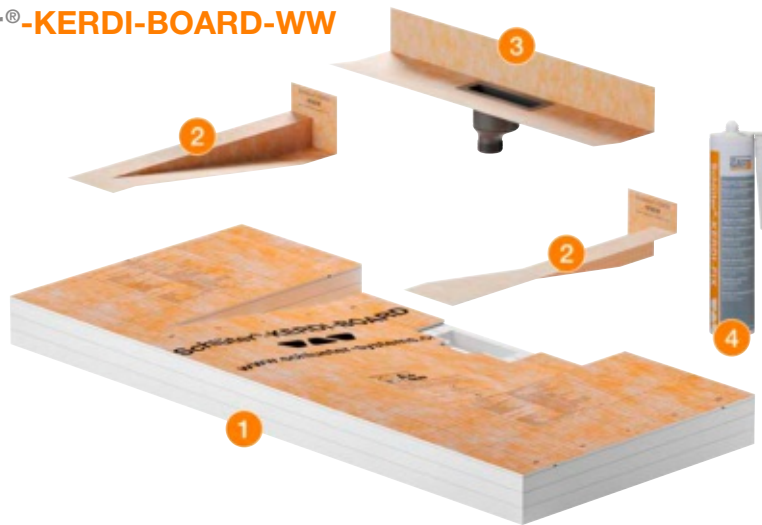

Στο σετ περιλαμβάνονται τα εξής:

- 1 Προκατασκευασμένος πάγκος νιπτήρα από KERDI-BOARD
- 2 Ειδικά τεμάχια KERDI-KERS (δεξιά και αριστερά)
- 3 Προσαρμογέας εκροής με σπείρωμα σύνδεσης 1¼" και φύλλο στεγανοποίησης KERDI
- 4 Φύσιγγα KERDI-FIX

Schlüter®-KERDI-BOARD-WW

Προκατασκευασμένος πάγκος νιπτήρα για εξαρτήματα τοίχου, με γωνιακή στεγανοποίηση και προσαρμογέα απορροής με σταθερά ενσωματωμένο φύλλο στεγανοποίησης

B x H x T (mm)	Κωδ.	€ / Σετ	PL (Σετ)
1170 x 82 x 520	KB W 520 1170 WL V1	516,77	10

Επισημάνση:

Ο πάγκος νιπτήρα KERDI-BOARD-WW συνδυάζεται μόνο με τα προφίλ απορροής μας KERDI-LINE-VARIO COVE ή WAVE.

Σφηνοειδές εξάρτημα κλίσης

Schlüter®-WASHBASINPROFILE-WW



Το Schlüter-WASHBASINPROFILE-WW είναι ένα σφηνοειδές εξάρτημα κλίσης με κλίση 7,5% για την επένδυση των πλευρικών παρειών του πάγκου KERDI-BOARD-WW. Τα προφίλ διατίθενται σε βουρτσισμένο ανοξείδωτο χάλυβα και χρωματιστό αλουμίνιο ή σε αλουμίνιο με σαγρέ επίστρωση. (Δελτίο δεδομένων προϊόντος 12.3)

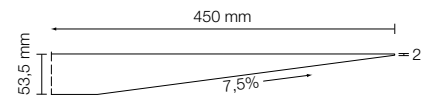

Schlüter®-WASHBASINPROFILE-WW

Σφηνοειδή εξαρτήματα κλίσης (L = 45 cm) δεξιά και αριστερά, κατάλληλα για πάγκο KERDI-BOARD-WW

Υλικό	Κωδ.	€ / Σετ	P (Σετ)
Ανοξείδωτος χάλυβας V4A, βουρτσισμένος	KB WAS R1 EB	100,32	10
Αλουμίνιο με έγχρωμη επίστρωση	KB WAS R1 ...*	81,48	10
Αλουμίνιο με σαγρέ επίστρωση	KB WAS R1 ...**	86,57	10

Συμπλήρωση κωδικού με επιφάνεια/χρώμα (π.χ. KB WAS R1 EB)

* Επιφάνειες/Χρώματα: MBW - MGS

** Επιφάνειες/Χρώματα:

TSBG - TSC - TSDA - TSG - TSI - TSOB - TSSG

Διαθέσιμες επιφάνειες | χρώματα



Μια επισκόπηση των επιφανειών και των χρωμάτων θα βρείτε αρχίζοντας από τη σελίδα 342.



Σετ πάγκου νιπτήρα για εξαρτήματα πάγκου

Schlüter®-KERDI-BOARD-WS



Στο σετ περιλαμβάνονται τα εξής:

- 1 Προκατασκευασμένος πάγκος από KERDI-BOARD με σταθερά τοποθετημένη πλάκα ενίσχυσης για τη στερέωση βρύσης πάγκου
- 2 Ειδικά τεμάχια KERDI-KERS (δεξιά και αριστερά)
- 3 Προσαρμογέας εκροής με σπείρωμα σύνδεσης 1¼" και φύλλο στεγανοποίησης KERDI
- 4 Φύσιγγα KERDI-FIX

Schlüter®-KERDI-BOARD-WS



Προκατασκευασμένος πάγκος νιπτήρα για εξαρτήματα πάγκου, με γωνιακή στεγανοποίηση και προσαρμογέα απορροής με σταθερά ενσωματωμένο φύλλο στεγανοποίησης

B x H x T (mm)	Κωδ.	€ / Σετ	PL (Σετ)
1170 x 85 x 550	KB W 550 1170 SL V1	549,99	10

Επισημάνση:

Ο πάγκος KERDI-BOARD-WS συνδυάζεται μόνο με τα προφίλ απορροής μας KERDI-LINE-VARIO COVE και WAVE ή με το νέο προφίλ απορροής KERDI-BOARD-WDP (βλ. επόμενη σελίδα).

Σφηνοειδές εξάρτημα κλίσης

Schlüter®-WASHBASINPROFILE-WS



Το Schlüter-WASHBASINPROFILE-WS είναι ένα σφηνοειδές εξάρτημα κλίσης με κλίση 9% για την επένδυση των πλευρικών παρειών του πάγκου KERDI-BOARD-WS. Για την κάλυψη της μπροστινής ορατής ακμής, στο σετ περιλαμβάνεται και ένα διακοσμητικό προφίλ. Τα προφίλ διατίθενται σε βουρτσισμένο ανοξείδωτο χάλυβα με χρώμα ή σε αλουμίνιο με σαγρέ επίστρωση. (Δελτίο δεδομένων προϊόντος 12.3)

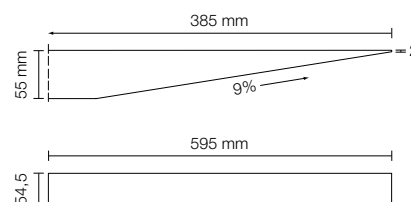

Schlüter®-WASHBASINPROFILE-WS



Σφηνοειδή εξαρτήματα κλίσης (L = 38 cm) δεξιά και αριστερά με διακοσμητικό προφίλ (59,5 cm), κατάλληλα για πάγκο KERDI-BOARD-WS

Υλικό	Κωδ.	€ / Σετ	P (Σετ)
Ανοξείδωτος χάλυβας V4A, βουρτσισμένος	KB WAS R2 EB	157,87	10
Αλουμίνιο με έγχρωμη επίστρωση	KB WAS R2 ...*	132,41	10
Αλουμίνιο με σαγρέ επίστρωση	KB WAS R2 ...**	137,50	10

Συμπλήρωση κωδικού με επιφάνεια/χρώμα (π.χ. KB WAS R2 EB)

* Επιφάνειες/Χρώματα: MBW - MGS

** Επιφάνειες/Χρώματα:

TSBG - TSC - TSDA - TSG - TSI - TSOB - TSSG

Διαθέσιμες επιφάνειες | χρώματα



Μια επισκόπηση των επιφανειών και των χρωμάτων θα βρείτε αρχίζοντας από τη σελίδα 342.

Προφίλ απορροής

Schlüter®-KERDI-BOARD-WDP



Το Schlüter-KERDI-BOARD-WDP είναι ένα προφίλ απορροής που ενσωματώνεται στον πάγκο KERDI-BOARD-WS ως στενός ανοιχτός αρμός. Κατασκευάζεται από βουρτσισμένο ανοξείδωτο χάλυβα V4A. Η απορροή πραγματοποιείται στο κέντρο, μέσω μιας σχισμής εκροής μήκους 140 mm. Το προφίλ απορροής παρέχεται με δύο ακραία καλύμματα.

(Δελτίο δεδομένων προϊόντος 12.3)



Schlüter®-KERDI-BOARD-WDP

Προφίλ απορροής, σχέδιο INCOVE (D 15); κατάλληλο για πάγκο KERDI-BOARD-WS

Υλικό	Κωδ.	€ / Σετ	P (Σετ)
Ανοξείδωτος χάλυβας V4A, βουρτσισμένος	KB WL D15 EB 60	198,61	10

Επισήμανση:

Το προφίλ αποστράγγισης KERDI-BOARD-WDP δεν μπορεί να χρησιμοποιηθεί σε συνδυασμό με τις σφήνες κλίσης WASHBASINPROFILE-WS και -WW.



Σετ κονσόλας

Schlüter®-KERDI-BOARD-AB

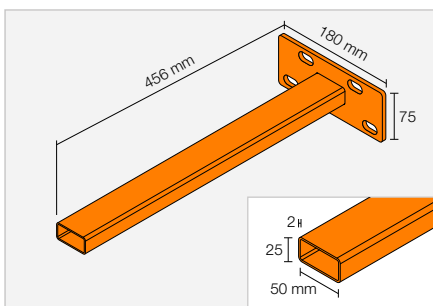

Schlüter®-KERDI-BOARD-AB

Σετ κονσόλας με υλικά στερέωσης

B x H x T (mm)	Κωδ.	€ / Σετ	PL (Σετ)
450 x 75 x 180	KB W AB 450	133,63	10

Στο σετ περιλαμβάνονται τα εξής:

- 2 κονσόλες
- Υλικά στερέωσης
- Πρότυπο διάτρησης

Το Schlüter-KERDI-BOARD-AB είναι ένα προαιρετικά διαθέσιμο σετ κονσόλας για στερέωση του πάγκου με ελεύθερη ανάρτηση στον τοίχο.

(Δελτίο δεδομένων προϊόντος 12.3)



Σετ εσοχών

Schlüter®-KERDI-BOARD-N



Τα Schlüter-KERDI-BOARD-N είναι προκατασκευασμένα στοιχεία τοποθέτησης από KERDI-BOARD για την κατασκευή εσοχών και ραφιών για κάθε είδους περιοχές τοίχου. Σε συνδυασμό με το σύστημα στεγανοποίησης Schlüter-KERDI, οι εσοχές αυτές μπορούν να κατασκευαστούν ως στοιχεία σύνθετης στεγανοποίησης. Οι εσοχές είναι διαθέσιμες σε διάφορες διαστάσεις. Οι ορθογώνιες εσοχές μπορούν να τοποθετηθούν κατ' επιλογή κάθετα ή οριζόντια. Όλες οι εσοχές παραδίδονται με προδιαμορφωμένο φύλλο.
(Δελτίο δεδομένων προϊόντος 12.2)

i
Τα ράφια μας Schlüter-SHELF-N θα τα βρείτε στις σελίδες 260 και 261.

Διαστάσεις των εσοχών

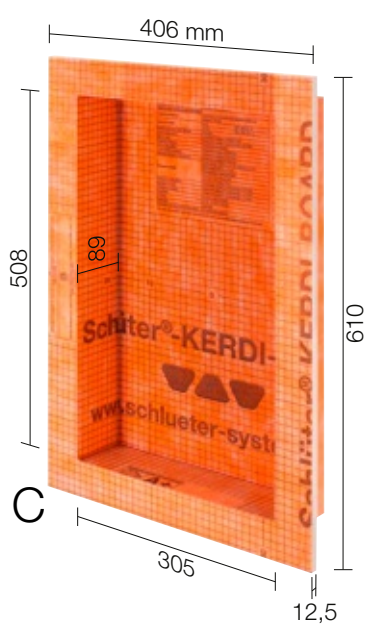
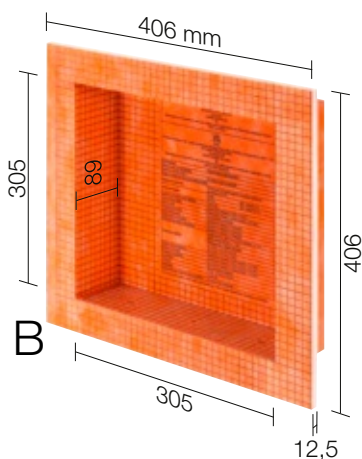
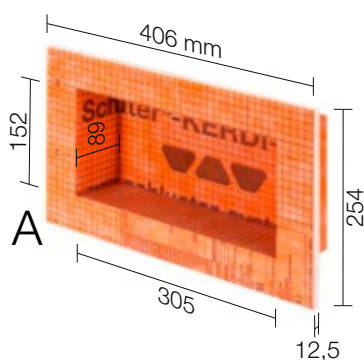

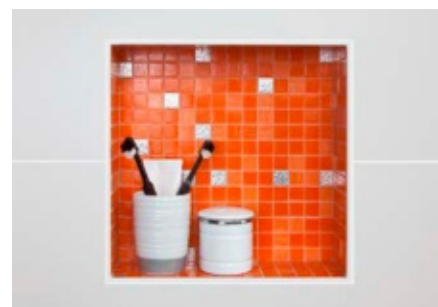
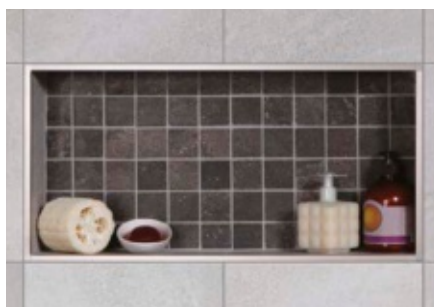

Schlüter®-KERDI-BOARD-N

Σετ εσοχών

	Β x Η x Τ (mm)	Πάχος πλάκας (mm)	Κωδ.	€ / τμχ.	PL (τεμ.)
A	305 x 152 x 89	12,5	KB 12 N 305 152 A	66,88	20
B	305 x 305 x 89	12,5	KB 12 N 305 305 A	83,68	20
C	305 x 508 x 89	12,5	KB 12 N 305 508 A1	123,72	20
D	305 x 711 x 89	12,5	KB 12 N 305 711 A1	167,39	20

Επισήμανση: Οι διαστάσεις είναι οι καθαρές εσωτερικές.



Schlüter®-KERDI-BOARD-NLT

Τα Schlüter-KERDI-BOARD-NLT είναι προκατασκευασμένα σετ εσοχών από KERDI-BOARD με τεχνολογία LIPROTEC-LED σε έκδοση Plug & Play. Αυτά χρησιμεύουν στη δημιουργία φωτιζόμενων εσοχών και ραφιών για κάθε είδους περιοχές τοίχου. Σε συνδυασμό με το σύστημα στεγανοποίησης Schlüter-KERDI, οι εσοχές αυτές μπορούν να κατασκευαστούν ως στοιχεία σύνθετης στεγανοποίησης. Οι εσοχές είναι διαθέσιμες σε διάφορες διαστάσεις και διάφορα χρώματα φωτός. Οι ορθογώνιες εσοχές διατίθενται κατ' επιλογή με φωτισμό στη φαρδιά ή τη στενή πλευρά. Η μονάδα LED μπορεί να τοποθετηθεί κατ' επιλογή στη μπροστινή ακμή, στη μέση, ή στο πίσω τοίχωμα που θα επενδυθεί με πλακίδια. Στα παραδοτέα περιλαμβάνονται όλα τα εξαρτήματα που απαιτούνται για την τοποθέτηση, όπως οι συνδέσεις καλωδίων και το τροφοδοτικό, καθώς και το φύλλο στεγανοποίησης.

(Δελτίο δεδομένων προϊόντος 12.2)

Διαστάσεις των εσοχών

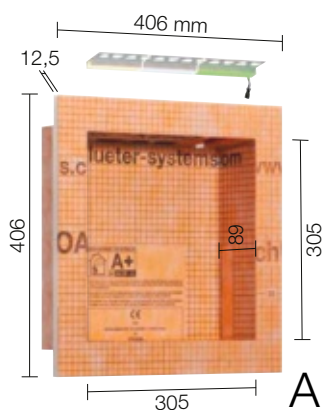

A

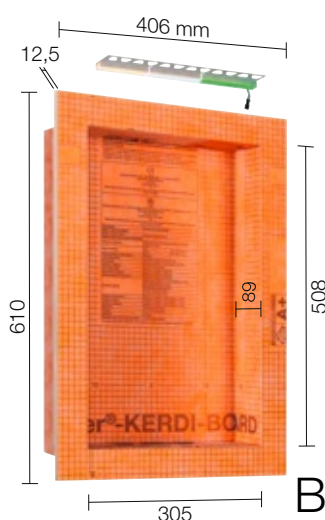

B

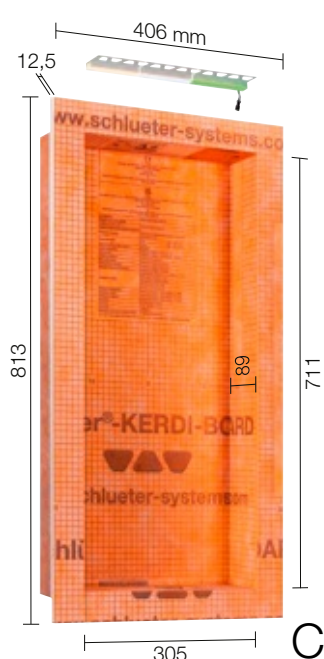

C

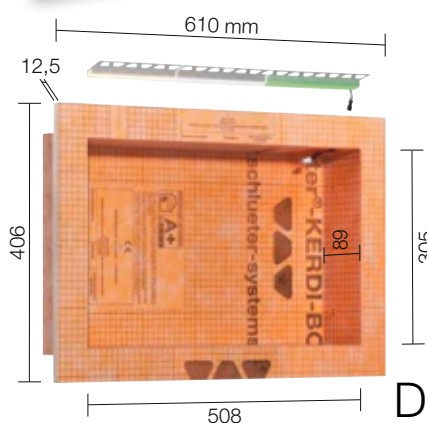

D

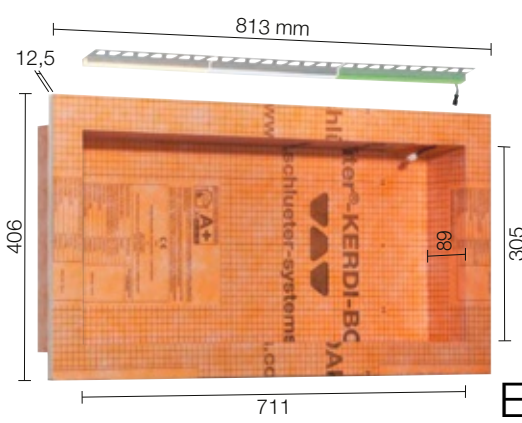

E

i

Τα ράφια μας Schlüter-SHELF-N θα τα βρείτε στις σελίδες 260 και 261.

Στο σετ περιλαμβάνονται τα εξής:



i

Τα συστήματα ελέγχου Bluetooth διατίθενται ξεχωριστά!



Σετ εσοχών με φωτισμό LED

Schlüter®-KERDI-BOARD-NLT

Σετ εσοχών με φωτισμό LED

B x H x T (mm)	B x H x T (mm)	Είδος φωτός	Κωδ.	€ / Σετ	PL (Σετ)
A	305 x 305 x 89	θερμό λευκό	KB 12 NL TP1 AE 1	300,46	20
		ουδέτερο λευκό	KB 12 NL TP1 AE 2	300,46	20
		RGB + λευκό	KB 12 NL TP1 AE 9	338,01	20
B	305 x 508 x 89	θερμό λευκό	KB 12 NL TP2 AE 1	338,01	20
		ουδέτερο λευκό	KB 12 NL TP2 AE 2	338,01	20
		RGB + λευκό	KB 12 NL TP2 AE 9	375,57	20
C	305 x 711 x 89	θερμό λευκό	KB 12 NL TP3 AE 1	388,10	20
		ουδέτερο λευκό	KB 12 NL TP3 AE 2	388,10	20
		RGB + λευκό	KB 12 NL TP3 AE 9	425,65	20
D	508 x 305 x 89	θερμό λευκό	KB 12 NL TP4 AE 1	369,32	20
		ουδέτερο λευκό	KB 12 NL TP4 AE 2	369,32	20
		RGB + λευκό	KB 12 NL TP4 AE 9	388,10	20
E	711 x 305 x 89	θερμό λευκό	KB 12 NL TP5 AE 1	450,68	20
		ουδέτερο λευκό	KB 12 NL TP5 AE 2	450,68	20
		RGB + λευκό	KB 12 NL TP5 AE 9	469,47	20

Επισημάνση: Οι διαστάσεις είναι οι καθαρές εσωτερικές. Το πρώτο αναφερόμενο μήκος είναι το φωτιζόμενο μήκος.

Τεχνικά στοιχεία των συμπεριλαμβανομένων μονάδων LED

NLT 9 (RGB+W)		NLT 1 (θερμό λευκό)		NLT 2 (ουδέτερο λευκό)	
Διαστάσεις LED (B x H)	17 x 14,5 mm	Διαστάσεις LED (B x H)	12 x 10,5 mm	Διαστάσεις LED (B x H)	12 x 10,5 mm
Ονομαστική ισχύς (W/m)	βλέπε τιμοκατάλογο LT	Ονομαστική ισχύς (W/m)	βλέπε τιμοκατάλογο LT	Ονομαστική ισχύς (W/m)	βλέπε τιμοκατάλογο LT
KEA	F	KEA	E	KEA	E
Αριθμός LED (τεμ./m)	112	Αριθμός LED (τεμ./m)	280	Αριθμός LED (τεμ./m)	280
Θερμοκρασία χρώματος (Kelvin)	RGB+W (2700 K)	Θερμοκρασία χρώματος (Kelvin)	3000 K	Θερμοκρασία χρώματος (Kelvin)	4900 K
CRI	90	CRI	92	CRI	92
Περιεχόμενο τροφοδοτικό	230 V, 15 W	Περιεχόμενο τροφοδοτικό	230 V, 15 W	Περιεχόμενο τροφοδοτικό	230 V, 15 W
Περιεχόμενο καλώδιο	3 m	Περιεχόμενο καλώδιο	3 m	Περιεχόμενο καλώδιο	3 m





Schlüter®-KERDI-BOARD-NLT-BR

Τα Schlüter-KERDI-BOARD-NLT-BR είναι προκατασκευασμένα σετ εσοχών από KERDI-BOARD με τεχνολογία LIPROTEC-LED RGB+W σε έκδοση Plug & Play και με δέκτη Bluetooth / ασύρματης λειτουργίας. Τα διάφορα χρώματα φωτισμού μπορούν να επιλεγούν μέσω του παρεχόμενου ασύρματου τηλεχειριστηρίου ή μέσω κατάλληλων smartphone ή tablet με δυνατότητα Bluetooth. Αυτά χρησιμεύουν στη δημιουργία φωτιζόμενων εσοχών και ραφιών για κάθε είδους περιοχές τοίχου. Σε συνδυασμό με το σύστημα στεγανοποίησης Schlüter-KERDI, οι εσοχές αυτές μπορούν να κατασκευαστούν ως στοιχεία σύνθετης στεγανοποίησης.

Οι εσοχές είναι διαθέσιμες σε διάφορες διαστάσεις. Οι ορθογώνιες εσοχές διατίθενται κατ' επιλογή με φωτισμό στη φαρδιά ή τη στενή πλευρά. Η μονάδα LED RGB+W μπορεί να τοποθετηθεί κατ' επιλογή στη μπροστινή ακμή, στη μέση, ή στο πίσω τοίχωμα που θα επενδυθεί με πλακίδια. Στα παραδοτέα περιλαμβάνονται όλα τα εξαρτήματα που απαιτούνται για την τοποθέτηση, όπως οι συνδέσεις καλωδίων, το τροφοδοτικό, το σύστημα ελέγχου Bluetooth LIPROTEC-PEBR 4, καθώς και το φύλλο στεγανοποίησης. Για τη μεγιστοποίηση της άνεσης στον χειρισμό, συνιστούμε την τοποθέτηση ενός διακόπτη φωτισμού από πλευράς κτιρίου.

(Δελτίο δεδομένων προϊόντος 12.2)



i
Τα ράφια μας Schlüter-SHELF-N θα τα βρείτε στις σελίδες 260 και 261.

Στο σετ περιλαμβάνονται τα εξής:



Επισήμανση: Τις διάφορες παραλλαγές εσοχών θα τις βρείτε στη σελίδα 274.

i
Συμπεριλαμβάνεται δέκτης Bluetooth με ασύρματο τηλεχειριστήριο!

Σετ εσοχών με φωτισμό LED και σύστημα ελέγχου

Schlüter®-KERDI-BOARD-NLT-BR

Σετ εσοχών με φωτισμό LED και σύστημα ελέγχου

	B x H x T (mm)	Είδος φωτός	Κωδ.	€ / Σετ	PL (Σετ)
A	305 x 305 x 89	RGB + λευκό	KB 12 NL TP1 AE 9 BR	557,11	20
B	305 x 508 x 89	RGB + λευκό	KB 12 NL TP2 AE 9 BR	594,66	20
C	305 x 711 x 89	RGB + λευκό	KB 12 NL TP3 AE 9 BR	644,74	20
D	508 x 305 x 89	RGB + λευκό	KB 12 NL TP4 AE 9 BR	607,18	20
E	711 x 305 x 89	RGB + λευκό	KB 12 NL TP5 AE 9 BR	688,54	20

Επισημάνση: Οι διαστάσεις είναι οι καθαρές εσωτερικές. Το πρώτο αναφερόμενο μήκος είναι το φωτιζόμενο μήκος.

Τεχνικά στοιχεία των συμπεριλαμβανομένων μονάδων LED

NLT 9 BR (RGB+W)

Διαστάσεις LED (B x H)	17 x 14,5 mm
Ονομαστική ισχύς (W/m)	βλέπε τιμοκατάλογο LT
ΚΕΑ	F
Αριθμός LED (τεμ./m)	112
CRI	90
Περιεχόμενο τροφοδοτικό	230 V, 15 W
Περιεχόμενο καλώδιο	3 m

Τεχνικά στοιχεία του συμπεριλαμβανόμενου συστήματος ελέγχου Bluetooth

LT PEBR 4

Πρότυπο μεταφοράς Δέκτης/τηλεχειριστήριο	bluetooth / ασύρματη λειτουργία
Μέγ. εμβέλεια	10 m
Τάση εισόδου	24 V, DC
Μέγ. ολικό φορτίο στο σύστημα LIPROTEC	90 W
Μεγ. μήκος λωρίδων LED	6 m
Είδος προστασίας	IP 63
Θερμοκρασία περιβάλλοντος	-20 °C έως +50 °C





Πλάκα τοποθέτησης

Schlüter®-KERDI-BOARD-V

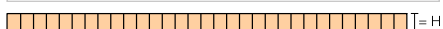

Το Schlüter-KERDI-BOARD-V είναι μια πλάκα τοποθέτησης και κατασκευής με κάθετες εγκοπές για τη δημιουργία στρογγυλεμένων υποστρωμάτων τοποθέτησης.
(Δελτίο δεδομένων προϊόντος 12.1)

Schlüter®-KERDI-BOARD-V

Πλάκα τοποθέτησης με κάθετες εγκοπές

H (mm)	62,5 x 260 cm = 1,62 m ² Κωδ.	€ / m ²	PL (τεμ.)
9	KB 9 625 2600 V	55,58	80
12,5	KB 12 625 2600 V	57,64	60
19	KB 19 625 2600 V	59,68	42
28	KB 28 625 2600 V	64,99	28
38	KB 38 625 2600 V	71,54	21
50	KB 50 625 2600 V	78,92	15

Γωνιακό εξάρτημα

Schlüter®-KERDI-BOARD-E

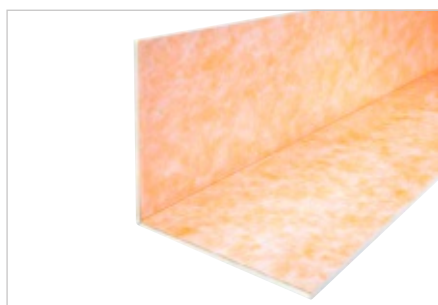

Το Schlüter-KERDI-BOARD-E είναι ένα γωνιακό στοιχείο για τη δημιουργία διαμορφωμένων γωνιών και επικαλύψεων σωλήνων.
(Δελτίο δεδομένων προϊόντος 12.1)

Schlüter®-KERDI-BOARD-E

Γωνιακό εξάρτημα 260 x 62,5 cm

H (mm)	31 x 31 cm Κωδ.	€ / τμχ.	PL (τεμ.)
12,5	KB 12 625 2600 E	101,04	60
19	KB 19 625 2600 E	104,31	42
28	KB 28 625 2600 E	112,97	28

Schlüter®-KERDI-BOARD-E/-U

Συνδυασμένη συσκευασία σωληνωτών πλαισίων / γωνιακών στοιχείων

Συναρμολόγηση	L = 2,60 m Κωδ.	€ / τμχ.
2 x KB 19 625 2600 E 2 x KB 19 625 2600 U 20 2 x KB 19 625 2600 U 30	KB RK 2600 MP1	732,25

Επένδυση σωλήνων

Schlüter®-KERDI-BOARD-U

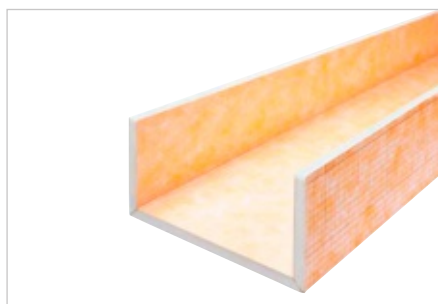

Το Schlüter-KERDI-BOARD-U είναι ένα στοιχείο U για τη δημιουργία επικαλύψεων σωλήνων.
(Δελτίο δεδομένων προϊόντος 12.1)

Schlüter®-KERDI-BOARD-U

Εξάρτημα U 260 x 62,5 cm

H (mm)	21 x 20 x 21 cm Κωδ.	€ / τμχ.	PL (τεμ.)
19	KB 19 625 2600 U 20	130,93	42

Schlüter®-KERDI-BOARD-U

Εξάρτημα U 260 x 62,5 cm

H (mm)	16 x 30 x 16 cm Κωδ.	€ / τμχ.	PL (τεμ.)
19	KB 19 625 2600 U 30	130,93	42

Schlüter®-KERDI-BOARD-E/-U

Συνδυασμένη συσκευασία σωληνωτών πλαισίων / γωνιακών στοιχείων

Συναρμολόγηση	L = 2,60 m Κωδ.	€ / τμχ.
2 x KB 19 625 2600 E 2 x KB 19 625 2600 U 20 2 x KB 19 625 2600 U 30	KB RK 2600 MP1	732,25

Στεγανοποιητική ταινία

Schlüter®-KERDI-KEBA

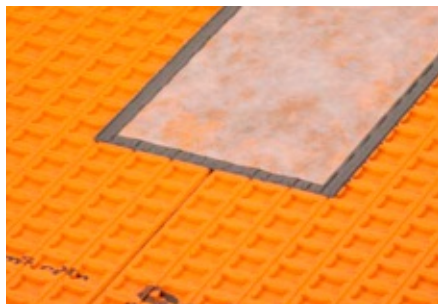

Το Schlüter-KERDI-KEBA είναι ταινίες στεγανοποίησης από πολυαιθυλένιο με πλέγμα και στις δύο πλευρές. Ενδείκνυται για τη στεγανοποίηση ισούψων συνδέσεων και συνδέσεων τοίχων/δαπέδων.

(Δελτίο δεδομένων προϊόντος 8.1)

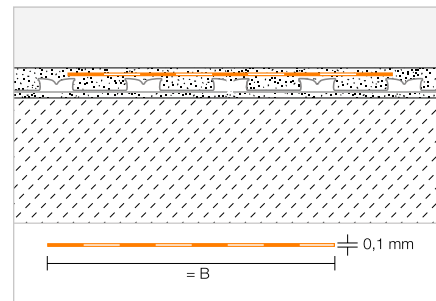

Schlüter®-KERDI-KEBA

Πολυαιθυλένιο, ρολό

B (mm)	Ρολό = 30 m Κωδ.	€ / m	PL (Ρολό)
85	KEBA 100 / 85	2,73	336
125	KEBA 100 / 125	4,09	210
150	KEBA 100 / 150	4,33	210
185	KEBA 100 / 185	5,61	168
250	KEBA 100 / 250	7,26	126

Schlüter®-KERDI-KEBA/5M

Πολυαιθυλένιο, ρολό

B (mm)	Ρολό = 5 m Κωδ.	€ / m	P (Ρολό)
85	KEBA 100 / 85 / 5M	3,84	10
125	KEBA 100 / 125 / 5M	5,11	10
150	KEBA 100 / 150 / 5M	5,49	10
185	KEBA 100 / 185 / 5M	6,68	10
250	KEBA 100 / 250 / 5M	8,38	10

Κόλλα στεγανοποίησης

Schlüter®-KERDI-COLL-L



Το Schlüter-KERDI-COLL-L είναι μια κόλλα στεγανοποίησης δύο συστατικών που βασίζεται σε εναιώρημα ακρυλικής ένωσης χωρίς διαλυτικά και σε μια αντιδραστική σκόνη με βάση το τσιμέντο. Ενδείκνυται για την κόλληση και στεγανοποίηση των επικαλύψεων των λωρίδων Schlüter-KERDI. Επίσης, με το KERDI-COLL-L μπορεί να υλοποιηθεί στεγανή ισούψης και συνδετική κόλληση των λωρίδων στεγανοποίησης Schlüter-KERDI-KEBA σε σύνθετες στεγανοποιήσεις με κατάλληλα προϊόντα του συστήματος Schlüter, καθώς και στα ακραία προφίλ Schlüter-BARA.

(Δελτίο δεδομένων προϊόντος 8.4)

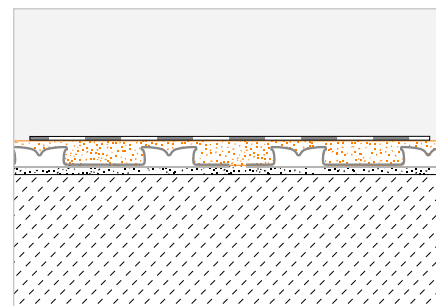

Schlüter®-KERDI-COLL-L

Κόλλα στεγανοποίησης, δύο συστατικών

Βάρος (kg)	Κωδ.	€ / kg	PL (τεμ.)
1,85	KERDI-COLL-L 185	15,46	110
4,25	KERDI-COLL-L	12,73	72

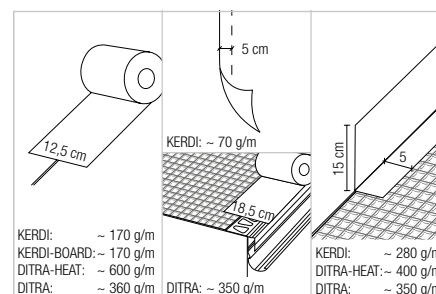



Γωνιακό προφίλ

Schlüter®-KERDI-BOARD-ZW

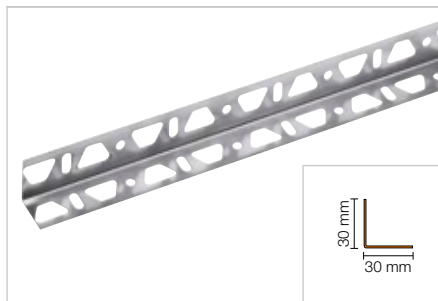

Το Schlüter-KERDI-BOARD-ZW είναι ένα γωνιακό προφίλ 30 x 30 mm από εξευγενισμένο χάλυβα με δύο διάτρητα σκέλη. Χρησιμοποιείται για τη στερέωση και τη σταθεροποίηση κατασκευών με πλάκες τοποθέτησης Schlüter-KERDI-BOARD. Η στερέωση μπορεί να γίνει κατ' επιλογή με βίδες ή με κονίαμα λεπτής στρώσης.

(Δελτίο δεδομένων προϊόντος 12.1)

Schlüter®-KERDI-BOARD-ZW

Γωνιακό προφίλ από εξευγενισμένο χάλυβα 30 x 30 mm

L (cm)	Κωδ.	€ / τμχ.	KV (τεμ.)
15	KB ZW 30 E/15	1,71	120

Schlüter®-KERDI-BOARD-ZW

Γωνιακό προφίλ από εξευγενισμένο χάλυβα 30 x 30 mm

L (cm)	Κωδ.	€ / m	KV (τεμ.)
250	KB ZW 30 E	10,19	120

Προφίλ U | Γωνία | Ισοϋψής επικάλυψη

Schlüter®-KERDI-BOARD-ZC

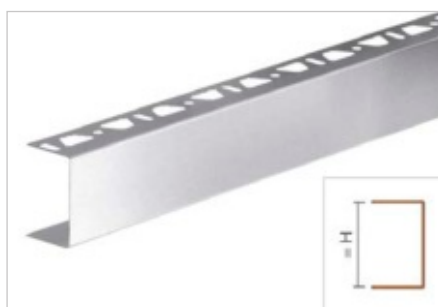

Το Schlüter-KERDI-BOARD-ZC είναι ένα προφίλ U από βουρτσισμένο εξευγενισμένο χάλυβα με διάτρηση στο ένα σκέλος. Είναι κατάλληλο ιδιαίτερα για το τελείωμα πάγκων κουζίνας και νιπτήρα και παρόμοιων επιφανειών.

(Δελτίο δεδομένων προϊόντος 12.1)

Schlüter®-KERDI-BOARD-ZC

Προφίλ U, μονή διάτρηση, βουρτσισμένος εξευγενισμένος χάλυβας V2A

H (mm)	L = 2,50 m Κωδ.	€ / m	KV (τεμ.)
38	KB ZC 38 EB	24,15	40
50	KB ZC 50 EB	26,39	40

Schlüter®-KERDI-BOARD-ZC/E

Γωνία U, μονή διάτρηση, βουρτσισμένος εξευγενισμένος χάλυβας V2A

H (mm)	Κωδ.	€ / τμχ.	P (τεμ.)
38	E/KB ZC 38 EB	21,73	10
50	E/KB ZC 50 EB	21,73	10

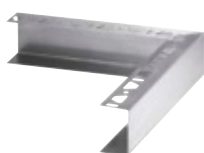

KERDI-BOARD-ZC/E

Schlüter®-KERDI-BOARD-Z/V

Συνδετήρας, εξευγενισμένος χάλυβας V2A, βουρτσισμένος

H (mm)	Κωδ.	€ / τμχ.	P (τεμ.)
38	V/KB Z 38 EB	6,87	50
50	V/KB Z 50 EB	6,87	50



KERDI-BOARD-Z/V

Schlüter®-KERDI-BOARD-ZI/V

Αρμολάπτρο εσωτερικά, ανοξείδωτος χάλυβας V2A βουρτσισμένος

H (mm)	Κωδ.	€ / τμχ.	P (τεμ.)
38	V/KB ZI 38 E	4,25	50
50	V/KB ZI 50 E	4,25	50



KERDI-BOARD-ZI/V

Προφίλ U | Γωνία | Ισοϋψής επικάλυψη

Schlüter®-KERDI-BOARD-ZA

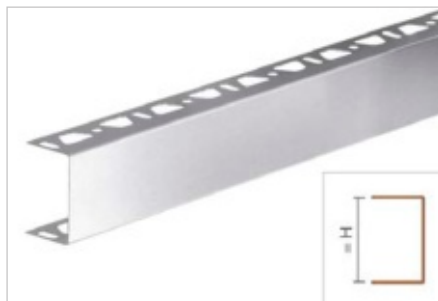

Το Schlüter-KERDI-BOARD-ZA είναι ένα προφίλ U από βουρτσισμένο εξευγενισμένο χάλυβα με διάτρηση και στα δύο σκέλη. Είναι ιδιαίτερα κατάλληλο για το ορατό τελείωμα διαχωριστικών τοίχων και επιφανειών. (Δελτίο δεδομένων προϊόντος 12.1)

Schlüter®-KERDI-BOARD-ZA

Προφίλ U, διπλή διάτρηση, βουρτσισμένος εξευγενισμένος χάλυβας V2A

H (mm)	L = 2,50 m Κωδ.	€ / m	KV (τεμ.)
19	KB ZA 19 EB	20,49	40
28	KB ZA 28 EB	22,13	40
38	KB ZA 38 EB	24,15	40
50	KB ZA 50 EB	26,39	40

Schlüter®-KERDI-BOARD-ZA/E

Γωνία U, διπλή διάτρηση, βουρτσισμένος εξευγενισμένος χάλυβας V2A

H (mm)	Κωδ.	€ / τμχ.	P (τεμ.)
38	E/KB ZA 38 EB	21,73	10
50	E/KB ZA 50 EB	21,73	10

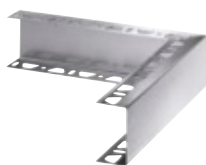

KERDI-BOARD-ZA/E

Schlüter®-KERDI-BOARD-Z/V

Συνδετήρας, εξευγενισμένος χάλυβας V2A, βουρτσισμένος

H (mm)	Κωδ.	€ / τμχ.	P (τεμ.)
19	V/KB Z 19 EB	6,87	50
28	V/KB Z 28 EB	6,87	50
38	V/KB Z 38 EB	6,87	50
50	V/KB Z 50 EB	6,87	50



KERDI-BOARD-Z/V

Schlüter®-KERDI-BOARD-ZI/V

Αρμολάπτρο εσωτερικά, ανοξείδωτος χάλυβας V2A βουρτσισμένος

H (mm)	Κωδ.	€ / τμχ.	P (τεμ.)
19	V/KB ZI 19 E	4,25	50
28	V/KB ZI 28 E	4,25	50
38	V/KB ZI 38 E	4,25	50
50	V/KB ZI 50 E	4,25	50



KERDI-BOARD-ZI/V

Προφίλ U

Schlüter®-KERDI-BOARD-ZB

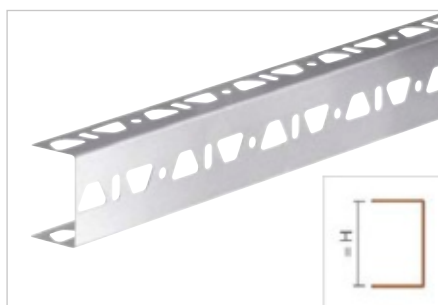

Το Schlüter-KERDI-BOARD-ZB είναι ένα προφίλ U από εξευγενισμένο χάλυβα με διάτρηση σε τρεις πλευρές. Χρησιμοποιείται για τη στερέωση και τη σταθεροποίηση κατασκευών με πλάκες τοποθέτησης Schlüter-KERDI-BOARD. (Δελτίο δεδομένων προϊόντος 12.1)

Schlüter®-KERDI-BOARD-ZB

Προφίλ U, τριπλή διάτρηση, εξευγενισμένος χάλυβας V2A

H (mm)	L = 2,50 m Κωδ.	€ / m	KV (τεμ.)
19	KB ZB 19 E	17,65	40
28	KB ZB 28 E	19,08	40
38	KB ZB 38 E	20,62	40
50	KB ZB 50 E	22,65	40



Καρφωτά βλήτρα

Schlüter®-KERDI-BOARD-ZSD



Τα Schlüter-KERDI-BOARD-ZSD είναι καρφωτά βλήτρα από επιψευδαργυρωμένο χάλυβα ή εξευγενισμένο χάλυβα για την πρόσθετη μηχανική στερέωση του Schlüter-KERDI-BOARD στο υπόβαθρο.
(Δελτίο δεδομένων προϊόντος 12.1)

Schlüter®-KERDI-BOARD-ZSD

Καρφωτά βλήτρα από εξευγενισμένο χάλυβα

L (cm)	Κωδ.	€ / Πακέτο	P (Πακέτο)
9	KB ZSD 90 E	29,44	10
11	KB ZSD 110 E	33,98	10

Πακέτο = 25 τεμ.

Schlüter®-KERDI-BOARD-ZSD

Επιψευδαργυρωμένα καρφωτά βλήτρα

L (cm)	Κωδ.	€ / Πακέτο	P (Πακέτο)
9	KB ZSD 90 Z	15,80	10
11	KB ZSD 110 Z	18,20	10

Πακέτο = 25 τεμ.

Δίσκος συγκράτησης

Schlüter®-KERDI-BOARD-ZT



Τα Schlüter-KERDI-BOARD-ZT είναι δίσκοι συγκράτησης από επιψευδαργυρωμένο χάλυβα ή εξευγενισμένο χάλυβα για τη στερέωση του Schlüter-KERDI-BOARD σε κατασκευές σκελετού.
(Δελτίο δεδομένων προϊόντος 12.1)

Schlüter®-KERDI-BOARD-ZT

Δίσκος συγκράτησης από ανοξείδωτο χάλυβα Ø 36 mm

Κωδ.	€ / Πακέτο	P (Πακέτο)
KB ZT 36 E	64,79	10

Πακέτο = 100 τεμ.

Schlüter®-KERDI-BOARD-ZT

Δίσκος συγκράτησης επιψευδαργυρωμένος Ø 36 mm

Κωδ.	€ / Πακέτο	P (Πακέτο)
KB ZT 36 Z	23,09	10

Πακέτο = 100 τεμ.

Βίδες ταχείας τοποθέτησης

Schlüter®-KERDI-BOARD-ZS

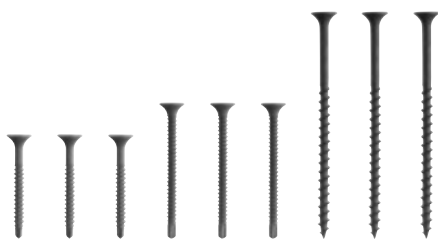

Τα Schlüter-KERDI-BOARD-ZS είναι βίδες ταχείας τοποθέτησης για τη στερέωση του Schlüter-KERDI-BOARD σε κατασκευές σκελετού.
(Δελτίο δεδομένων προϊόντος 12.1)

Schlüter®-KERDI-BOARD-ZS

Λεπτό σπειρώμα 35 mm με αιχμή διάτρησης

Κωδ.	€ / Πακέτο	P (Πακέτο)
KB ZS 35 FB	7,14	10

Πακέτο = 200 τεμ.

Schlüter®-KERDI-BOARD-ZS

Λεπτό σπειρώμα 55 mm με αιχμή διάτρησης

Κωδ.	€ / Πακέτο	P (Πακέτο)
KB ZS 55 FB	4,42	10

Πακέτο = 100 τεμ.

Schlüter®-KERDI-BOARD-ZS

Χονδρό σπειρώμα 75 mm

Κωδ.	€ / Πακέτο	P (Πακέτο)
KB ZS 75 G	6,55	10

Πακέτο = 100 τεμ.

Κολλητική ταινία

Schlüter®-KERDI-BOARD-ZDK

Το Schlüter-KERDI-BOARD-ZDK είναι κολλητική ταινία διπλής όψης για τη στερέωση των πλακών Schlüter-KERDI-BOARD σε περιοχές ένωσης.

(Δελτίο δεδομένων προϊόντος 12.1)

Schlüter®-KERDI-BOARD-ZDK

Κολλητική ταινία διπλής όψης

B (mm)	L = 10 m Κωδ.	€ / τμχ.	P (τεμ.)
12	KB ZDK 12/10M	9,75	10
19	KB ZDK 19/10M	15,12	10
30	KB ZDK 30/10M	23,77	10

Ενίσχυση

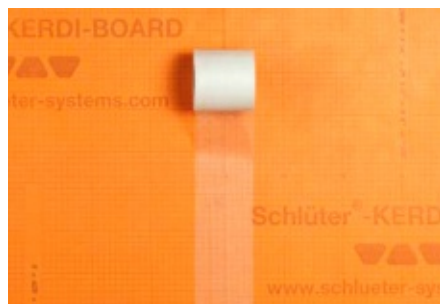
Schlüter®-KERDI-BOARD-ZSA

Το Schlüter-KERDI-BOARD-ZSA είναι μια αυτοκόλλητη ενίσχυση ενώσεων για τη γεφύρωση των αρμών κατά την εφαρμογή σπατουλαριστών υλικών επίστρωσης ή στρώσεων σοβατίσματος σε Schlüter-KERDI-BOARD.

(Δελτίο δεδομένων προϊόντος 12.1)

Schlüter®-KERDI-BOARD-ZSA

Ενίσχυση ενώσεων

100 mm x 45 m Κωδ.	€ / τμχ.	P (τεμ.)
KB ZSA 100/45M	17,37	10

Επίπεδο προφίλ

Schlüter®-KERDI-BOARD-ZFP

Το Schlüter-KERDI-BOARD-ZFP είναι ένα επίπεδο προφίλ από πλαστικό, το οποίο επικολλάται στο προφίλ U για ενίσχυση. Χρησιμοποιείται για την καλύτερη σταθεροποίηση των βιδών στερέωσης των προσαρτημάτων.

(Δελτίο δεδομένων προϊόντος 12.1)

Schlüter®-KERDI-BOARD-ZFP

Πλαστικό επίπεδο προφίλ

35 mm x 2,50 m Κωδ.	€ / m	P (τεμ.)
KB ZFP 35	4,47	10



Συστήματα Schlüter

Κατασκευές μπαλκονιών και ταρατσών

Το σύστημα μπαλκονιών Schlüter είναι μια πλήρης συνδυαστική λύση με προφίλ Schlüter-BARA για περιμετρικά φινιρίσματα και στοιχεία ρειθρων Schlüter-BARIN για αποστράγγιση κεραμικών υλικών και φυσικής πέτρας σε μπαλκόνια και ταρατσες. Το σύστημα είναι προσαρμοσμένο στο σύστημα αποστράγγισης Schlüter-TROBA, στο Schlüter-DITRA ως αποσύζευξη και στεγανοποίηση συνδέσεων, καθώς και στην καινοτομική, τριχοειδή παθητική αποστράγγιση συνδέσεων Schlüter-DITRA-DRAIN.



Επισκόπηση κατασκευών μπαλκονιού και ταρασας		Schlüter®-BARA-RKK	317
Παράδειγμα κατασκευών	286–289	Schlüter®-BARA-RKKE	318
Σύνθετη στεγανοποίηση και αποσύνδεση		Schlüter®-BARA-RTC	319
Schlüter®-DITRA	290	Schlüter®-BARA-RK	320
Schlüter®-KERDI	291	Schlüter®-BARA-RKL	321
Αποστράγγιση		Schlüter®-BARA-RW	322
Schlüter®-DITRA-DRAIN 4	291	Schlüter®-BARA-RT	323
Schlüter®-DITRA-DRAIN 8	292	Schlüter®-BARA-RWL	324
Schlüter®-TROBA-PLUS	293	Προφίλ βάσης για σοβατεπί	
Schlüter®-TROBA-PLUS-G	294	Schlüter®-BARA-ESOT	324
Schlüter®-TROBA	295	Φέροντα ακραία προφίλ	
Οδοντωτή πλάκα		Schlüter®-BARA-RTK	326
Schlüter®-BEKOTEC-DRAIN	292	Schlüter®-BARA-RTKEG	327
Συστήματα στήριξης και βοηθήματα τοποθέτησης		Schlüter®-BARA-RTKE	328
Schlüter®-TROBA-STELZ	297	Schlüter®-BARA-RTP	329
Schlüter®-TROBA-LEVEL	298–300	Schlüter®-BARA-RKLT	330
Αυλάκια αποστράγγισης		Συστήματα αυλακιών	
Schlüter®-TROBA-LINE-TL	301–302	Schlüter®-BARIN-SR	331
Schlüter®-TROBA-LINE-TLR	302	Schlüter®-BARIN-R	332
Schlüter®-TROBA-LINE-TLR-E	303	Πρόσθετα εξαρτήματα	
Σημειακή απορροή		Schlüter®-TROBA-ZFK	295
Schlüter®-KERDI-DRAIN	305–311	Schlüter®-TROBA-LINE-TLK-E	304
Ακραία προφίλ		Schlüter®-TROBA-LINE-TL/H	304
Schlüter®-BARA-RAK	313	Schlüter®-KERDI-DRAIN-SP-E	304
Schlüter®-BARA-RAKEG	314	Schlüter®-BARA-HV	333
Schlüter®-BARA-RAKE	315	Schlüter®-BARA-RAP	333
Schlüter®-BARA-RKB	316	Schlüter®-BARA-RHA	334
		Schlüter®-BARA-FAP	334
		Schlüter®-BARA-STU	335



Κατασκευή μπαλκονιού με τη σύνθετη στεγανοποίηση Schlüter®-DITRA

Το Schlüter-DITRA είναι ένα μονωτικό σε συνδυασμό με την πλακόστρωση. Η λειτουργία σύνθετης αποσύνδεσης της ψάθας εξουδετερώνει τις τάσεις που δημιουργούν οι μεταβολές της θερμοκρασίας ανάμεσα στο υπόστρωμα και την επίστρωση. Η υπολειπόμενη υγρασία από το υπόστρωμα (π.χ. φρέσκο δάπεδο) απάγεται μέσω της λειτουργίας εξίσωσης πίεσης ατμού του DITRA. Οι αρμολογήσεις και οι συνδέσεις σε τοίχους και προσαρμοζόμενα στοιχεία δημιουργούνται με στεγανοποιητικές ταινίες Schlüter-KERDI-KEBA και με Schlüter-KERDI-COLL.

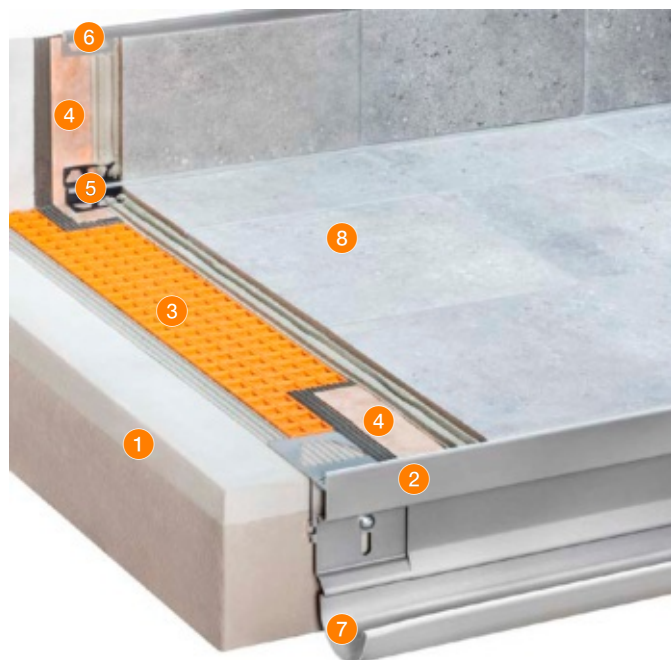

1	Υπόστρωμα με επικλινή επιφάνεια	-
2	Schlüter®-BARA-RTKEG	Σελίδα 327
3	Schlüter®-DITRA	Σελίδα 157
4	Schlüter®-KERDI-KEBA Schlüter®-KERDI-COLL	Σελίδα 181 Σελίδα 188
5	Schlüter®-DILEX-EKE Schlüter®-DILEX-EF Schlüter®-DILEX-EK Schlüter®-DILEX-RF	Σελίδα 130 Σελίδα 130 Σελίδα 132 Σελίδα 131
6	Schlüter®-RONDEC Schlüter®-JOLLY Schlüter®-QUADEC	Σελίδα 70 Σελίδα 80 Σελίδα 61
7	Schlüter®-BARIN	Σελίδα 331
8	Κεραμικά πλακάκια ή πλάκες από φυσική πέτρα	-

Κατασκευή μπαλκονιού με τη σύνθετη αποστράγγιση Schlüter®-DITRA-DRAIN

Η φέρουσα κατασκευή προστατεύεται από τη διείσδυση νερού με τη σύνθετη στεγανοποίηση Schlüter-KERDI. Ανάμεσα στη στεγανοποίηση και την πλακόστρωση, η παθητικά τριχοειδής σύνθετη αποστράγγιση Schlüter-DITRA-DRAIN τοποθετείται στο κονίαμα λεπτής στρώσης. Με αυτόν τον τρόπο επιτυγχάνεται αερισμός της επάνω επίστρωσης από κάτω σε όλη της την επιφάνεια, πράγμα που επιτρέπει στο κονίαμα λεπτής στρώσης να στεγνώσει/σκληρύνει γρήγορα και ομοιόμορφα. Οι τάσεις που προκύπτουν εξουδετερώνονται με τη λειτουργία αποσύνδεσης του DITRA-DRAIN.

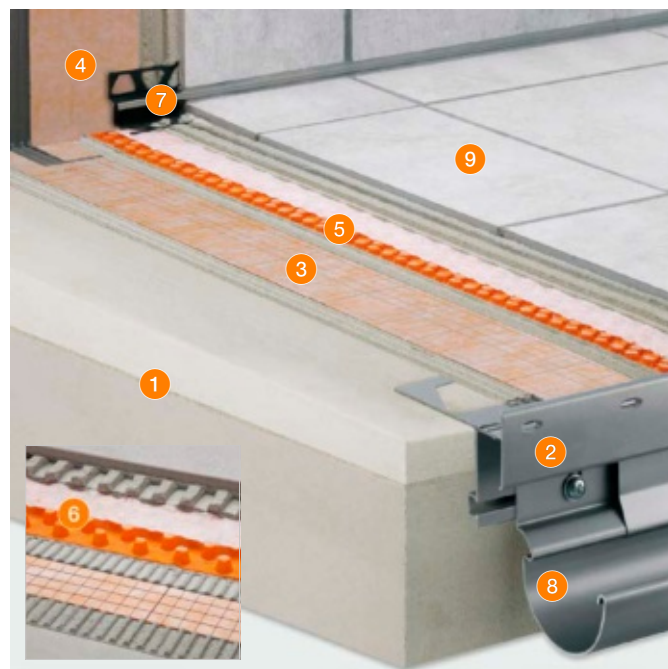

1	Υπόστρωμα με επικλινή επιφάνεια	-
2	Schlüter®-BARA-RTKE	Σελίδα 328
3	Schlüter®-KERDI 200	Σελίδα 180
4	Schlüter®-KERDI-KEBA Schlüter®-KERDI-COLL	Σελίδα 181 Σελίδα 188
5	Schlüter®-DITRA-DRAIN 4	Σελίδα 291
6	Schlüter®-DITRA-DRAIN 8	Σελίδα 292
7	Schlüter®-DILEX-EKE Schlüter®-DILEX-EF Schlüter®-DILEX-EK Schlüter®-DILEX-RF	Σελίδα 130 Σελίδα 130 Σελίδα 132 Σελίδα 131
8	Schlüter®-BARIN	Σελίδα 331
9	Κεραμικά πλακάκια ή πλάκες από φυσική πέτρα	-

Κατασκευή επίστρωσης διπλής στρώσης πάνω από στεγανοποίηση κατά DIN 18531

Η φέρουσα κατασκευή προστατεύεται από μια στεγανοποίηση κατά DIN 18531. Ανάμεσα σε αυτήν και στο δάπεδο λεπτής στρώσης Schlüter-BEKOTEC-DRAIN τοποθετείται για αποστράγγιση Schlüter-TROBA-PLUS. Η παθητική τριχοειδής σύνθετη αποστράγγιση Schlüter-DITRA-DRAIN αερίζει από κάτω την επίστρωση σε όλη της την επιφάνεια, επιτυγχάνοντας έτσι τη γρήγορη και ομοιόμορφη σκλήρυνση του κονιάματος λεπτής στρώσης.



1	Υπόστρωμα με επικλινή επιφάνεια	-
2	Στεγανοποίηση	-
3	Schlüter®-BARA-RTK	Σελίδα 326
4	Schlüter®-TROBA-PLUS	Σελίδα 293
5	Schlüter®-BEKOTEC-DRAIN	Σελίδα 292
6	Schlüter®-KERDI-KEBA Schlüter®-KERDI-COLL	Σελίδα 181 Σελίδα 188
7	Schlüter®-DITRA-DRAIN 4	Σελίδα 291
8	Schlüter®-DILEX-EKE Schlüter®-DILEX-EF Schlüter®-DILEX-EK Schlüter®-DILEX-RF	Σελίδα 130 Σελίδα 130 Σελίδα 132 Σελίδα 131
9	Schlüter®-RONDEC Schlüter®-JOLLY Schlüter®-QUADEC	Σελίδα 70 Σελίδα 80 Σελίδα 61
10	Schlüter®-BARA-RT	Σελίδα 329
11	Schlüter®-BARIN	Σελίδα 331
12	Κεραμικά πλακάκια ή πλάκες από φυσική πέτρα	-

Κατασκευή επίστρωσης διπλής στρώσης πάνω από στεγανοποίηση κατά DIN 18531

Η φέρουσα κατασκευή προστατεύεται από τη διείσδυση νερού με μια στεγανοποίηση κατά DIN 18531. Ανάμεσα στη στεγανοποίηση και τη στρώση κατανομής φορτίου (δάπεδο) τοποθετείται για την απαγωγή του απορροφώμενου νερού Schlüter-TROBA-PLUS 8G ως αποστράγγιση. Η στρώση κατανομής φορτίου από τσιμεντοκονίαμα ή μονόκοκκο κονίαμα εφαρμόζεται ως λεπτή στρώση στο σύστημα Schlüter-BEKOTEC-DRAIN. Η επίστρωση από φυσική πέτρα τοποθετείται στο φρέσκο στρώμα κονιάματος.

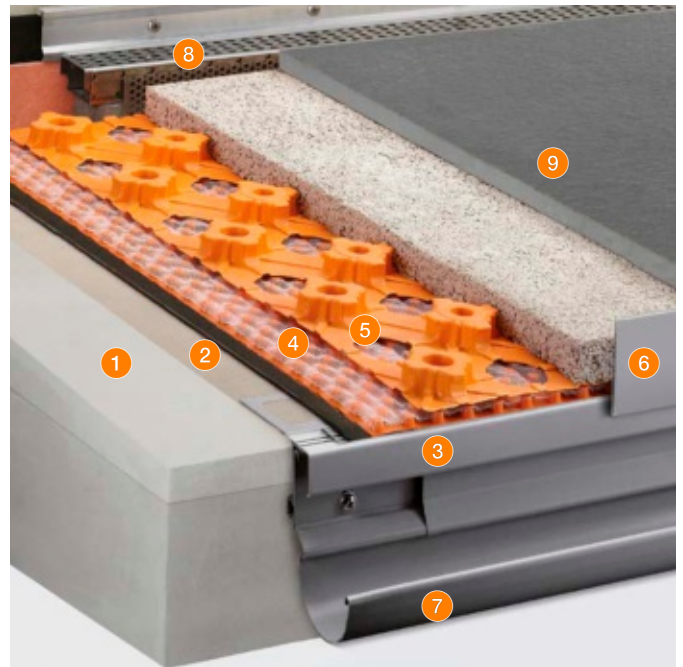

1	Υπόστρωμα με επικλινή επιφάνεια	-
2	Στεγανοποίηση	-
3	Schlüter®-BARA-RTK	Σελίδα 326
4	Schlüter®-TROBA-PLUS 8G	Σελίδα 294
5	Schlüter®-BEKOTEC-DRAIN	Σελίδα 292
6	Schlüter®-BARA-RT	Σελίδα 323
7	Schlüter®-BARIN	Σελίδα 331
8	Schlüter®-TROBA-LINE-TL	Σελίδα 301
9	Κεραμικά πλακάκια ή πλάκες από φυσική πέτρα	-



Κατασκευή επίστρωσης στρώσης πάνω από στεγανοποιήσεις κατά DIN 18531

Η φέρουσα κατασκευή προστατεύεται από μια στεγανοποίηση κατά DIN 18531. Ανάμεσα στη στεγανοποίηση και το δάπεδο τοποθετείται Schlüter-TROBA-PLUS σε ρόλο αποστράγγισης. Η παθητική τριχοειδής σύνθετη αποστράγγιση και αποσύνδεση Schlüter-DITRA-DRAIN αερίζει από κάτω την επίστρωση σε όλη της την επιφάνεια, επιτυγχάνοντας έτσι τη γρήγορη και ομοιόμορφη σκλήρυνση του κονιάματος λεπτής στρώσης.

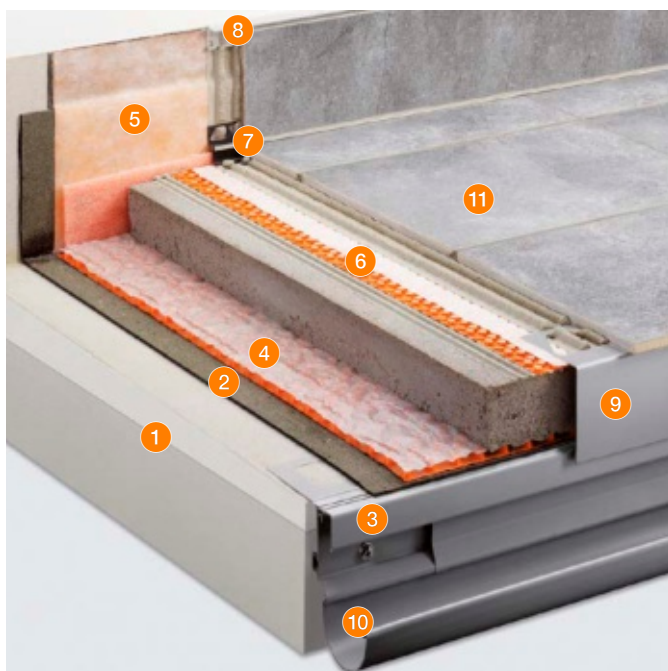

- | | | |
|----|---|------------|
| 1 | Υπόστρωμα με επικλινή επιφάνεια | - |
| 2 | Στεγανοποίηση | - |
| 3 | Schlüter®-BARA-RTK | Σελίδα 326 |
| 4 | Schlüter®-TROBA-PLUS | Σελίδα 293 |
| 5 | Schlüter®-KERDI-KEBA | Σελίδα 181 |
| | Schlüter®-KERDI-COLL | Σελίδα 188 |
| 6 | Schlüter®-DITRA-DRAIN 4 | Σελίδα 291 |
| | Schlüter®-DITRA-DRAIN 8 | Σελίδα 292 |
| 7 | Schlüter®-DILEX-EKE | Σελίδα 130 |
| | Schlüter®-DILEX-EF | Σελίδα 130 |
| | Schlüter®-DILEX-EK | Σελίδα 132 |
| | Schlüter®-DILEX-RF | Σελίδα 131 |
| 8 | Schlüter®-RONDEC | Σελίδα 70 |
| | Schlüter®-JOLLY | Σελίδα 80 |
| | Schlüter®-QUADEC | Σελίδα 61 |
| 9 | Schlüter®-BARA-RW | Σελίδα 322 |
| 10 | Schlüter®-BARIN | Σελίδα 331 |
| 11 | Κεραμικά πλακάκια ή πλάκες από φυσική πέτρα | - |

Χαλαρή τοποθέτηση σε Schlüter®-TROBA-PLUS 8G

Η ανθεκτική στην πίεση αποστράγγιση επιφάνειας Schlüter-TROBA-PLUS 8G σχηματίζει τη φέρουσα στρώση για αυτοφερόμενα στοιχεία πλάκας και εξασφαλίζει, με το επίπεδο στεγανοποίησης που σχηματίζεται με το Schlüter-KERDI 200, τη γρήγορη απομάκρυνση του νερού που διεισδύει μέσα από τους ανοικτούς αρμούς των στοιχείων πλάκας. Τα Schlüter-TROBA-STELZ-DR χρησιμεύουν ως σταθεροποιητικοί δακτύλιοι για τη δημιουργία ομοιόμορφων σημείων τοποθέτησης από κονίαμα λεπτής στρώσης για τις αυτοφερόμενες πλάκες. Οι σταθεροποιητικοί δακτύλιοι μπορούν να ανακτηθούν μετά την τοποθέτηση του κονιάματος λεπτής στρώσης και να ξαναχρησιμοποιηθούν.

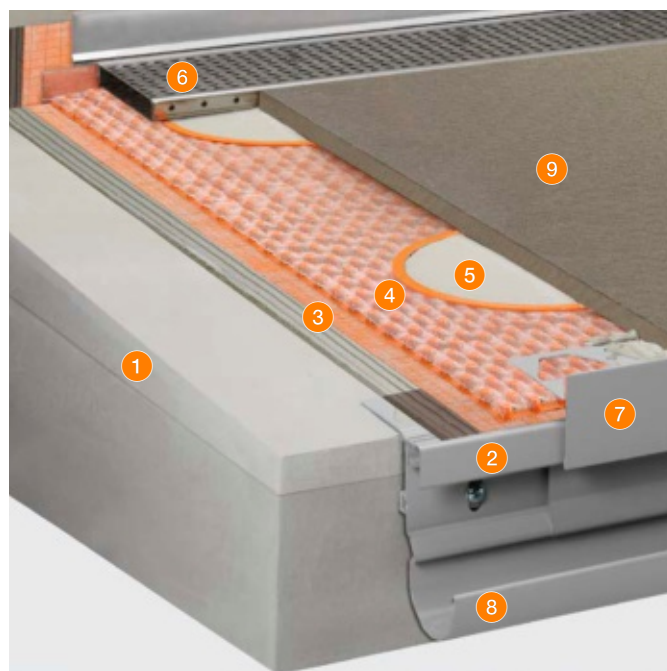

- | | | |
|---|---------------------------------|------------|
| 1 | Υπόστρωμα με επικλινή επιφάνεια | - |
| 2 | Schlüter®-BARA-RTK | Σελίδα 326 |
| 3 | Schlüter®-KERDI 200 | Σελίδα 180 |
| 4 | Schlüter®-TROBA-PLUS 8G | Σελίδα 294 |
| 5 | Schlüter®-TROBA-STELZ-DR | Σελίδα 297 |
| 6 | Schlüter®-TROBA-LINE-TL | Σελίδα 301 |
| 7 | Schlüter®-BARA-RT | Σελίδα 323 |
| 8 | Schlüter®-BARIN | Σελίδα 331 |
| 9 | Τμήματα πλάκας | - |

Κατασκευή επίστρωσης σε βάσεις πλακών

Οι βάσεις πλακών Schlüter-TROBA-LEVEL, που συνδυάζονται με ποικίλους τρόπους, ανυψώνουν τα αυτοφερόμενα στοιχεία πλάκας μεγάλων διαστάσεων σε όλη τους την επιφάνεια. Ανάλογα με τις απαιτήσεις του εργοταξίου, η επιφάνεια ρυθμίζεται με ακρίβεια ως προς το επίπεδο και την κλίση. Η κατασκευή διασφαλίζει τη γρήγορη αποστράγγιση του νερού που διεισδύει μέσα από τους ανοικτούς αρμούς.

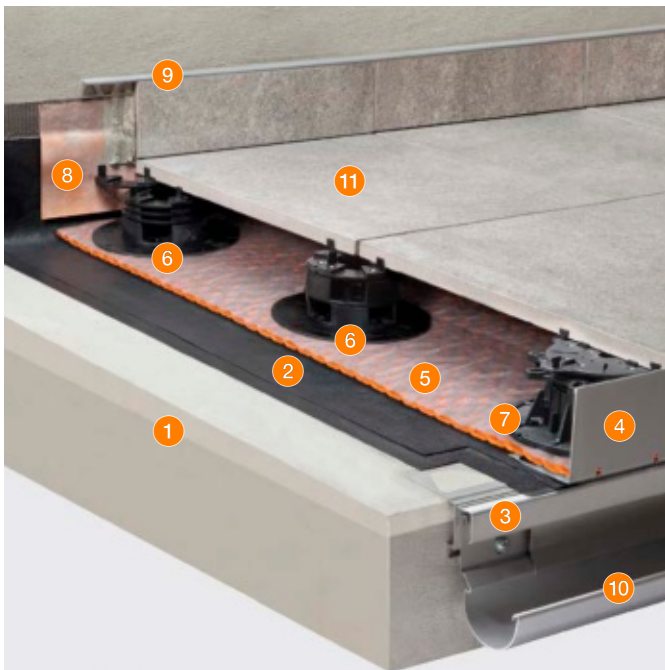

- | | | |
|----|---|------------|
| 1 | Υπόστρωμα με επικλινή επιφάνεια | - |
| 2 | Στεγανοποίηση, κατά περίπτωση από πάνω αποστράγγιση επιφανειών Schlüter®-TROBA-PLUS | - |
| 3 | Schlüter®-BARA-RTK | Σελίδα 326 |
| 4 | Schlüter®-BARA-RWL | Σελίδα 324 |
| 5 | Schlüter®-TROBA-PLUS | Σελίδα 293 |
| 6 | Schlüter®-TROBA-LEVEL-PLA 30 | Σελίδα 299 |
| 7 | Schlüter®-TROBA-LEVEL-PLV 60 | Σελίδα 299 |
| 8 | Schlüter®-KERDI-KEBA | Σελίδα 181 |
| | Schlüter®-KERDI-COLL | Σελίδα 188 |
| 9 | Schlüter®-RONDEC | Σελίδα 70 |
| | Schlüter®-JOLLY | Σελίδα 80 |
| | Schlüter®-QUADEC | Σελίδα 61 |
| 10 | Schlüter®-BARIN | Σελίδα 331 |
| 11 | Τμήματα πλάκας | - |

Κατασκευή επίστρωσης σε στρώμα χαλίκιου ή ψηφίδων

Η αποστράγγιση επιφάνειας Schlüter-TROBA τοποθετείται ως προστατευτική και διαχωριστική στρώση πάνω από τη στεγανοποίηση και την προστατεύει από τη συμπίεση από μεμονωμένα χαλίκια. Επιπλέον, εμποδίζεται ο σχηματισμός «μπετόν πάγου» σε περίπτωση παγώματος νερού πάνω στη στεγανοποίηση. Ακόμη, παρέχει συνεχή αποστράγγιση του νερού που διεισδύει μέσα από τους ανοικτούς αρμούς των αυτοφερομένων πλακών. Τα φορτία μεταφέρονται απευθείας στο στεγανοποιημένο υπόστρωμα μέσω των επιφανειών των τραπεζοειδών οδοντώσεων.

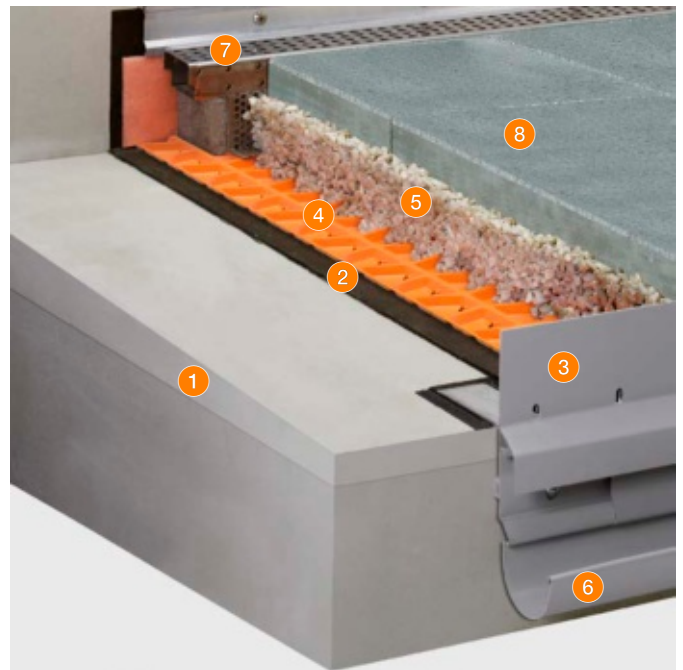

- | | | |
|---|----------------------------------|------------|
| 1 | Υπόστρωμα με επικλινή επιφάνεια | - |
| 2 | Στεγανοποίηση | - |
| 3 | Schlüter®-BARA-RKLT | Σελίδα 330 |
| 4 | Schlüter®-TROBA | Σελίδα 295 |
| 5 | Βάση χαλίκιων ή λιθοσυντριμμάτων | - |
| 6 | Schlüter®-BARIN | Σελίδα 331 |
| 7 | Schlüter®-TROBA-LINE-TL | Σελίδα 301 |
| 8 | Τμήματα πλάκας | - |



Σταθερή τοποθέτηση

Με στεγανοποίηση και αποσύζευξη

Λόγω των ακραίων καταπονήσεων από τις καιρικές συνθήκες στους εξωτερικούς χώρους, η στεγανοποίηση και η αποσύζευξη των πλακιδίων που δεν είναι ελεύθερα τοποθετημένα σε μπαλκόνια και ταράτσες έχει πρωτεύουσα σημασία. Με τα Schlüter-DITRA και Schlüter-DITRA-DRAIN, η Schlüter-Systems προσφέρει λύσεις συστήματος που επιτρέπουν στην πλακόστρωση να κινείται ανεξάρτητα από το υπόστρωμα, αποφεύγοντας έτσι τις τάσεις στην κατασκευή. Τα συστήματα αυτά έχουν αποδείξει την αξία τους εδώ και χρόνια σε εξωτερικούς χώρους σε όλον τον κόσμο.



Εικόνα: Ströher GmbH

Αποσύνδεση συνδέσμων

Schlüter®-DITRA



Το Schlüter-DITRA είναι μια λωρίδα πολυπροπυλενίου με κομμένες τετραγωνικές εσοχές σε σχεδίαση Easyfill, η οποία διαθέτει στην πίσω πλευρά ένα φέρον πλέγμα. Είναι ένα γενικής χρήσης υπόστρωμα για επικαλύψεις πλακιδίων ως στρώμα αποσύζευξης, στεγανοποίηση συνδέσεων και στρώμα αντιστάθμισης υδρατμών.

(Δελτίο δεδομένων προϊόντος 6.1)

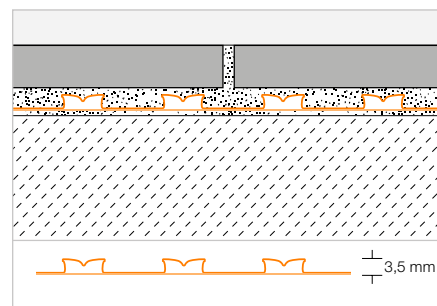

Schlüter®-DITRA

Ρολό πολυπροπυλενίου

L x B = m ²	Κωδ.	€ / m ²	PL (Ρολό)
5,1 x 0,995 = 5	D 5M	23,61	22
30,2 x 0,995 = 30	D 30M	19,57	6

Συμβουλή εργαλείου:

Schlüter-TROWEL, οδόντωση 4 x 4, βλ. σελίδα 338.



Σύνθετη στεγανοποίηση

Schlüter®-KERDI



Το Schlüter-KERDI είναι μια λωρίδα στεγανοποίησης από πολυαιθυλένιο, η οποία διαθέτει ένα είδος γεωφάσματος και στις δύο πλευρές για την αγκύρωση στην κόλλα πλακιδίων. Είναι ιδιαίτερα κατάλληλο για στεγανοποιήσεις σε εξωτερικούς χώρους κάτω από αποστραγγίσεις επιφανείας με Schlüter-TROBA-PLUS ή συνδυασμένες αποστραγγίσεις με Schlüter-DITRA-DRAIN.
(Δελτίο δεδομένων προϊόντος 8.1)

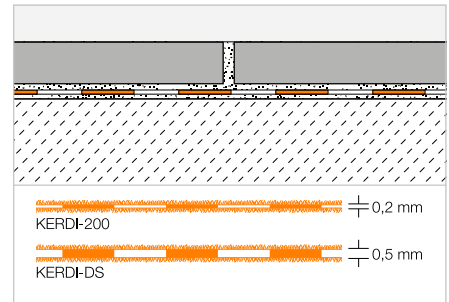

Schlüter®-KERDI 200

Πολυαιθυλένιο, ρολό

L (m)	m ²	Πλάτος = 1,00 m Κωδ.	€ / m ²	PL (Ρολό)
5	5	KERDI 200 / 5M	24,37	75
10	10	KERDI 200 / 10M	22,00	50
30	30	KERDI 200	20,02	20
Πλάτος = 1,50 m				
20	30	KERDI 200 150 / 20M	20,02	20
Πλάτος = 2,00 m				
15	30	KERDI 200 200 / 15M	20,02	20

Schlüter®-KERDI-DS

Φραγή υδρατμών από πολυαιθυλένιο, ρολό

L (m)	Πλάτος = 1,00 m Κωδ.	€ / m ²	PL (Ρολό)
30	KERDI-DS	23,12	25

Συμβουλή εργαλείου:

Schlüter-TROWEL, οδόντωση 4 x 4,
βλ. σελίδα 338.

Σύνθετη αποστράγγιση

Schlüter®-DITRA-DRAIN 4



Το Schlüter-DITRA-DRAIN 4 είναι μια μεμβράνη πολυαιθυλενίου σταθερής μορφής με ειδικά διαμορφωμένη οδοντωτή δομή στη μία πλευρά και ένα λαμινριστό πλέγμα φίλτραρίσματος από πολυπροπυλένιο στην επάνω πλευρά. Αποτελεί ένα γενικό υπόστρωμα για επιστρώσεις πλακακιών ως στρώμα αποσύζευξης και μόνιμα ενεργή σύνθετη αποστράγγιση μέσω παθητικών τριχοειδών διελεύσεων.
(Δελτίο δεδομένων προϊόντος 6.2)

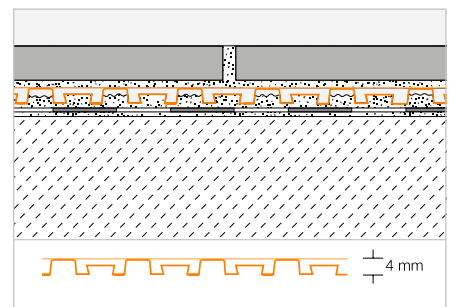

Schlüter®-DITRA-DRAIN 4

Πολυαιθυλένιο, ρολό

L (m)	Πλάτος = 1,00 m Κωδ.	€ / m ²	PL (Ρολό)
10	DITRA-DRAIN 10M	24,64	12
25	DITRA-DRAIN 25M	22,23	6

Schlüter®-DITRA-DRAIN-STU

Αυτοκόλλητη ταινία κάλυψης αρμών

L (m)	Πλάτος = 90 mm Κωδ.	€ / m	P (τεμ.)
5	STUV KB 90/ 5M	8,31	10
30	STUV KB 90/30M	7,35	10

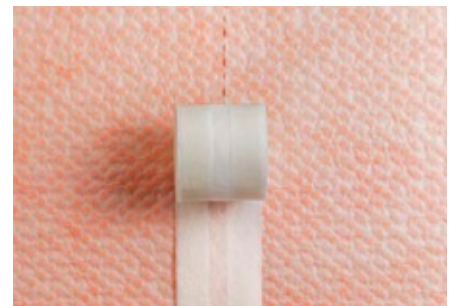

Συμβουλή εργαλείου:

Schlüter-TROWEL, οδόντωση 6 x 6,
βλ. σελίδα 338.



Σύνθετη αποστράγγιση

Schlüter®-DITRA-DRAIN 8

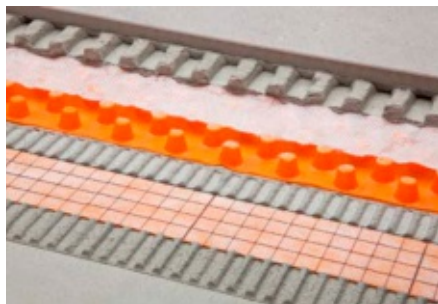

Το Schlüter-DITRA-DRAIN 8 είναι μια μεμβράνη πολυαιθυλενίου σταθερής μορφής με ειδικά διαμορφωμένες οδοντώσεις στη μία πλευρά. Στο κάτω μέρος διαθέτει μη υφαντό υλικό για αγκύρωση στην κόλλα πλακιδίων, και στην επάνω πλευρά ειδικό μη υφαντό υλικό σε ρόλο φίλτρου. Το Schlüter-DITRA-DRAIN 8 είναι γενικής χρήσης υπόστρωμα – στρώση απομόνωσης για επιστρώσεις πλακιδίων με συνεχώς ενεργή παθητική τριχοειδή σύνθετη αποστράγγιση.

(Δελτίο δεδομένων προϊόντος 6.2)

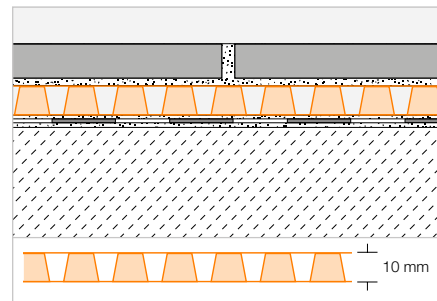

Schlüter®-DITRA-DRAIN 8

Πολυαιθυλένιο, ρολό

L (m)	Πλάτος = 1,00 m Κωδ.	€ / m ²	PL (Ρολό)
12,5	DITRA-DRAIN 8 12M	23,61	6

Schlüter®-DITRA-DRAIN-STU

Αυτοκόλλητη ταινία κάλυψης αρμών

L (m)	Πλάτος = 90 mm Κωδ.	€ / m	P (τεμ.)
5	STUN KB 90/ 5M	8,31	10
30	STUN KB 90/30M	7,35	10

Συμβουλή εργαλείου:

Schlüter-TROWEL, οδόντωση 4 x 4, βλ. σελίδα 338.

Οδοντωτή πλάκα

Schlüter®-BEKOTEC-DRAIN



Το Schlüter-BEKOTEC-DRAIN είναι η ασφαλή τεχνική κατασκευής επικάλυψης με αραιές στρώσεις ως σύστημα για ασφαλή κολυμβητά δάπεδα. Έτσι είναι δυνατές σε υπαίθριους χώρους επιστρώσεις από κεραμικό υλικό και φυσική πέτρα, π.χ. σε συνδυασμό με TROBA-PLUS.

(Δελτίο δεδομένων προϊόντος 9.3)

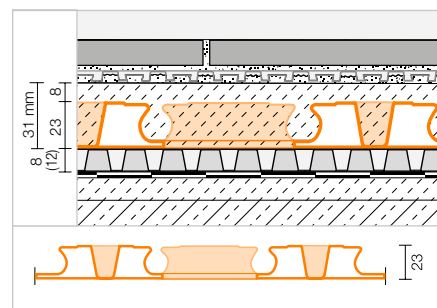

Schlüter®-BEKOTEC-EN 23 FD

Πλάκα συστήματος

120 x 90 cm = 1,08 m ² Κωδ.	€ / m ²	P (τεμ.)
EN 23 FD	21,25	20



Τέλειος συνδυασμός Outdoor

Αποστράγγιση και αποσύζευξη
με Schlüter-TROBA-PLUS 8 και -DITRA-DRAIN 8



Για υπαίθριους χώρους, τους οποίους μπορείτε να χαίρεστε για πολύ καιρό: Τα TROBA-PLUS 8 και DITRA-DRAIN 8 σας προσφέρουν έναν ιδανικό συνδυασμό αξιόπιστης αποστράγγισης και ασφαλούς αποσύζευξης. Η παθητική τριχοειδή αποστραγγιστική δράση οδηγεί το νερό προς την αποστράγγιση, και η λειτουργία αποσύζευξης εξουδετερώνει τάσεις ανάμεσα στο υπόστρωμα και στην επάνω επίστρωση. Το ιδανικό δίδυμο για όμορφα και ανθεκτικά στον χρόνο μπαλκόνια και βεράντες.

Αποστράγγιση

Schlüter®-TROBA-PLUS

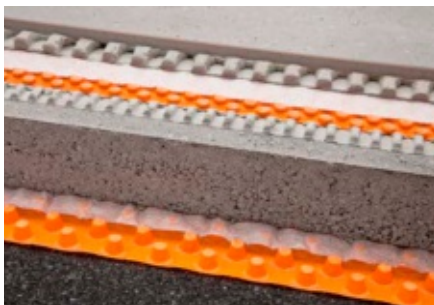

Το Schlüter-TROBA-PLUS είναι ένα σύστημα απορροής επιφανειών μόνιμης δράσης που σταματάει την τριχοειδή δράση του νερού και το οδηγεί με σιγουριά στο αποχετευτικό σύστημα. Οι πυκνές κολουροκωνικές οδοντώσεις διαθέτουν μεγάλη ικανότητα καταπόνησης και επικαλύπτονται με ένα λαμινριστό, υδατοδιαπερατό μη υφαντό υλικό. Οι οδοντώσεις αυτές υπερυψώνουν το επίστρωμα σε όλη του την επιφάνεια σχηματίζοντας έτσι ένα διαπερατό χώρο αποστράγγισης.
(Δελτίο δεδομένων προϊόντος 7.2)

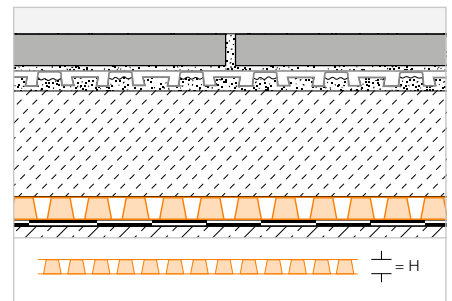

Schlüter®-TROBA-PLUS 8

Πολυαιθυλένιο, ρολό

H (mm)	12,5 x 1 m = 12,5 m ² Κωδ.	€ / m ²	PL (Ρολό)
8	TROBA-PLUS 8	20,59	6

Schlüter®-TROBA-PLUS 12

Πολυαιθυλένιο, ρολό

H (mm)	10 x 1 m = 10 m ² Κωδ.	€ / m ²	PL (Ρολό)
12	TROBA-PLUS 12	22,73	6

Schlüter®-DITRA-DRAIN-STU

Αυτοκόλλητη ταινία κάλυψης αρμών

L (m)	Πλάτος = 90 mm Κωδ.	€ / m	P (τεμ.)
5	STUV KB 90/ 5M	8,31	10
30	STUV KB 90/30M	7,35	10



Schlüter®-TROBA-PLUS-G

Παθητική τριχοειδής αποστράγγιση επιφανειών

Καταξιωμένο προϊόν για την ασφαλή απαγωγή της υγρασίας που προκύπτει σε μπαλκόνια και βεράντες:

- ✓ Ιδιαίτερα κατάλληλο για συνδυασμό με μονόκοκκο κονίαμα
- ✓ Παθητική τριχοειδής αποστράγγιση επιφανειών
- ✓ Μεγάλη δυνατότητα καταπόνησης έως 39 t/m²
- ✓ Η επίστρωση διαθέτει στηρίγματα σε όλη την επιφάνεια χάρη στις οδοντώσεις σε σχήμα κόλουρου κώνου
- ✓ Ο συνεχόμενος χώρος αποστράγγισης εξασφαλίζει αερισμό από κάτω και απορροή



Αποστράγγιση

Schlüter®-TROBA-PLUS-G



Το Schlüter-TROBA-PLUS-G είναι ένα σύστημα απορροής επιφανειών μόνιμης δράσης που σταματάει την τριχοειδή δράση του νερού και το οδηγεί με σιγουριά στο αποχετευτικό σύστημα. Οι πυκνές κολοροκωνικές οδοντώσεις διαθέτουν μεγάλη ικανότητα καταπόνησης και καλύπτονται με λαμιναρισμένο υδατοδιαπερατό πλέγμα. Υπεριψώνουν το δάπεδο σε όλη την επιφάνεια σχηματίζοντας έτσι έναν συνεχή χώρο αποστράγγισης. Η χρήση του Schlüter-TROBA-PLUS 8G ενδείκνυται ιδιαίτερα για συνδυασμό με δάπεδα αποστράγγισης.

(Δελτίο δεδομένων προϊόντος 7.2)

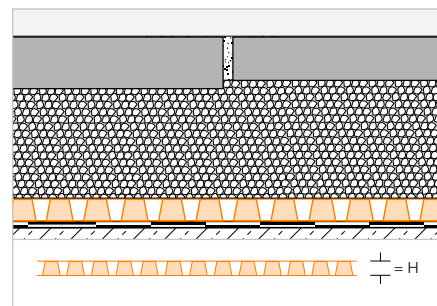

Schlüter®-TROBA-PLUS 8G

Πολυαιθυλένιο, ρολό

H (mm)	12,5 x 1 m = 12,5 m ² Κωδ.	€ / m ²	PL (Ρολό)
8	TROBA-PLUS 8G	24,05	6

Αποστράγγιση

Schlüter®-TROBA



Το Schlüter-TROBA είναι ένα στρώμα διαχωρισμού και απορροής πάνω από οριζόντιες στεγανοποιήσεις κάτω από εδράσεις δαπέδων ή χαλικιού. Αποτελείται από μια μεμβράνη προπυλενίου με οδοντώσεις, ανθεκτική στην πίεση, η οποία διαθέτει οπές προς τα κανάλια απορροής. Για την τοποθέτηση των πλακακιών στα στρώματα δαπέδου πρέπει να τοποθετηθεί το Schlüter-DITRA ως αποσύζευξη και στεγανοποίηση.
(Δελτίο δεδομένων προϊόντος 7.1)

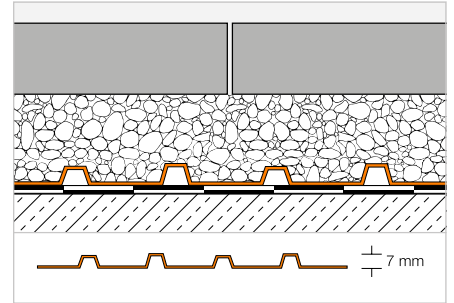

Schlüter®-TROBA-MA

Ψάθα πολυπροπυλενίου

1 x 1 m = 1 m ² Κωδ.	€ / m ²	PL (τεμ.)
TROBA-MA	18,83	220

Schlüter®-TROBA-RO

Ρολό πολυπροπυλενίου

20 x 1 m = 20 m ² Κωδ.	€ / m ²	PL (Ρολό)
TROBA-RO	18,26	6

Σταυρός αρμών

Schlüter®-TROBA-ZFK



Τα Schlüter-TROBA-ZFK είναι σταυροί αρμών για ομοιόμορφη εικόνα αρμών στην ελεύθερη τοποθέτηση κεραμικών στοιχείων, φυσικής πέτρας ή πλακών σκυροδέματος σε έδαφος χαλικιού ή ψηφίδων, για παράδειγμα με Schlüter-TROBA. Το ύψος αρμού είναι 3 mm, το ύψος των σταυρών 15 mm. Τοποθετώντας τους σταυρούς τον έναν πάνω στον άλλον, μπορεί να επιτευχθεί ύψος 30 mm.
(Δελτίο δεδομένων προϊόντος 7.6)

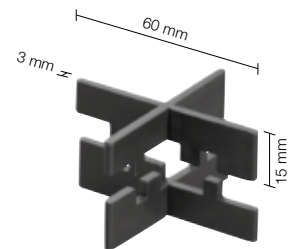

Schlüter®-TROBA-ZFK

Σταυρός αρμών (3 mm)

H (mm)	Κωδ.	€ / Πακέτο	P (Πακέτο)
15	TZ FK 3	19,37	60

Πακέτο = 50 τεμ.



Μεγάλες διαστάσεις

Καλός εξοπλισμός με σύστημα

Οι μεγάλες διαστάσεις σε πάχος 2 cm κατακτούν τα μπαλκόνια και τις τράπεζες. Στη Schlüter-Systems θα βρείτε τα σωστά υλικά για την τοποθέτηση σε υπαίθριους χώρους, για παράδειγμα, το Schlüter-TROBA-LEVEL (βλ. από σελ. 298), το Schlüter-TROBA-PLUS 8G (βλ. σελ. 294), το Schlüter-TROBA-STELZ-DR (βλ. σελ. 297) και το Schlüter-BARA-RKL (βλ. σελ. 321).



Σύστημα στηριγμάτων

Schlüter®-TROBA-STELZ-MR

Το Schlüter-TROBA-STELZ-MR είναι πλαστικά δαχτυλίδια που χρησιμεύουν ως βοήθεια τοποθέτησης για στοιχεία πλακών μεγάλου σχήματος σε μπαλκόνια και ταρατσές. Τα πλαστικά δαχτυλίδια ύψους 25 mm γερμίζονται στα σημεία διασταύρωσης των αρμών των τμημάτων πλάκας με κονίαμα, όπου τοποθετούνται κατόπιν τα στοιχεία της πλάκας. (Δελτίο δεδομένων προϊόντος 7.3)

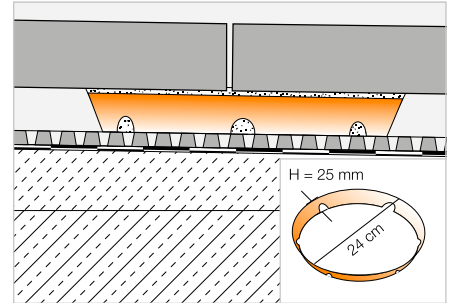
**Schlüter®-TROBA-STELZ-MR**

Πλαστικός δακτύλιος

Κωδ.	€ / τμχ.	PL (τεμ.)
TROBA-STELZ	1,51	3000

Πακέτο = 50 τεμ.

Schlüter®-TROBA-STELZ-DR

Το Schlüter-TROBA-STELZ-DR είναι δακτύλιοι ξυλοτύπων για κονιάματα λεπτής έδρασης σε Schlüter-TROBA-PLUS 8G. Μετά την εφαρμογή του κονιάματος λεπτής έδρασης μπορούν να παραμείνουν οι δακτύλιοι ως χαμένοι ξυλότυποι ή να αφαιρεθούν και να χρησιμοποιηθούν ξανά. (Δελτίο δεδομένων προϊόντος 7.5)

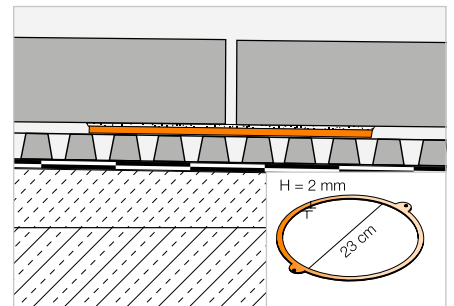
**Schlüter®-TROBA-STELZ-DR**

Πλαστικός δακτύλιος

Κωδ.	€ / Πακέτο	P (Πακέτο)
TROBA-STELZ-DR	12,15	100

Πακέτο = 10 τεμ.



Schlüter®-TROBA-LEVEL

Ελεύθερη τοποθέτηση (loose lay) –
με ακρίβεια χιλιοστού και ασφάλεια



Με το Schlüter-TROBA-LEVEL, οι αυτοφερόμενες πλάκες τοποθετούνται στα μπαλκόνια και τις ταράτσες γρήγορα, με ακρίβεια και με ασφάλεια. Ο μεταβλητός συνδυασμός μιας μικρής σειράς διαφορετικών στοιχείων επιτρέπει την αξιόπιστη επιπέδωση σχεδόν για κάθε κλίση και για οποιοσδήποτε εργοταξιακές συνθήκες. Κι αυτό με ύψος τοποθέτησης που αρχίζει από τα 3 mm!

- ✓ Εξίσωση ανωμαλιών, π.χ. πάνω από ραφές κόλλησης
- ✓ Χωρίς κλυδωνισμούς χάρη στην επιπέδωση με ακρίβεια χιλιοστού
- ✓ Προστασία ενάντια σε στροφή από τη σωστή θέση
- ✓ Φρένο δονήσεων – εμποδίζει τη στροφή σε περίπτωση κραδασμών

Σύστημα στηριγμάτων

Schlüter®-TROBA-LEVEL-PL 10



Τα Schlüter-TROBA-LEVEL-PL 10 είναι βάσεις πλακών με δυνατότητα στοίβαξης για την υποστήριξη πλακών – ανεξάρτητα από τις διαστάσεις και το πάχος τους. Κατασκευάζονται από ειδικό ηχομονωτικό συνθετικό υλικό και μπορούν να τοποθετηθούν απευθείας πάνω στη στεγανοποίηση. Οι ράβδοι πάχους 3 mm εξασφαλίζουν την ομοιογενή εικόνα των αρμών και μπορούν να απορροφήσουν κινήσεις στην επίστρωση. Τα TROBA-LEVEL-PL 10 μπορούν να τοποθετηθούν με στοίβαξη σε ύψος έως 200 mm και συνδυάζονται με άλλες βάσεις πλακών της σειράς προϊόντων.

(Δελτίο δεδομένων προϊόντος 7.6)

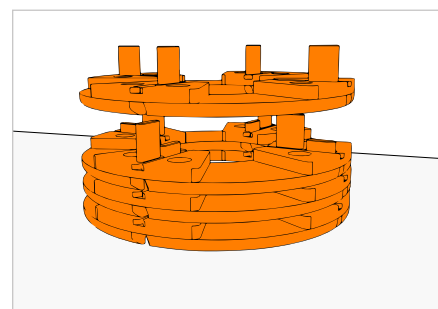

Schlüter®-TROBA-LEVEL-PL 10

Βάση πλακών PE, Ø 120 mm

H (mm)	Κωδ.	€ / τμχ.	P (τεμ.)
10	TL PL 10	3,20	100

Σύστημα στηριγμάτων

Schlüter®-TROBA-LEVEL-PLA 30



Τα Schlüter-TROBA-LEVEL-PLA 30 είναι προσαρμογείς ύψους για επιστρώσεις πλακών με υποστήριξη. Από το ύψος των 50 mm, ένας ή περισσότεροι προσαρμογείς TROBA-LEVEL-PLA 30 μπορούν να τοποθετηθούν ανάμεσα σε δύο βάσεις πλακών Schlüter-TROBA-LEVEL-PL 10. Τα TROBA-LEVEL-PLA 30 μπορούν να στοιβαχθούν έως το ύψος των 300 mm και συνδυάζονται με τις βάσεις πλακών Schlüter-TROBA-LEVEL-PLV 60 και Schlüter-TROBA-LEVEL-LV 3.

(Δελτίο δεδομένων προϊόντος 7.6)

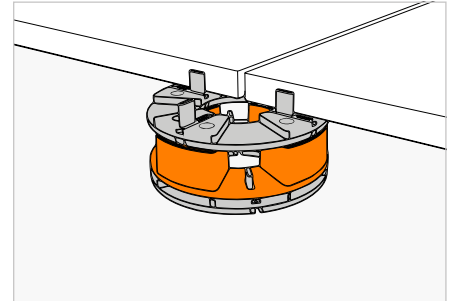

Schlüter®-TROBA-LEVEL-PLA 30

Προσαρμογέας PE, Ø 120 mm

H (mm)	Κωδ.	€ / τμχ.	P (τεμ.)
30	TL PLA 30	3,87	52



Schlüter®-TROBA-LEVEL-AP 1



Τα πλακίδια εξίσωσης Schlüter-TROBA-LEVEL-AP 1 χρησιμεύουν στη λεπτομερή ρύθμιση των πλακών που τοποθετούνται σε διάφορες συνθήκες κλίσης. Διαφορές στο πάχος των πλακών, ανωμαλίες του υποστρώματος ή μικρές κλίσεις μπορούν να αντισταθμιστούν έως 10 mm ανά γωνία πλάκας.

(Δελτίο δεδομένων προϊόντος 7.6)

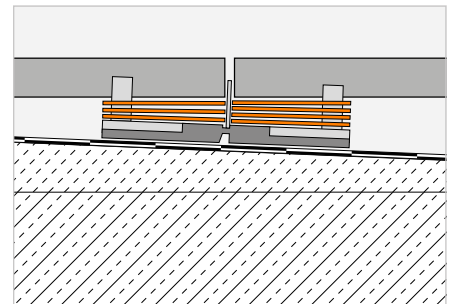

Schlüter®-TROBA-LEVEL-AP 1

Πλακίδια εξίσωσης PE με διαίρεση στα τέσσερα

H (mm)	Κωδ.	€ / Πακέτο	P (Πακέτο)
1	TL AP 1	41,97	8

Πακέτο = 250 τεμ.

Schlüter®-TROBA-LEVEL-PLV 60



Τα Schlüter-TROBA-LEVEL-PLV 60 είναι στρεφόμενες βάσεις πλακών, που ρυθμίζονται μεταβλητά από 60 - 130 mm με τη βοήθεια ενός δακτυλίου ρύθμισης και δύο αντίθετων σπειρωμάτων. Χάρη στην ίδια υποδοχή πλάκας στην κορυφή (Ø 120 mm) είναι εφικτή η μεμονωμένη στοίβαξη σε συνδυασμό με τα Schlüter-TROBA-LEVEL-PL 10 και -PLA 30. Σε περίπτωση που χρειάζεται, η λεπτομερής ρύθμιση και η εξίσωση κλίσης πραγματοποιούνται με πλακίδια εξίσωσης TROBA-LEVEL-AP 1. Με τη στοίβαξη δύο ή περισσότερων TROBA-LEVEL-PLV 60 επιτυγχάνονται ύψη τοποθέτησης έως 520 mm. Στην κορυφή της βάσης πλάκας υπάρχουν ράβδοι πάχους 3 mm και μία επιπλέον ράβδος άκρων.

(Δελτίο δεδομένων προϊόντος 7.6)

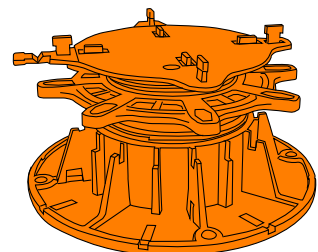

Schlüter®-TROBA-LEVEL-PLV 60

Βάση πλάκας PP Ø δίσκου βάσης 200 mm

H (mm)	Κωδ.	€ / τμχ.	P (τεμ.)
60-130	TL PLV 60	12,41	48



Σύστημα στηριγμάτων

Schlüter®-TROBA-LEVEL-LV 3



Τα TROBA-LEVEL-LV 3 είναι βάσεις πλακών για την κατανομή του φορτίου σε συνδυασμό με τα Schlüter-TROBA-LEVEL-PL 10, -PLA 30 και -AP 1. Με τις βάσεις πλακών καθίσταται εφικτή και η τοποθέτηση σε μικρό ύψος. Το TROBA-LEVEL-LV 3 κόβεται και διαθέτει ράβδους πάχους 3 mm.

(Δελτίο δεδομένων προϊόντος 7.6)

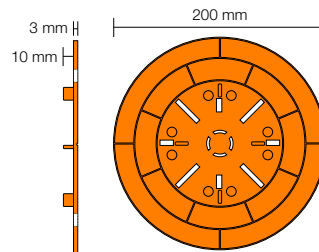

Schlüter®-TROBA-LEVEL-LV 3

Βάση πλάκας PP Ø 200 mm

H (mm)	Κωδ.	€ / τμχ.	P (τεμ.)
3	TL LV 3	5,15	100

Schlüter®-TROBA-LEVEL-PLA 70



Τα Schlüter-TROBA-LEVEL-PLA 70 είναι προσαρμογείς ύψους για επιστρώσεις πλακών με υποστήριξη. Βιδώνονται στο στήριγμα της βάσης πλακών του TROBA-LEVEL-PLV 60.

(Δελτίο δεδομένων προϊόντος 7.6)

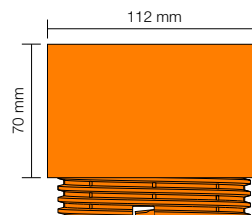

Schlüter®-TROBA-LEVEL-PLA 70

Προσαρμογέας PP

H (mm)	Κωδ.	€ / τμχ.	P (τεμ.)
70	TL PLA 70	7,87	30

Schlüter®-TROBA-LEVEL-PLS 6



Τα Schlüter-TROBA-LEVEL-PLS 6 είναι επιθέματα από κοκκώδες καουτσούκ για την προστασία της στεγανοποίησης. Το στήριγμα βάσης πλακών των TROBA-LEVEL-PLV 60 και TROBA-LEVEL-LV 3 στερεώνεται στις εγκοπές του επιθέματος προστασίας TROBA-LEVEL-PLS 6 (6 mm). Για στεγανοποιήσεις PVC, η διαχωριστική στρώση αλουμινίου του επιθέματος προστασίας πρέπει να τοποθετείται προς τα κάτω. Όταν χρησιμοποιούνται TROBA-LEVEL-PL 10, θα πρέπει να τοποθετούνται στη μέση των επιθεμάτων.

(Δελτίο δεδομένων προϊόντος 7.6)

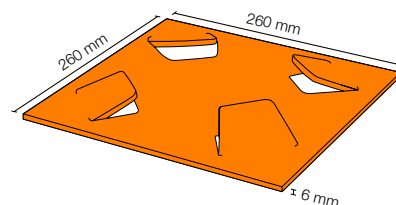

Schlüter®-TROBA-LEVEL-PLS 6

Κοκκώδες καουτσούκ

H (mm)	Κωδ.	€ / Πακέτο	P (Πακέτο)
6	TL PLS 6	32,93	5

Πακέτο = 10 τεμ.

Αυλάκι αποστράγγισης | Ενίσχυση

Schlüter®-TROBA-LINE-TL



Το Schlüter-TROBA-LINE-TL είναι ένα ρείθρο απορροής από ανοξείδωτο χάλυβα, το οποίο μπορεί να τοποθετηθεί σε χαμηλά ύψη σύνδεσης προς στοιχεία θυρών σε μπαλκόνια και ταρατσες, ώστε να σταματάει νερά που πλημμυρίζουν. Επίσης μπορεί να χρησιμοποιηθεί ως ρείθρο απορροής επιφανειών.
(Δελτίο δεδομένων προϊόντος 7.4)

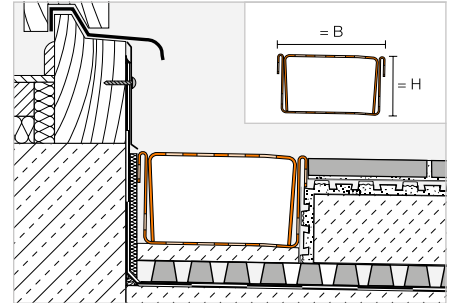

Schlüter®-TROBA-LINE-TL

Ανοξείδωτος χάλυβας V2A, ρείθρο διάτρητο,
B = 75 mm

H (mm)	L = 2,00 m Κωδ.	€ / τμχ.	KV (τεμ.)
20	TL2 V2A 75/200	238,24	60
40	TL4 V2A 75/200	283,66	60
L = 1,50 m			
20	TL2 V2A 75/150	183,97	60
40	TL4 V2A 75/150	218,08	60
L = 1,00 m			
20	TL2 V2A 75/100	129,73	60
40	TL4 V2A 75/100	152,47	60
L = 0,75 m			
20	TL2 V2A 75/ 75	102,60	60
40	TL4 V2A 75/ 75	119,64	60

Schlüter®-TROBA-LINE-TL

Ανοξείδωτος χάλυβας V2A, ρείθρο διάτρητο,
B = 110 mm

H (mm)	L = 2,00 m Κωδ.	€ / τμχ.	KV (τεμ.)
20	TL2 V2A 110/200	280,56	40
40	TL4 V2A 110/200	325,98	40
L = 1,50 m			
20	TL2 V2A 110/150	215,77	40
40	TL4 V2A 110/150	249,83	40
L = 1,00 m			
20	TL2 V2A 110/100	150,92	40
40	TL4 V2A 110/100	173,64	40
L = 0,75 m			
20	TL2 V2A 110/ 75	118,51	40
40	TL4 V2A 110/ 75	135,53	40

Schlüter®-TROBA-LINE-TL

Ανοξείδωτος χάλυβας V2A, ρείθρο διάτρητο,
B = 160 mm

H (mm)	L = 2,00 m Κωδ.	€ / τμχ.	KV (τεμ.)
20	TL2 V2A 160/200	343,00	40
40	TL4 V2A 160/200	388,43	40
L = 1,50 m			
20	TL2 V2A 160/150	262,58	40
40	TL4 V2A 160/150	296,61	40
L = 1,00 m			
20	TL2 V2A 160/100	182,13	40
40	TL4 V2A 160/100	204,81	40
L = 0,75 m			
20	TL2 V2A 160/ 75	141,92	40
40	TL4 V2A 160/ 75	158,96	40

Schlüter®-TROBA-LINE-TLG

Ανοξείδωτος χάλυβας V2A, ρείθρο κλειστό,
B = 75 mm

H (mm)	L = 2,00 m Κωδ.	€ / τμχ.	KV (τεμ.)
20	TLG2 V2A 75/200	238,24	60
40	TLG4 V2A 75/200	283,66	60
L = 1,50 m			
20	TLG2 V2A 75/150	183,97	60
40	TLG4 V2A 75/150	218,08	60
L = 1,00 m			
20	TLG2 V2A 75/100	129,73	60
40	TLG4 V2A 75/100	152,47	60
L = 0,75 m			
20	TLG2 V2A 75/ 75	102,60	60
40	TLG4 V2A 75/ 75	119,64	60

Schlüter®-TROBA-LINE-TLG

Ανοξείδωτος χάλυβας V2A, ρείθρο κλειστό,
B = 110 mm

H (mm)	L = 2,00 m Κωδ.	€ / τμχ.	KV (τεμ.)
20	TLG2 V2A 110/200	280,56	40
40	TLG4 V2A 110/200	325,98	40
L = 1,50 m			
20	TLG2 V2A 110/150	215,77	40
40	TLG4 V2A 110/150	249,83	40
L = 1,00 m			
20	TLG2 V2A 110/100	150,92	40
40	TLG4 V2A 110/100	173,64	40
L = 0,75 m			
20	TLG2 V2A 110/ 75	118,51	40
40	TLG4 V2A 110/ 75	135,53	40

Schlüter®-TROBA-LINE-TLG

Ανοξείδωτος χάλυβας V2A, ρείθρο κλειστό,
B = 160 mm

H (mm)	L = 2,00 m Κωδ.	€ / τμχ.	KV (τεμ.)
20	TLG2 V2A 160/200	343,00	40
40	TLG4 V2A 160/200	388,43	40
L = 1,50 m			
20	TLG2 V2A 160/150	262,58	40
40	TLG4 V2A 160/150	296,61	40
L = 1,00 m			
20	TLG2 V2A 160/100	182,13	40
40	TLG4 V2A 160/100	204,81	40
L = 0,75 m			
20	TLG2 V2A 160/ 75	141,92	40
40	TLG4 V2A 160/ 75	158,96	40



Schlüter®-TROBA-LINE-TL/V

Ενίσχυση για TL και TLG από ανοξείδωτο χάλυβα V2A

H (mm)	L = 2,00 m Κωδ.	€ / τμχ.	KV (τεμ.)
20	TL2 V / 200	108,97	60
40	TL4 V / 200	135,81	60
	L = 1,50 m		
20	TL2 V / 150	81,73	60
40	TL4 V / 150	101,84	60

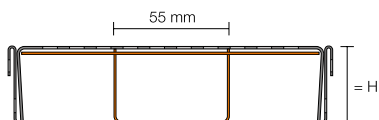

Schlüter®-TROBA-LINE-TL/V

Ενίσχυση για TL και TLG από ανοξείδωτο χάλυβα V2A

H (mm)	L = 1,00 m Κωδ.	€ / τμχ.	KV (τεμ.)
20	TL2 V / 100	54,45	60
40	TL4 V / 100	67,94	60
	L = 0,75 m		
20	TL2 V / 75	40,83	60
40	TL4 V / 75	50,91	60

Επισημωση:

Όλα τα ρείθρα απορροής Schlüter-TROBA-LINE-TL συνοδεύονται από δύο τελικά καπάκια/συνδετήρες.

Για μεγαλύτερες καταπονήσεις, π.χ. από πεζούς ή κυκλοφορία με αναπηρικά αμαξίδια, συνιστάται να χρησιμοποιείται η ενίσχυση Schlüter-TROBA-LINE-TL/V στα πλάτη 110 και 160 mm (ξεχωριστή παραγγελία).

Αυλάκι αποστράγγισης

Schlüter®-TROBA-LINE-TLR



Το Schlüter-TROBA-LINE-TLR είναι ένα ρείθρο απορροής με ένα κάτω τμήμα από ανοξείδωτο χάλυβα και μια επάνω αποστραγγιστική σχάρα από επιψευδαργυρωμένο χάλυβα, το οποίο μπορεί να τοποθετηθεί σε χαμηλά ύψη σύνδεσης προς στοιχεία θυρών σε μπαλκόνια και ταρατσες, ώστε να σταματάει τη συσσώρευση νερού. Επίσης μπορεί να χρησιμοποιηθεί ως ρείθρο απορροής επιφανειών υψηλότερης καταπόνησης. (Δελτίο δεδομένων προϊόντος 7.4)

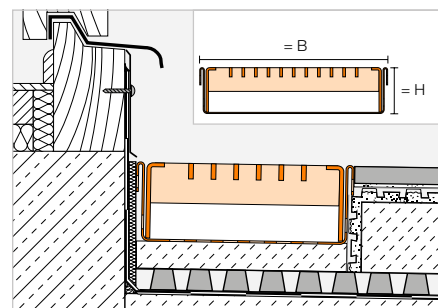

Επισημωση:

Όλα τα ρείθρα απορροής TROBA-LINE-TLR συνοδεύονται από δύο τελικά καπάκια/συνδετήρες.

Η σχάρα του TROBA-LINE-TLR στα μήκη 1,50 m και 2,00 m αποτελείται από 2 τμήματα (2 x 0,75 και 2 x 1,00 m).

Schlüter®-TROBA-LINE-TLR

Ρείθρο διάτρητο, σχάρα φρεατίου επιψευδαργυρωμένη, B = 110 mm

H (mm)	L = 2,00 m Κωδ.	€ / τμχ.	KV (τεμ.)
20	TL2 R 110/200	292,19	40
40	TL4 R 110/200	418,28	40
	L = 1,50 m		
20	TL2 R 110/150	242,76	40
40	TL4 R 110/150	355,86	40
	L = 1,00 m		
20	TL2 R 110/100	156,69	40
40	TL4 R 110/100	219,77	40
	L = 0,75 m		
20	TL2 R 110/ 75	132,00	40
40	TL4 R 110/ 75	188,59	40

Schlüter®-TROBA-LINE-TLR

Ρείθρο διάτρητο, σχάρα φρεατίου επιψευδαργυρωμένη, B = 160 mm

H (mm)	L = 2,00 m Κωδ.	€ / τμχ.	KV (τεμ.)
20	TL2 R 160/200	354,56	40
40	TL4 R 160/200	476,75	40
	L = 1,50 m		
20	TL2 R 160/150	294,99	40
40	TL4 R 160/150	405,17	40
	L = 1,00 m		
20	TL2 R 160/100	187,91	40
40	TL4 R 160/100	249,02	40
	L = 0,75 m		
20	TL2 R 160/ 75	158,11	40
40	TL4 R 160/ 75	213,18	40

Schlüter®-TROBA-LINE-TLGR

Ρείθρο κλειστό, σχάρα φρεατίου επιψευδαργυρωμένη, B = 110 mm

H (mm)	L = 2,00 m Κωδ.	€ / τμχ.	KV (τεμ.)
40	TLG4 R 110/200	418,28	40
	L = 1,50 m		
40	TLG4 R 110/150	289,84	40
	L = 1,00 m		
40	TLG4 R 110/100	219,77	40
	L = 0,75 m		
40	TLG4 R 110/ 75	155,51	40

Schlüter®-TROBA-LINE-TLGR

Ρείθρο κλειστό, σχάρα φρεατίου επιψευδαργυρωμένη, B = 160 mm

H (mm)	L = 2,00 m Κωδ.	€ / τμχ.	KV (τεμ.)
40	TLG4 R 160/200	476,75	40
	L = 1,50 m		
40	TLG4 R 160/150	405,17	40
	L = 1,00 m		
40	TLG4 R 160/100	249,02	40
	L = 0,75 m		
40	TLG4 R 160/ 75	213,18	40

Αυλάκι αποστράγγισης

Schlüter®-TROBA-LINE-TLR-E



Το Schlüter-TROBA-LINE-TLR-E είναι ένα ρείθρο απορροής με μια επάνω αποστραγγιστική σχάρα από στιλβωμένο ανοξείδωτο χάλυβα, το οποίο μπορεί να τοποθετηθεί σε χαμηλά ύψη σύνδεσης προς στοιχεία θυρών σε μπαλκόνια και ταρατσες, ώστε να σταματάει νερά που πλημμυρίζουν. Επίσης μπορεί να χρησιμοποιηθεί ως ρείθρο απορροής επιφανειών υψηλότερης καταπόνησης.

(Δελτίο δεδομένων προϊόντος 7.4)

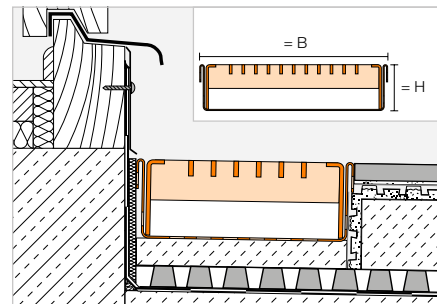

Schlüter®-TROBA-LINE-TLR-E

Ρείθρο διάτρητο, σχάρα φρεατίου από ανοξείδωτο χάλυβα V2A, B = 110 mm

H (mm)	L = 2,00 m Κωδ.	€ / τμχ.	KV (τεμ.)
20	TL2 R EP 110/200	482,45	40
40	TL4 R EP 110/200	623,64	40
	L = 1,50 m		
20	TL2 R EP 110/150	415,10	40
40	TL4 R EP 110/150	539,66	40
	L = 1,00 m		
20	TL2 R EP 110/100	251,77	40
40	TL4 R EP 110/100	322,38	40
	L = 0,75 m		
20	TL2 R EP 110/ 75	218,12	40
40	TL4 R EP 110/ 75	280,39	40

Schlüter®-TROBA-LINE-TLR-E

Ρείθρο διάτρητο, σχάρα φρεατίου από ανοξείδωτο χάλυβα V2A, B = 160 mm

H (mm)	L = 2,00 m Κωδ.	€ / τμχ.	KV (τεμ.)
20	TL2 R EP 160/200	632,02	40
40	TL4 R EP 160/200	772,79	40
	L = 1,50 m		
20	TL2 R EP 160/150	549,49	40
40	TL4 R EP 160/150	667,47	40
	L = 1,00 m		
20	TL2 R EP 160/100	326,56	40
40	TL4 R EP 160/100	396,90	40
	L = 0,75 m		
20	TL2 R EP 160/ 75	285,28	40
40	TL4 R EP 160/ 75	344,27	40

Επισημάνση:

Όλα τα ρείθρα απορροής TROBA-LINE-TLR-E συνοδεύονται από δύο τελικά καπάκια/συνδετήρες.

Η σχάρα του TROBA-LINE-TLR-E στα μήκη 1,50 m και 2,00 m αποτελείται από 2 τμήματα (2 x 0,75 και 2 x 1,00 m).

Schlüter®-TROBA-LINE-TLGR-E

Ρείθρο κλειστό, σχάρα φρεατίου από ανοξείδωτο χάλυβα V2A, B = 110 mm

H (mm)	L = 2,00 m Κωδ.	€ / τμχ.	KV (τεμ.)
40	TLG4 R EP 110/200	623,64	40
	L = 1,50 m		
40	TLG4 R EP 110/150	539,66	40
	L = 1,00 m		
40	TLG4 R EP 110/100	322,38	40
	L = 0,75 m		
40	TLG4 R EP 110/ 75	280,39	40

Schlüter®-TROBA-LINE-TLGR-E

Ρείθρο κλειστό, σχάρα φρεατίου από ανοξείδωτο χάλυβα V2A, B = 160 mm

H (mm)	L = 2,00 m Κωδ.	€ / τμχ.	KV (τεμ.)
40	TLG4 R EP 160/200	772,79	40
	L = 1,50 m		
40	TLG4 R EP 160/150	667,47	40
	L = 1,00 m		
40	TLG4 R EP 160/100	396,90	40
	L = 0,75 m		
40	TLG4 R EP 160/ 75	344,27	40



Χαλικοπαγίδα

Schlüter®-TROBA-LINE-TLK-E

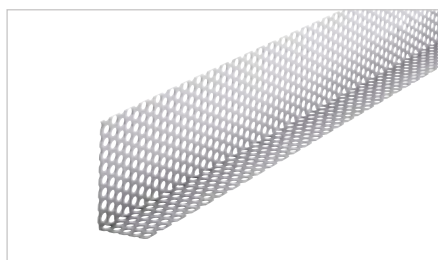

Το Schlüter-TROBA-LINE-TLK-E είναι ένα πηχάκι παγίδευσης χαλικιού από ανοξείδωτο χάλυβα, το οποίο χρησιμεύει στην οριοθέτηση της επίστρωσης ή του στρώματος κατανομής φορτίου.

(Δελτίο δεδομένων προϊόντος 7.4)

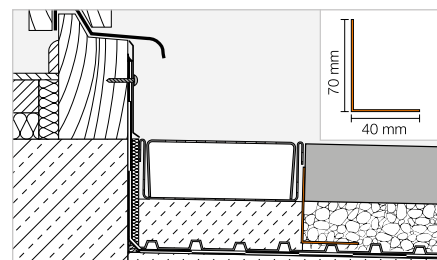

Schlüter®-TROBA-LINE-TLK-E

Ανοξείδωτος χάλυβας V2A

L (cm)	Κωδ.	€ / τμχ.	KV (τεμ.)
75	TLKE 4070 / 75	43,01	40
100	TLKE 4070 / 100	48,06	40

Ρύθμιση ύψους

Schlüter®-TROBA-LINE-TL/H



Το Schlüter-TROBA-LINE-TL/H είναι ένα εξάρτημα καθ' ύψος ρύθμισης, που επιτρέπει την μεταβλητή ευθυγράμμιση των διάτρητων ρειθρών απορροής Schlüter-TROBA-LINE-TL και Schlüter-TROBA-LINE-TLR ύψους 40 mm.

(Δελτίο δεδομένων προϊόντος 7.4)

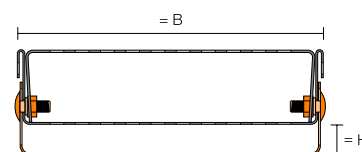

Schlüter®-TROBA-LINE-TL/H

Σταθεροποίηση ύψους, B = 75 mm

H (mm)	L = 135 mm Κωδ.	€ / Σετ	KV (Σετ)
0-20	TL2 H 75*	25,23	40
20-40	TL4 H 75**	26,98	40

μεταβλητά ύψη * 0-20 mm / ** 20-40 mm

Schlüter®-TROBA-LINE-TL/H

Σταθεροποίηση ύψους, B = 110 mm

H (mm)	L = 135 mm Κωδ.	€ / Σετ	KV (Σετ)
0-20	TL2 H 110*	26,90	40
20-40	TL4 H 110**	28,67	40

Σετ με 4 βίδες

Schlüter®-TROBA-LINE-TL/H

Σταθεροποίηση ύψους, B = 160 mm

H (mm)	L = 135 mm Κωδ.	€ / Σετ	KV (Σετ)
0-20	TL2 H 160*	29,37	40
20-40	TL4 H 160**	31,13	40

Υδρορροή

Schlüter®-KERDI-DRAIN-SP-E

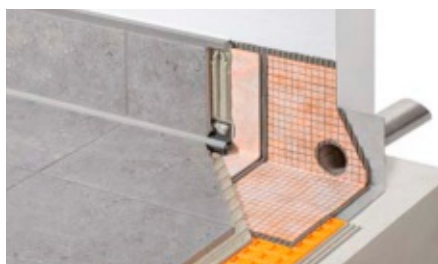

Το Schlüter-KERDI-DRAIN-SP-E είναι μια υδρορροή από ανοξείδωτο χάλυβα για την αποστράγγιση επιφανειών μπαλκονιών και ταρατσών, οι οποίες περιορίζονται από στηθαίο. Η κόλληση του φύλλου Schlüter-KERDI γίνεται στον μεγάλο σύνδεσμο κόλλησης ως στεγανοποιητική σύνδεση, διασφαλίζοντας με αυτόν τον τρόπο την απλή και ασφαλή σύνδεση των σύνθετων στεγανοποιήσεων.

(Δελτίο δεδομένων προϊόντος 8.5)

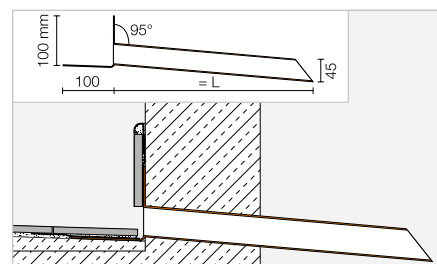

Schlüter®-KERDI-DRAIN-SP-E

Ανοξείδωτος χάλυβας V2A

L (cm)	Κωδ.	€ / Σετ	P (Σετ)
25	KD SPE 45/25	124,79	10
40	KD SPE 45/40	132,59	10

Schlüter®-KERDI-DRAIN

Σημειακή απορροή στον εξωτερικό χώρο

Οριζόντια απορροή χωρίς οσμοπαγίδα

Σετ εκροής δαπέδου σε DN 50

306-307

Κάθετη απορροή χωρίς οσμοπαγίδα

Σετ εκροής δαπέδου σε DN 50, DN 70, DN 100

308-310

Πλήρη σετ για χαλαρή τοποθέτηση σε
εξωτερικό χώρο

311

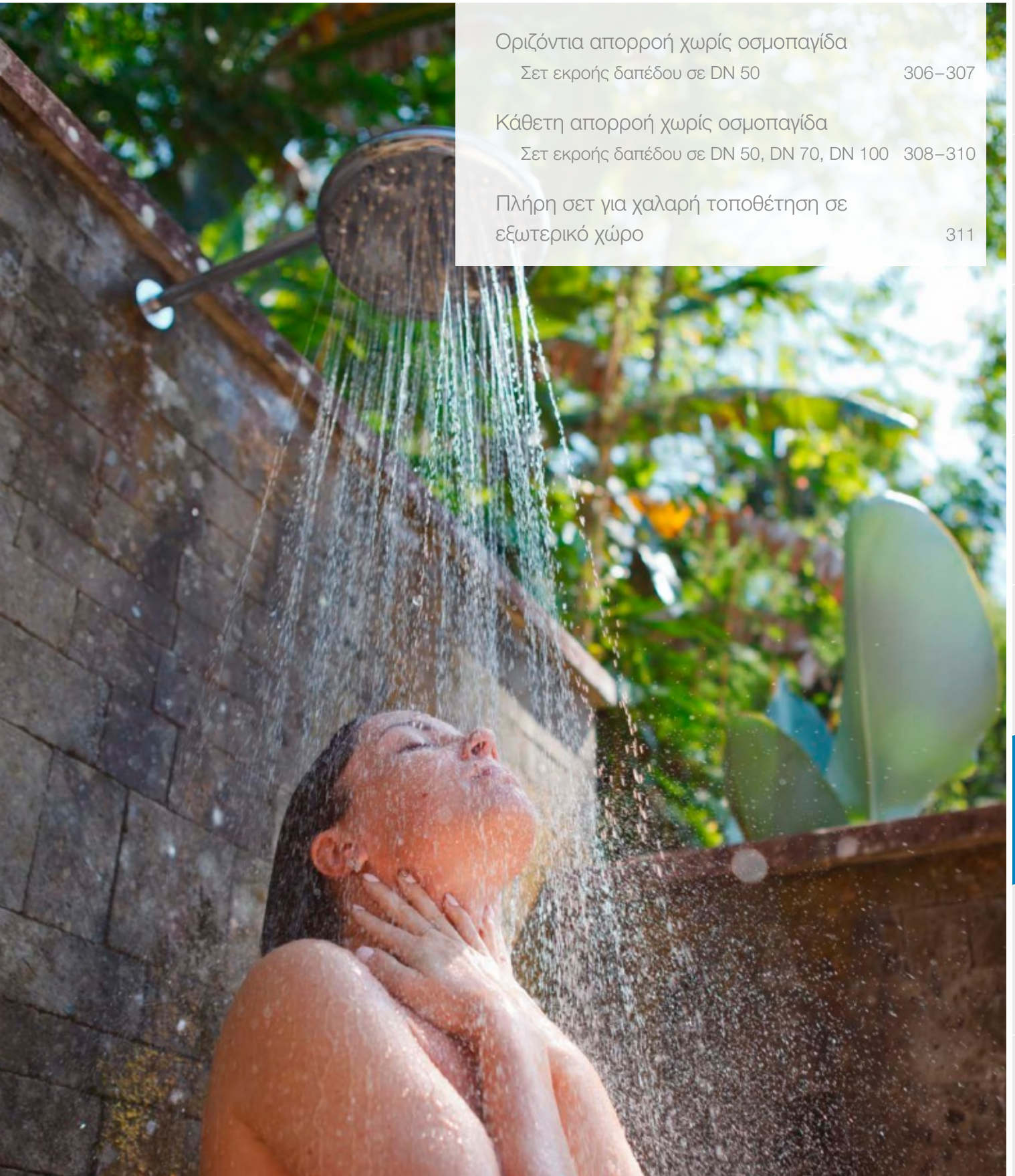



Schlüter®-KERDI-DRAIN

Οριζόντια απορροή χωρίς οσμοπαγίδα

Σημειακή απορροή στον εξωτερικό χώρο



Σετ σχάρας/πλαisiού

- 1 Σχάρα από ανοξείδωτο χάλυβα με βάση
- 2 Δακτύλιος σταθεροποίησης ύψους

Σετ απορροής δαπέδου

- 3 Φύλλο Schlüter-KERDI
- 4 Προσθήκη λεπτής στρώσης
- 5 Στοιχείο εισροής
- 6 Φύλλο αποστράγγισης Schlüter-TROBA-PLUS 8
- 7 Δακτύλιος φλάντζας από ανοξείδωτο χάλυβα
- 8 Περιβλήμα απορροής με σύνδεση στεγανοποίησης

Επισημάνση:

Το σετ εκροής δαπέδου και το σετ σχάρας/πλαisiού πρέπει να παραγγελθούν μεμονωμένα.

Ιδιαιτερότητες των σχαρών



Οι σχάρες για όλες τις απορροές δαπέδου διαθέτουν προέκταση πλαisiού (εκτός από την KD R10 ED4) και διάταξη σταθεροποίησης ύψους. Οι σχάρες αυτές δεν φέρουν οσμοπαγίδα. Όλες οι σχάρες με παγίδα ρύπων εκτός από τις KD R10 ED4, KD R15 ED1 S, KD R15 ED1 SB και KD R15 ED1 SR.



Σχέδιο σχάρας



Σχέδιο 1
CLASSIC



Σχέδιο 1
CLASSIC
ROUND



Σχέδιο 2
TRAPEZOID



Σχέδιο 3
SQUARE



Σχέδιο 4
TILE

DN 50

Σετ απορροής δαπέδου



Κωδ.	€ / τμχ.
KD BH 50 B	117,90

Σετ σχάρας/πλαisiού	L x B (cm)	Κωδ.	€ / τμχ.
Σχέδιο 1, ανοξείδωτος χάλυβας με βίδες	10 x 10	KD R10 ED1 S	66,36
Σχέδιο 1, ανοξείδωτος χάλυβας V4A με βίδες	10 x 10	KD R10 V4A D1 S	82,94
Σχέδιο 1, ανοξείδωτος χάλυβας	10 x 10	KD R10 ED1	66,36
Σχέδιο 1, ανοξείδωτος χάλυβας λάδιου μπρονζέ με βίδες	10 x 10	KD R10 EOB D1 S	94,24
Σχέδιο 1, ανοξείδωτος χάλυβας με βίδες	15 x 15	KD R15 ED1 S	90,48
Σχέδιο 1, ανοξείδωτος χάλυβας με βίδες (κυκλικό)	15 x 15	KD R15 ED1 SR	90,48
Σχέδιο 2, βουρτσισμένος ανοξείδωτος χάλυβας	10 x 10	KD R10 ED2	120,66
Σχέδιο 3, ανοξείδωτος χάλυβας, βουρτσισμένος	10 x 10	KD R10 ED3	120,66
Σχέδιο 4, ανοξείδωτος χάλυβας	10 x 10	KD R10 ED4	66,36

DN 50

Σετ απορροής δαπέδου

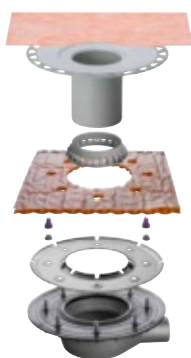

Κωδ.	€ / τμχ.
KD BH 50 MSBB	230,20

Σετ σχάρας/πλαisiού	L x B (cm)	Κωδ.	€ / τμχ.
Σχέδιο 1, ανοξείδωτος χάλυβας με βίδες	10 x 10	KD R10 ED1 S	66,36
Σχέδιο 1, ανοξείδωτος χάλυβας V4A με βίδες	10 x 10	KD R10 V4A D1 S	82,94
Σχέδιο 1, ανοξείδωτος χάλυβας	10 x 10	KD R10 ED1	66,36
Σχέδιο 1, ανοξείδωτος χάλυβας λάδιου μπρονζέ με βίδες	10 x 10	KD R10 EOB D1 S	94,24
Σχέδιο 1, ανοξείδωτος χάλυβας με βίδες	15 x 15	KD R15 ED1 S	90,48
Σχέδιο 1, ανοξείδωτος χάλυβας με βίδες (κυκλικό)	15 x 15	KD R15 ED1 SR	90,48
Σχέδιο 2, βουρτσισμένος ανοξείδωτος χάλυβας	10 x 10	KD R10 ED2	120,66
Σχέδιο 3, ανοξείδωτος χάλυβας, βουρτσισμένος	10 x 10	KD R10 ED3	120,66
Σχέδιο 4, ανοξείδωτος χάλυβας	10 x 10	KD R10 ED4	66,36

Επισημάνση: Με σύνδεσμο στεγανοποίησης για διαδρόμους από βιτουμίνη και συνθετικό υλικό.

P = 10 τεμάχια



Schlüter®-KERDI-DRAIN

Κάθετη απορροή χωρίς οσμοπαγίδα

Σημειακή απορροή στον εξωτερικό χώρο



Σετ σχάρας/πλαisiού

- 1 Σχάρα από ανοξείδωτο χάλυβα με βάση
- 2 Δακτύλιος σταθεροποίησης ύψους

Σετ απορροής δαπέδου

- 3 Φύλλο Schlüter-KERDI
- 4 Προσθήκη λεπτής στρώσης
- 5 Περιβλήμα εκροής χωρίς οσμοπαγίδα

Επισημάνση:

Το σετ εκροής δαπέδου και το σετ σχάρας/πλαisiού πρέπει να παραγγελθούν μεμονωμένα.

Ιδιαιτερότητες των σχαρών



Οι σχάρες για όλες τις απορροές δαπέδου διαθέτουν προέκταση πλαisiού (εκτός από την KD R10 ED4) και διάταξη σταθεροποίησης ύψους. Οι σχάρες αυτές δεν φέρουν οσμοπαγίδα. Όλες οι σχάρες με παγίδα ρύπων εκτός από τις KD R10 ED4, KD R15 ED1 S, KD R15 ED1 SB και KD R15 ED1 SR.



Σχέδιο σχάρας



Σχέδιο 1
CLASSIC



Σχέδιο 1
CLASSIC
ROUND



Σχέδιο 2
TRAPEZOID



Σχέδιο 3
SQUARE



Σχέδιο 4
TILE

DN 50

Σετ απορροής δαπέδου

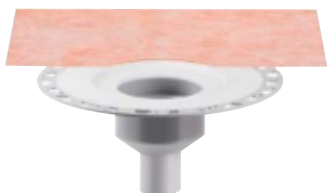

Σετ σχάρας/πλαisiού	L x B (cm)	Κωδ.	€ / τμχ.
Σχέδιο 1, ανοξείδωτος χάλυβας με βίδες	10 x 10	KD R10 ED1 S	66,36
Σχέδιο 1, ανοξείδωτος χάλυβας V4A με βίδες	10 x 10	KD R10 V4A D1 S	82,94
Σχέδιο 1, ανοξείδωτος χάλυβας	10 x 10	KD R10 ED1	66,36
Σχέδιο 1, ανοξείδωτος χάλυβας λάδιου μπρονζέ με βίδες	10 x 10	KD R10 EOB D1 S	94,24
Σχέδιο 1, ανοξείδωτος χάλυβας με βίδες	15 x 15	KD R15 ED1 S	90,48
Σχέδιο 1, ανοξείδωτος χάλυβας με βίδες (κυκλικό)	15 x 15	KD R15 ED1 SR	90,48
Σχέδιο 2, βουρτσισμένος ανοξείδωτος χάλυβας	10 x 10	KD R10 ED2	120,66
Σχέδιο 3, ανοξείδωτος χάλυβας, βουρτσισμένος	10 x 10	KD R10 ED3	120,66
Σχέδιο 4, ανοξείδωτος χάλυβας	10 x 10	KD R10 ED4	66,36

Κωδ.	€ / τμχ.
KD BV 50	63,32

DN 70

Σετ απορροής δαπέδου



Σετ σχάρας/πλαisiού	L x B (cm)	Κωδ.	€ / τμχ.
Σχέδιο 1, ανοξείδωτος χάλυβας με βίδες	10 x 10	KD R10 ED1 S	66,36
Σχέδιο 1, ανοξείδωτος χάλυβας V4A με βίδες	10 x 10	KD R10 V4A D1 S	82,94
Σχέδιο 1, ανοξείδωτος χάλυβας	10 x 10	KD R10 ED1	66,36
Σχέδιο 1, ανοξείδωτος χάλυβας λάδιου μπρονζέ με βίδες	10 x 10	KD R10 EOB D1 S	94,24
Σχέδιο 1, ανοξείδωτος χάλυβας με βίδες	15 x 15	KD R15 ED1 S	90,48
Σχέδιο 1, ανοξείδωτος χάλυβας με βίδες (κυκλικό)	15 x 15	KD R15 ED1 SR	90,48
Σχέδιο 2, βουρτσισμένος ανοξείδωτος χάλυβας	10 x 10	KD R10 ED2	120,66
Σχέδιο 3, ανοξείδωτος χάλυβας, βουρτσισμένος	10 x 10	KD R10 ED3	120,66
Σχέδιο 4, ανοξείδωτος χάλυβας	10 x 10	KD R10 ED4	66,36

Κωδ.	€ / τμχ.
KD BV 70	63,32

DN 100

Σετ απορροής δαπέδου

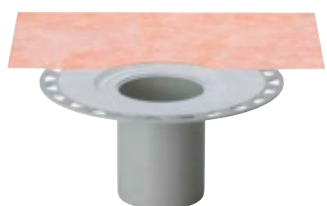

Σετ σχάρας/πλαisiού	L x B (cm)	Κωδ.	€ / τμχ.
Σχέδιο 1, ανοξείδωτος χάλυβας με βίδες	10 x 10	KD R10 ED1 S	66,36
Σχέδιο 1, ανοξείδωτος χάλυβας V4A με βίδες	10 x 10	KD R10 V4A D1 S	82,94
Σχέδιο 1, ανοξείδωτος χάλυβας	10 x 10	KD R10 ED1	66,36
Σχέδιο 1, ανοξείδωτος χάλυβας λάδιου μπρονζέ με βίδες	10 x 10	KD R10 EOB D1 S	94,24
Σχέδιο 1, ανοξείδωτος χάλυβας με βίδες	15 x 15	KD R15 ED1 S	90,48
Σχέδιο 1, ανοξείδωτος χάλυβας με βίδες (κυκλικό)	15 x 15	KD R15 ED1 SR	90,48
Σχέδιο 2, βουρτσισμένος ανοξείδωτος χάλυβας	10 x 10	KD R10 ED2	120,66
Σχέδιο 3, ανοξείδωτος χάλυβας, βουρτσισμένος	10 x 10	KD R10 ED3	120,66
Σχέδιο 4, ανοξείδωτος χάλυβας	10 x 10	KD R10 ED4	66,36

Κωδ.	€ / τμχ.
KD BV 100	63,32

P = 10 τεμάχια



Schlüter®-KERDI-DRAIN

Κάθετη απορροή χωρίς οσμοπαγίδα

Σημειακή απορροή στον εξωτερικό χώρο

DN 50

Σετ απορροής δαπέδου	+ Σετ σχάρας/πλασιού	L x B (cm)	Κωδ.	€ / τμχ.
	Σχέδιο 1, ανοξείδωτος χάλυβας με βίδες	10 x 10	KD R10 ED1 S	66,36
	Σχέδιο 1, ανοξείδωτος χάλυβας V4A με βίδες	10 x 10	KD R10 V4A D1 S	82,94
	Σχέδιο 1, ανοξείδωτος χάλυβας	10 x 10	KD R10 ED1	66,36
	Σχέδιο 1, ανοξείδωτος χάλυβας λάδιου μπρονζέ με βίδες	10 x 10	KD R10 E0B D1 S	94,24
	Σχέδιο 1, ανοξείδωτος χάλυβας με βίδες	15 x 15	KD R15 ED1 S	90,48
	Σχέδιο 1, ανοξείδωτος χάλυβας με βίδες (κυκλικό)	15 x 15	KD R15 ED1 SR	90,48
	Σχέδιο 2, βουρτσισμένος ανοξείδωτος χάλυβας	10 x 10	KD R10 ED2	120,66
	Σχέδιο 3, ανοξείδωτος χάλυβας, βουρτσισμένος	10 x 10	KD R10 ED3	120,66
	Σχέδιο 4, ανοξείδωτος χάλυβας	10 x 10	KD R10 ED4	66,36

Κωδ.	€ / τμχ.
KD BV 50 B	117,90

DN 50

Σετ απορροής δαπέδου	+ Σετ σχάρας/πλασιού	L x B (cm)	Κωδ.	€ / τμχ.
	Σχέδιο 1, ανοξείδωτος χάλυβας με βίδες	10 x 10	KD R10 ED1 S	66,36
	Σχέδιο 1, ανοξείδωτος χάλυβας V4A με βίδες	10 x 10	KD R10 V4A D1 S	82,94
	Σχέδιο 1, ανοξείδωτος χάλυβας	10 x 10	KD R10 ED1	66,36
	Σχέδιο 1, ανοξείδωτος χάλυβας λάδιου μπρονζέ με βίδες	10 x 10	KD R10 E0B D1 S	94,24
	Σχέδιο 1, ανοξείδωτος χάλυβας με βίδες	15 x 15	KD R15 ED1 S	90,48
	Σχέδιο 1, ανοξείδωτος χάλυβας με βίδες (κυκλικό)	15 x 15	KD R15 ED1 SR	90,48
	Σχέδιο 2, βουρτσισμένος ανοξείδωτος χάλυβας	10 x 10	KD R10 ED2	120,66
	Σχέδιο 3, ανοξείδωτος χάλυβας, βουρτσισμένος	10 x 10	KD R10 ED3	120,66
	Σχέδιο 4, ανοξείδωτος χάλυβας	10 x 10	KD R10 ED4	66,36

Κωδ.	€ / τμχ.
KD BV 50 MSBB	230,20

P = 10 τεμάχια

Επισήμανση: Με σύνδεσμο στεγανοποίησης για διαδρόμους από βιτουμίνη και συνθετικό υλικό.

Σχέδιο σχάρας



Σχέδιο 1
CLASSIC



Σχέδιο 1
CLASSIC
ROUND



Σχέδιο 2
TRAPEZOID



Σχέδιο 3
SQUARE



Σχέδιο 4
TILE

Schlüter®-KERDI-DRAIN

Πλήρη σετ για χαλαρή τοποθέτηση σε εξωτερικό χώρο

Σημειακή αποστράγγιση | Οριζόντια εκροή

DN 50



Στο σετ περιλαμβάνονται τα εξής:

- Σετ απορροής δαπέδου
- Σύνδεσμος στεγανοποίησης για διαδρόμους από βιτουμίνη και συνθετικό υλικό
- Ένθεμα για χαλαρή τοποθέτηση
- Σχάρα, σχέδιο 1 (KD R15 ED1 S), ανοξείδωτος χάλυβας με βίδες

Κωδ.	€ / τμχ.
KD BH 50 ASLVB	266,73

P = 10 τεμάχια

Σημειακή αποστράγγιση | Κάθετη εκροή

DN 50



Στο σετ περιλαμβάνονται τα εξής:

- Σετ απορροής δαπέδου
- Σύνδεσμος στεγανοποίησης για διαδρόμους από βιτουμίνη και συνθετικό υλικό
- Ένθεμα για χαλαρή τοποθέτηση
- Σχάρα, σχέδιο 1 (KD R15 ED1 S), ανοξείδωτος χάλυβας με βίδες

Κωδ.	€ / τμχ.
KD BV 50 ASLVB	266,73

P = 10 τεμάχια



Schlüter®-BARA

Εξατομίκευση για εξωτερικούς χώρους

Η Schlüter-Systems σας δεν σας προσφέρει μόνο τη σωστή διαμόρφωση για κάθε κατασκευαστική περίπτωση σε μπαλκόνια και βεράντες. Στα προφίλ BARA της εταιρείας μας μπορείτε να επιλέξετε και μέχρι 5 σπάνια επιστρώσεις. Ή – ως ιδιαίτερη υπηρεσία στους πελάτες σας – να προσφέρετε εξατομικευμένες επιστρώσεις σε 190 χρώματα RAL Classic. Κι όταν ο μελετητής αποδεικνύεται ιδιαίτερα δημιουργικός, προσφέρουμε και γωνιακά στοιχεία σε ειδικές γωνίες. Προκαλέστε μας – κατασκευάζουμε προϊόντα ειδικά για εσάς.





Ακραίο προφίλ

Schlüter®-BARA-RAK



Το Schlüter-BARA-RAK είναι ένα ακραίο προφίλ για μπαλκόνια με νεροστάλαξη από αλουμίνιο με έγχρωμη επίστρωση. Τοποθετείται στην περιμετρική περιοχή μιας έτοιμης επικλινούς επιφάνειας, όπου χρησιμεύει ως περιμετρικό τελείωμα και νεροστάλαξη. (Δελτίο δεδομένων προϊόντος 5.5)

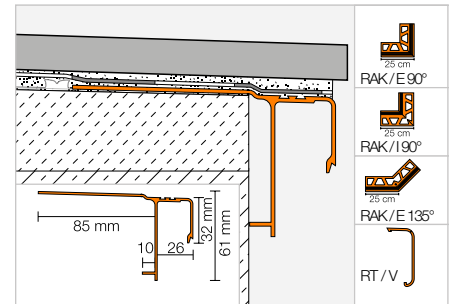

Schlüter®-BARA-RAK

Αλουμίνιο με έγχρωμη επίστρωση

L = 2,50 m Κωδ.	€/μ	KV (τεμ.)
RAK 50 ...*	38,37	40

MyDesign by Schlüter-Systems

Δυνατότητα εξατομικευμένης επίστρωσης με 190 χρώματα RAL Classic. Περισσότερες πληροφορίες από τη σελίδα 16 και μετά.

Γωνία | Τελικό καπάκι | Σύνδεσμος

Schlüter®-BARA-RAK/E 90°

Εξωτερική γωνία 90°

Κωδ.	€/τμχ.	P (τεμ.)
E90 / RAK 50 ...*	52,09	10

Schlüter®-BARA-RAK/E 135°

Εξωτερική γωνία 135°

Κωδ.	€/τμχ.	P (τεμ.)
E135 / RAK 50 ...*	57,32	10

Schlüter®-BARA-RAK/I 90°

Εσωτερική γωνία 90°

Κωδ.	€/τμχ.	P (τεμ.)
I90 / RAK 50 ...*	52,09	10

Schlüter®-BARA-RT/EK

Τελικό καπάκι

Κωδ.	€/τμχ.	P (τεμ.)
E / RT 30 ...*	3,25	50

Schlüter®-BARA-RTK/V

Συνδετήρας

Κωδ.	€/τμχ.	P (τεμ.)
V / RT 30 ...*	3,34	50

Συμπλήρωση χρώματος στον κωδικό είδους (π.χ. V / RT 30 SB)



* Χρώματα: AG - BW - GM - PG - SB

Μια επισκόπηση των επιφανειών και των χρωμάτων θα βρείτε αρχίζοντας από τη σελίδα 342.

Επισήμανση:

Το Schlüter-BARA-RAK δεν προβλέπεται για τη συναρμολόγηση του συστήματος ρείθρων Schlüter-BARIN. Ωστόσο αυτό μπορεί να υλοποιηθεί με τη διάνοξη οπών Ø 7 mm.

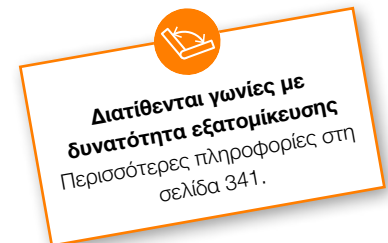



Ακραίο προφίλ

Schlüter®-BARA-RAKEG



Το Schlüter-BARA-RAKEG είναι ένα ακραίο προφίλ με νεροσταλάκτη για την τοποθέτηση σε έτοιμα επικλινή δάπεδα. Χρησιμοποιείται για την εγκατάσταση της κατασκευής με το στρώμα απόζευξης Schlüter-DITRA. Οι κλειστές ακμές εξασφαλίζουν καθαρό τελείωμα για τα πλακίδια.

(Δελτίο δεδομένων προϊόντος 5.22)

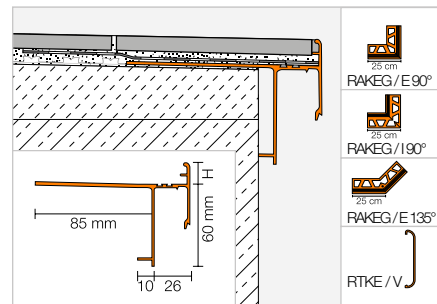

Schlüter®-BARA-RAKEG

Αλουμίνιο με έγχρωμη επίστρωση

H (mm)	L = 2,50 m Κωδ.	€ / m	KV (τεμ.)
4	RAKEG 4 ...*	41,83	40
10	RAKEG 10 ...*	42,50	40
15	RAKEG 15 ...*	45,74	40
18	RAKEG 18 ...*	46,00	40
21	RAKEG 21 ...*	46,57	40

MyDesign by Schlüter-Systems
 Δυνατότητα εξατομικευμένης επίστρωσης με 190 χρώματα RAL Classic. Περισσότερες πληροφορίες από τη σελίδα 16 και μετά.

Γωνία | Σύνδεσμος

Schlüter®-BARA-RAKEG/E 90°

Εξωτερική γωνία 90°

H (mm)	Κωδ.	€ / τμχ.	P (τεμ.)
4	E90 / RAKEG 4 ...*	58,39	10
10	E90 / RAKEG 10 ...*	58,39	10
15	E90 / RAKEG 15 ...*	58,39	10
18	E90 / RAKEG 18 ...*	58,39	10
21	E90 / RAKEG 21 ...*	58,39	10

Schlüter®-BARA-RAKEG/E 135°

Εξωτερική γωνία 135°

H (mm)	Κωδ.	€ / τμχ.	P (τεμ.)
4	E135 / RAKEG 4 ...*	58,39	10
10	E135 / RAKEG 10 ...*	58,39	10
15	E135 / RAKEG 15 ...*	58,39	10
18	E135 / RAKEG 18 ...*	58,39	10
21	E135 / RAKEG 21 ...*	58,39	10

Schlüter®-BARA-RAKEG/I 90°

Εσωτερική γωνία 90°

H (mm)	Κωδ.	€ / τμχ.	P (τεμ.)
4	I90 / RAKEG 4 ...*	58,39	10
10	I90 / RAKEG 10 ...*	58,39	10
15	I90 / RAKEG 15 ...*	58,39	10
18	I90 / RAKEG 18 ...*	58,39	10
21	I90 / RAKEG 21 ...*	58,39	10

Schlüter®-BARA-RTKE/V

Συνδετήρας

H (mm)	Κωδ.	€ / τμχ.	P (τεμ.)
4	V / RTKE 4 ...*	3,64	50
10	V / RTKE 10 ...*	3,64	50
15	V / RTKE 15 ...*	3,64	50
18	V / RTKE 18 ...*	3,64	50
21	V / RTKE 21 ...*	3,64	50

Διατίθενται γωνίες με δυνατότητα εξατομικεύσεως
 Περισσότερες πληροφορίες στη σελίδα 341.

Συμπλήρωση χρώματος στον κωδικό είδους (π.χ. V / RTKE 4 GM)



* Χρώματα: AG - BW - GM - PG - SB

Μια επισκόπηση των επιφανειών και των χρωμάτων θα βρείτε αρχίζοντας από τη σελίδα 342.



Ακραίο προφίλ

Schlüter®-BARA-RAKE

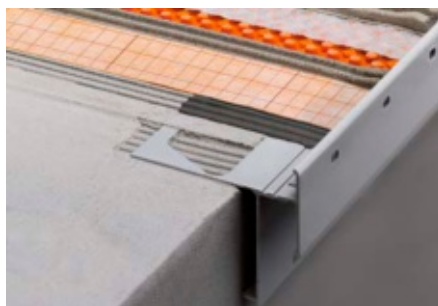

Το Schlüter-BARA-RAKE είναι ένα ακραίο προφίλ με νεροσταλάκτη για την τοποθέτηση σε έτοιμα επικλινή δάπεδα. Το προφίλ BARA-RAKE ενδείκνυται ιδιαίτερα για την κατασκευή με συνδυασμένη αποστράγγιση Schlüter-DITRA-DRAIN. Οι διάτρητες ακμές εξασφαλίζουν καθαρό τελείωμα για τα πλακίδια.

(Δελτίο δεδομένων προϊόντος 5.22)

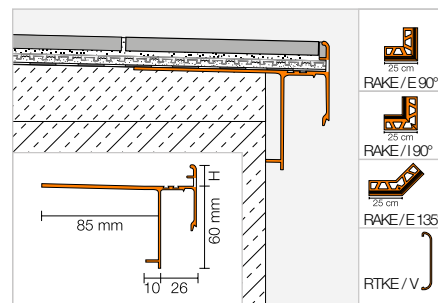

Schlüter®-BARA-RAKE

Αλουμίνιο με έγχρωμη επίστρωση

H (mm)	L = 2,50 m Κωδ.	€ / m	KV (τεμ.)
10	RAKE 10 ...*	53,43	40
15	RAKE 15 ...*	56,62	40
18	RAKE 18 ...*	56,87	40
21	RAKE 21 ...*	57,46	40

MyDesign by Schlüter-Systems

Δυνατότητα εξατομικευμένης επίστρωσης με 190 χρώματα RAL Classic. Περισσότερες πληροφορίες από τη σελίδα 16 και μετά.

Γωνία | Σύνδεσμος

Schlüter®-BARA-RAKE/E 90°

Εξωτερική γωνία 90°

H (mm)	Κωδ.	€ / τμχ.	P (τεμ.)
10	E90 / RAKE 10 ...*	64,85	10
15	E90 / RAKE 15 ...*	64,85	10
18	E90 / RAKE 18 ...*	64,85	10
21	E90 / RAKE 21 ...*	64,85	10

Schlüter®-BARA-RAKE/E 135°

Εξωτερική γωνία 135°

H (mm)	Κωδ.	€ / τμχ.	P (τεμ.)
10	E135 / RAKE 10 ...*	64,85	10
15	E135 / RAKE 15 ...*	64,85	10
18	E135 / RAKE 18 ...*	64,85	10
21	E135 / RAKE 21 ...*	64,85	10

Schlüter®-BARA-RAKE/I 90°

Εσωτερική γωνία 90°

H (mm)	Κωδ.	€ / τμχ.	P (τεμ.)
10	I90 / RAKE 10 ...*	64,85	10
15	I90 / RAKE 15 ...*	64,85	10
18	I90 / RAKE 18 ...*	64,85	10
21	I90 / RAKE 21 ...*	64,85	10

Schlüter®-BARA-RTKE/V

Συνδετήρας

H (mm)	Κωδ.	€ / τμχ.	P (τεμ.)
10	V / RTKE 10 ...*	3,64	50
15	V / RTKE 15 ...*	3,64	50
18	V / RTKE 18 ...*	3,64	50
21	V / RTKE 21 ...*	3,64	50

Διατίθενται γωνίες με δυνατότητα εξατομικευσης. Περισσότερες πληροφορίες στη σελίδα 341.

Συμπλήρωση χρώματος στον κωδικό είδους (π.χ. V / RTKE 10 PG)

GM PG

* Χρώματα: GM - PG

Μια επισκόπηση των επιφανειών και των χρωμάτων θα βρείτε αρχίζοντας από τη σελίδα 342.



Ακραίο προφίλ

Schlüter®-BARA-RKB



Το Schlüter-BARA-RKB είναι ένα προφίλ τελειώματος σε σχήμα T για επιστρώσεις. Ο μπροστινός βραχίονας τελειώματος έχει μια προεξέχουσα ακμή στάλαξης.
(Δελτίο δεδομένων προϊόντος 5.18)

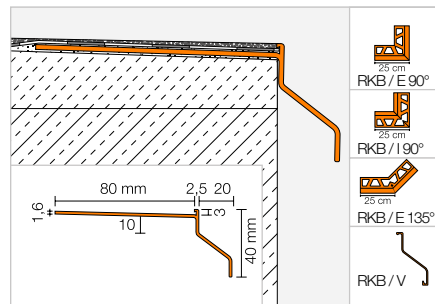

Schlüter®-BARA-RKB

Αλουμίνιο με έγχρωμη επιστρώση

L = 2,50 m Κωδ.	€ / m	KV (τεμ.)
RKB 3 ...*	30,49	40

MyDesign by Schlüter-Systems
Δυνατότητα εξατομικευμένης
επιστρώσης με 190 χρώματα RAL
Classic. Περισσότερες πληροφορίες
από τη σελίδα 16 και μετά.

Γωνία | Σύνδεσμος

Schlüter®-BARA-RKB/E 90°

Εξωτερική γωνία 90°

Κωδ.	€ / τμχ.	P (τεμ.)
E90 / RKB 3 ...*	40,83	10

Schlüter®-BARA-RKB/E 135°

Εξωτερική γωνία 135°

Κωδ.	€ / τμχ.	P (τεμ.)
E135 / RKB 3 ...*	42,57	10

Schlüter®-BARA-RKB/I 90°

Εσωτερική γωνία 90°

Κωδ.	€ / τμχ.	P (τεμ.)
I90 / RKB 3 ...*	40,83	10

Schlüter®-BARA-RKB/V

Συνδετήρας

Κωδ.	€ / τμχ.	P (τεμ.)
V / RKB 3 ...*	3,80	50

**Διατίθενται γωνίες με
δυνατότητα εξατομικευσης**
Περισσότερες πληροφορίες στη
σελίδα 341.

Συμπλήρωση χρώματος στον κωδικό είδους (π.χ. V / RKB 3 GM)



* Χρώματα: AG - BW - GM - PG - SB

Μια επισκόπηση των επιφανειών και των χρωμάτων θα βρείτε αρχίζοντας από τη σελίδα 342.



Ακραίο προφίλ

Schlüter®-BARA-RKK



Το Schlüter-BARA-RKK είναι ένα ακραίο προφίλ σχήματος T με κοντό νεροσταλάκτη για τοποθέτηση σε έτοιμο κεκλιμένο δάπεδο. Είναι σχεδιασμένο για τοποθέτηση με σύνθετο μονωτικό Schlüter-DITRA. Οι κλειστές ακμές εξασφαλίζουν καθαρό τελείωμα για τα πλακίδια.

(Δελτίο δεδομένων προϊόντος 5.24)

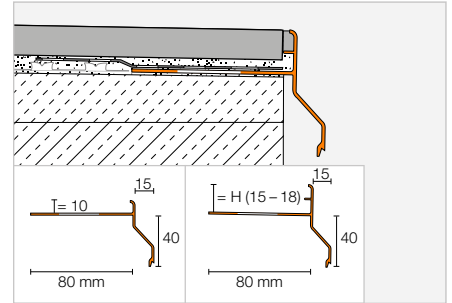

Schlüter®-BARA-RKK

Αλουμίνιο με έγχρωμη επίστρωση

H (mm)	L = 2,50 m Κωδ.	€ / m	KV (τεμ.)
10	RKK 10 ...*	33,11	40
15	RKK 15 ...*	34,38	40
18	RKK 18 ...*	35,39	40

MyDesign by Schlüter-Systems
Δυνατότητα εξατομικευμένης επίστρωσης με 190 χρώματα RAL Classic. Περισσότερες πληροφορίες από τη σελίδα 16 και μετά.

Γωνία | Σύνδεσμος

Schlüter®-BARA-RKK/E 90°

Εξωτερική γωνία 90°

H (mm)	Κωδ.	€ / τμχ.	P (τεμ.)
10	E90 / RKK 10 ...*	49,42	10
15	E90 / RKK 15 ...*	49,42	10
18	E90 / RKK 18 ...*	49,42	10

Schlüter®-BARA-RKK/E 135°

Εξωτερική γωνία 135°

H (mm)	Κωδ.	€ / τμχ.	P (τεμ.)
10	E135 / RKK 10 ...*	49,42	10
15	E135 / RKK 15 ...*	49,42	10
18	E135 / RKK 18 ...*	49,42	10

Schlüter®-BARA-RKK/I 90°

Εσωτερική γωνία 90°

H (mm)	Κωδ.	€ / τμχ.	P (τεμ.)
10	I90 / RKK 10 ...*	49,42	10
15	I90 / RKK 15 ...*	49,42	10
18	I90 / RKK 18 ...*	49,42	10

Schlüter®-BARA-RKK/V

Συνδετήρας

H (mm)	Κωδ.	€ / τμχ.	P (τεμ.)
10	V / RKK 10 ...*	3,80	50
15	V / RKK 15 ...*	3,80	50
18	V / RKK 18 ...*	3,80	50

Διατίθενται γωνίες με δυνατότητα εξατομικευσης
Περισσότερες πληροφορίες στη σελίδα 341.

Συμπλήρωση χρώματος στον κωδικό είδους (π.χ. V / RKK 10 SB)



* Χρώματα: AG - BW - GM - PG - SB

Μια επισκόπηση των επιφανειών και των χρωμάτων θα βρείτε αρχίζοντας από τη σελίδα 342.



Ακραίο προφίλ

Schlüter®-BARA-RKKE



Το Schlüter-BARA-RKKE είναι ένα ακραίο προφίλ σχήματος T με κοντό νεροσταλάκτη για τοποθέτηση σε έτοιμο κεκλιμένο δάπεδο. Το προφίλ BARA-RKKE ενδείκνυται ιδιαίτερα για την κατασκευή με συνδυασμένη αποστράγγιση Schlüter-DITRA-DRAIN. Οι διάτρητες ακμές εξασφαλίζουν καθαρό τελείωμα για τα πλακίδια.

(Δελτίο δεδομένων προϊόντος 5.24)

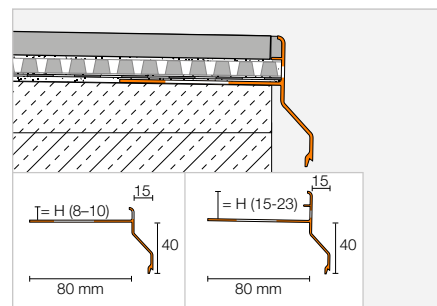

Schlüter®-BARA-RKKE

Αλουμίνιο με έγχρωμη επίστρωση

H (mm)	L = 2,50 m Κωδ.	€ / m	KV (τεμ.)
8	RKKE 8 ...*	42,36	40
10	RKKE 10 ...*	43,27	40
15	RKKE 15 ...*	45,28	40
18	RKKE 18 ...*	47,09	40
21	RKKE 21 ...*	49,57	40
23	RKKE 23 ...*	51,30	40

Επισήμανση:

Τα προφίλ ύψους 21 και 23 mm είναι κατάλληλα για χρήση και με το Schlüter-DITRA-DRAIN 8.



Γωνία | Σύνδεσμος

Schlüter®-BARA-RKKE/E 90°

Εξωτερική γωνία 90°

H (mm)	Κωδ.	€ / τμχ.	P (τεμ.)
8	E90 / RKKE 8 ...*	54,69	10
10	E90 / RKKE 10 ...*	54,69	10
15	E90 / RKKE 15 ...*	54,69	10
18	E90 / RKKE 18 ...*	54,69	10
21	E90 / RKKE 21 ...*	54,69	10
23	E90 / RKKE 23 ...*	54,69	10

Schlüter®-BARA-RKKE/E 135°

Εξωτερική γωνία 135°

H (mm)	Κωδ.	€ / τμχ.	P (τεμ.)
8	E135 / RKKE 8 ...*	54,69	10
10	E135 / RKKE 10 ...*	54,69	10
15	E135 / RKKE 15 ...*	54,69	10
18	E135 / RKKE 18 ...*	54,69	10
21	E135 / RKKE 21 ...*	54,69	10
23	E135 / RKKE 23 ...*	54,69	10

Schlüter®-BARA-RKKE/I 90°

Εσωτερική γωνία 90°

H (mm)	Κωδ.	€ / τμχ.	P (τεμ.)
8	I90 / RKKE 8 ...*	54,69	10
10	I90 / RKKE 10 ...*	54,69	10
15	I90 / RKKE 15 ...*	54,69	10
18	I90 / RKKE 18 ...*	54,69	10
21	I90 / RKKE 21 ...*	54,69	10
23	I90 / RKKE 23 ...*	54,69	10

Schlüter®-BARA-RKK/V

Συνδετήρας

H (mm)	Κωδ.	€ / τμχ.	P (τεμ.)
8	V / RKK 8 ...*	3,80	50
10	V / RKK 10 ...*	3,80	50
15	V / RKK 15 ...*	3,80	50
18	V / RKK 18 ...*	3,80	50
21	V / RKK 21 ...*	3,80	50
23	V / RKK 23 ...*	3,80	50

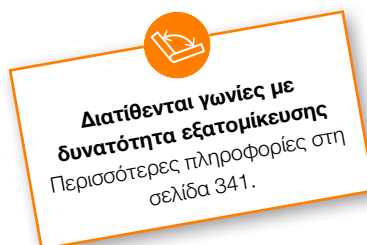

Συμπλήρωση χρώματος στον κωδικό είδους (π.χ. V / RKK 8 PG)



* Χρώματα: GM - PG - SB

Μια επισκόπηση των επιφανειών και των χρωμάτων θα βρείτε αρχίζοντας από τη σελίδα 342.



Ακραίο προφίλ

Schlüter®-BARA-RTC



Το Schlüter-BARA-RTC είναι ένα ακραίο προφίλ σχήματος T από αλουμίνιο με έγχρωμη επίστρωση για την κάλυψη εκτεθειμένων άκρων σε μπαλκόνια και ταρατσές. Είναι ιδανικό για την τοποθέτηση πλακιδίων 20-mm σε συνδυασμό με βάσεις πλακών της σειράς Schlüter-TROBA. Το επάνω σκέλος προστατεύει τις άκρες των πλακιδίων, ενώ το κάτω καλύπτει το στήριγμα και δρα ως νεροσταλάκτης.

(Δελτίο δεδομένων προϊόντος 5.19)

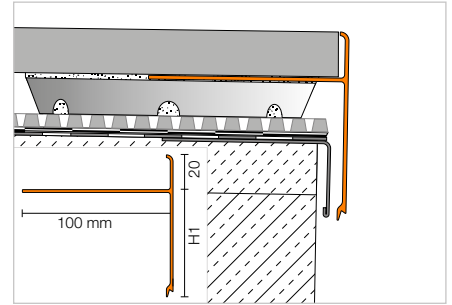

Schlüter®-BARA-RTC

Αλουμίνιο με έγχρωμη επίστρωση

H/H1 (mm)	L = 2,50 m Κωδ.	€ / m	KV (τεμ.)
20/20	RTC 20/20 ...*	35,36	40
20/40	RTC 20/40 ...*	37,41	40
20/50	RTC 20/50 ...*	41,51	40
20/60	RTC 20/60 ...*	43,05	40
20/80	RTC 20/80 ...*	45,10	40
20/100	RTC 20/100 ...*	49,20	40



Γωνία | Σύνδεσμος

Schlüter®-BARA-RTC/E 90°

Εξωτερική γωνία 90°

H/H1 (mm)	Κωδ.	€ / τμχ.	P (τεμ.)
20/20	E90 / RTC 20/20 ...*	52,20	10
20/40	E90 / RTC 20/40 ...*	54,29	10
20/50	E90 / RTC 20/50 ...*	55,34	10
20/60	E90 / RTC 20/60 ...*	56,37	10
20/80	E90 / RTC 20/80 ...*	58,46	10
20/100	E90 / RTC 20/100 ...*	60,55	10

Schlüter®-BARA-RTC/V

Συνδετήρας

H/H1 (mm)	Κωδ.	€ / τμχ.	P (τεμ.)
20/20	V / RTC 20/20 ...*	7,31	50
20/40	V / RTC 20/40 ...*	7,31	50
20/50	V / RTC 20/50 ...*	7,31	50
20/60	V / RTC 20/60 ...*	7,31	50
20/80	V / RTC 20/80 ...*	7,31	50
20/100	V / RTC 20/100 ...*	7,31	50



Συμπλήρωση χρώματος στον κωδικό είδους (π.χ. V / RTC 20/20 BW)



* Χρώματα: AG - BW - GM - PG - SB

Μια επισκόπηση των επιφανειών και των χρωμάτων θα βρείτε αρχίζοντας από τη σελίδα 342.



Ακραίο προφίλ

Schlüter®-BARA-RK

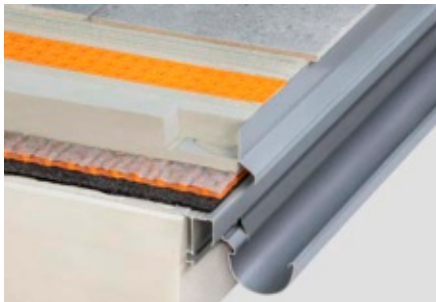

Το Schlüter-BARA-RK είναι ένα προφίλ τελειώματος σε σχήμα Τ. Ο μπροστινός βραχίονας τελειώματος έχει έναν προεξέχοντα βραχίονα στάλαξης, ο οποίος καλύπτει τον αρμό προς το σύστημα απορροής επιφανειών TROBA. (Δελτίο δεδομένων προϊόντος 5.4)

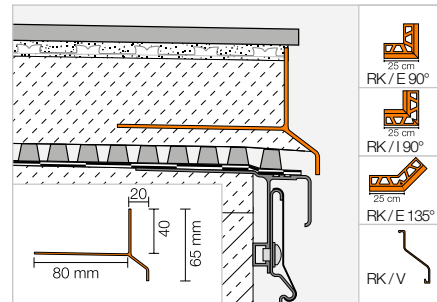

Schlüter®-BARA-RK

Αλουμίνιο με έγχρωμη επίστρωση

L = 2,50 m Κωδ.	€ / m	KV (τεμ.)
RK 65 ...*	33,47	40

MyDesign by Schlüter-Systems

Δυνατότητα εξατομικευμένης επίστρωσης με 190 χρώματα RAL Classic. Περισσότερες πληροφορίες από τη σελίδα 16 και μετά.

Γωνία | Σύνδεσμος

Schlüter®-BARA-RK/E 90°

Εξωτερική γωνία 90°

Κωδ.	€ / τμχ.	P (τεμ.)
E90 / RK 65 ...*	44,02	10

Schlüter®-BARA-RK/E 135°

Εξωτερική γωνία 135°

Κωδ.	€ / τμχ.	P (τεμ.)
E135 / RK 65 ...*	48,55	10

Schlüter®-BARA-RK/I 90°

Εσωτερική γωνία 90°

Κωδ.	€ / τμχ.	P (τεμ.)
I90 / RK 65 ...*	44,02	10

Schlüter®-BARA-RK/V

Συνδετήρας

Κωδ.	€ / τμχ.	P (τεμ.)
V / RK 65 ...*	3,80	50

Διατίθενται γωνίες με δυνατότητα εξατομικευσης. Περισσότερες πληροφορίες στη σελίδα 341.

Συμπλήρωση χρώματος στον κωδικό είδους (π.χ. V / RK 65 GM)



* Χρώματα: BW - GM - PG - SB

Μια επισκόπηση των επιφανειών και των χρωμάτων θα βρείτε αρχίζοντας από τη σελίδα 342.



Ακραίο προφίλ

Schlüter®-BARA-RKL



Το Schlüter-BARA-RKL είναι ένα ακραίο γωνιώδες προφίλ με οπές αποστράγγισης, κατασκευασμένο από αλουμίνιο με έγχρωμη επίστρωση. Ενδείκνυται για μεγάλα μεγέθους τμήματα πλακών, τα οποία τοποθετούνται κατ'επιλογή σε αστερέωτα χαλίκια/λιθοστρώματα ή ελαφρώς υπερυψωμένα δάπεδα. (Δελτίο δεδομένων προϊόντος 5.20)

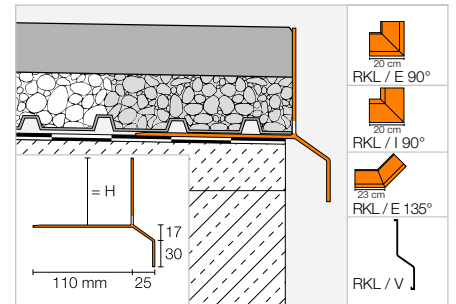

Schlüter®-BARA-RKL

Αλουμίνιο με έγχρωμη επίστρωση

H (mm)	L = 2,50 m Κωδ.	€ / m	KV (τεμ.)
30	RKL 30 ...*	54,55	40
35	RKL 35 ...*	57,19	40
40	RKL 40 ...*	59,85	40
50	RKL 50 ...*	61,42	40
75	RKL 75 ...*	64,56	40

Επισήμανση:

Τα Schlüter-BARA-RKL 35 και 40 είναι ιδιαίτερα κατάλληλα για πλάκες πέτρας πάχους 2 cm.



Γωνία | Σύνδεσμος

Schlüter®-BARA-RKL/E 90°

Εξωτερική γωνία 90°

H (mm)	Κωδ.	€ / τμχ.	P (τεμ.)
30	E90 / RKL 30 ...*	87,64	10
35	E90 / RKL 35 ...*	87,64	10
40	E90 / RKL 40 ...*	87,64	10
50	E90 / RKL 50 ...*	87,64	10
75	E90 / RKL 75 ...*	87,64	10

Schlüter®-BARA-RKL/E 135°

Εξωτερική γωνία 135°

H (mm)	Κωδ.	€ / τμχ.	P (τεμ.)
30	E135 / RKL 30 ...*	87,64	10
35	E135 / RKL 35 ...*	87,64	10
40	E135 / RKL 40 ...*	87,64	10
50	E135 / RKL 50 ...*	87,64	10
75	E135 / RKL 75 ...*	87,64	10

Schlüter®-BARA-RKL/I 90°

Εσωτερική γωνία 90°

H (mm)	Κωδ.	€ / τμχ.	P (τεμ.)
30	I90 / RKL 30 ...*	87,64	10
35	I90 / RKL 35 ...*	87,64	10
40	I90 / RKL 40 ...*	87,64	10
50	I90 / RKL 50 ...*	87,64	10
75	I90 / RKL 75 ...*	87,64	10

Schlüter®-BARA-RKL/V

Συνδετήρας

H (mm)	Κωδ.	€ / τμχ.	P (τεμ.)
30	V / RKL 30 ...*	7,29	50
35	V / RKL 35 ...*	7,29	50
40	V / RKL 40 ...*	7,29	50
50	V / RKL 50 ...*	7,29	50
75	V / RKL 75 ...*	7,29	50

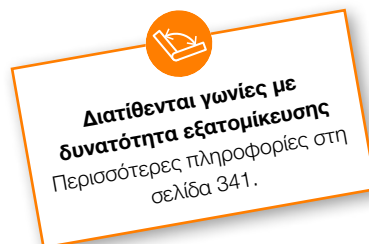

Συμπλήρωση χρώματος στον κωδικό είδους (π.χ. V / RKL 30 GM)



* Χρώματα: AG - BW - GM - PG - SB

Μια επισκόπηση των επιφανειών και των χρωμάτων θα βρείτε αρχίζοντας από τη σελίδα 342.



Ακραίο προφίλ

Schlüter®-BARA-RW



Το Schlüter-BARA-RW είναι ένα γωνιώδες προφίλ τελειώματος από ανοξείδωτο χάλυβα ή αλουμίνιο με έγχρωμη επίστρωση, για την οριοθέτηση των ελεύθερων περιμετρικών περιοχών σε μπαλκόνια και ταρατσες.
(Δελτίο δεδομένων προϊόντος 5.3)

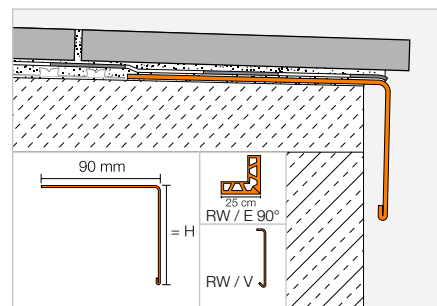

Schlüter®-BARA-RW



Αλουμίνιο με έγχρωμη επίστρωση

H (mm)	L = 2,50 m Κωδ.	€ / m	KV (τεμ.)
15	RW 15 ...*	20,93	40
25	RW 25 ...*	22,17	40
30	RW 30 ...*	22,73	40
40	RW 40 ...*	24,48	40
55	RW 55 ...*	26,67	40
75	RW 75 ...*	29,70	40
95	RW 95 ...*	32,74	40
120	RW 120 ...*	41,01	40
150	RW 150 ...*	45,60	40

Schlüter®-BARA-RW-E



Ανοξείδωτος χάλυβας V2A

H (mm)	L = 2,50 m Κωδ.	€ / m	KV (τεμ.)
15	RW 15 E	33,97	40
25	RW 25 E	35,30	40
30	RW 30 E	37,20	40
40	RW 40 E	39,22	40
55	RW 55 E	43,11	40
75	RW 75 E	48,43	40
95	RW 95 E	53,62	40
120	RW 120 E	60,21	40
150	RW 150 E	68,10	40

Γωνία | Σύνδεσμος

Schlüter®-BARA-RW/E 90°

Εξωτερική γωνία 90°, αλουμίνιο με έγχρωμη επίστρωση

H (mm)	Κωδ.	€ / τμχ.	P (τεμ.)
15	E90 / RW 15 ...*	29,48	10
25	E90 / RW 25 ...*	30,18	10
30	E90 / RW 30 ...*	30,85	10
40	E90 / RW 40 ...*	31,54	10
55	E90 / RW 55 ...*	32,99	10
75	E90 / RW 75 ...*	34,73	10
95	E90 / RW 95 ...*	36,52	10
120	E90 / RW 120 ...*	50,04	10
150	E90 / RW 150 ...*	52,73	10

Schlüter®-BARA-RW-E/E 90°

Εξωτερική γωνία 90°, ανοξείδωτος χάλυβας V2A

H (mm)	Κωδ.	€ / τμχ.	P (τεμ.)
15	E90 / RW 15 E	42,17	10
25	E90 / RW 25 E	43,08	10
30	E90 / RW 30 E	44,37	10
40	E90 / RW 40 E	45,76	10
55	E90 / RW 55 E	48,45	10
75	E90 / RW 75 E	52,06	10
95	E90 / RW 95 E	65,05	10
120	E90 / RW 120 E	69,44	10
150	E90 / RW 150 E	74,81	10

Schlüter®-BARA-RW/V

Σύνδεσμος, αλουμίνιο, με έγχρωμη επίστρωση

H (mm)	Κωδ.	€ / τμχ.	P (τεμ.)
15	V / RW 15 ...*	6,51	50
25	V / RW 25 ...*	6,51	50
30	V / RW 30 ...*	6,51	50
40	V / RW 40 ...*	6,51	50
55	V / RW 55 ...*	6,51	50
75	V / RW 75 ...*	7,76	50
95	V / RW 95 ...*	7,76	50
120	V / RW 120 ...*	7,76	50
150	V / RW 150 ...*	7,76	50

Schlüter®-BARA-RW-E/V

Συνδετήρας, ανοξείδωτος χάλυβας V2A

H (mm)	Κωδ.	€ / τμχ.	P (τεμ.)
15	V / RW 15 E	7,77	50
25	V / RW 25 E	7,77	50
30	V / RW 30 E	7,77	50
40	V / RW 40 E	7,77	50
55	V / RW 55 E	7,77	50
75	V / RW 75 E	9,29	50
95	V / RW 95 E	9,29	50
120	V / RW 120 E	9,29	50
150	V / RW 150 E	9,29	50

Συμπλήρωση χρώματος στον κωδικό είδους
(π.χ. V / RW 15 PG)



* Χρώματα: AG - BW - GM - PG - SB

Μια επισκόπηση των επιφανειών και των χρωμάτων
θα βρείτε αρχίζοντας από τη σελίδα 342.

Ακραίο προφίλ

Schlüter®-BARA-RT

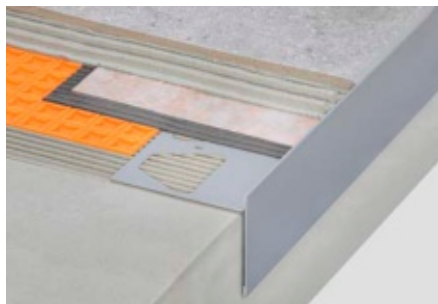

Το Schlüter-BARA-RT είναι ένα ακραίο προφίλ σε σχήμα T, από αλουμίνιο με έγχρωμη επίστρωση, για την οριοθέτηση των ελεύθερων περιμετρικών περιοχών σε μπαλκόνια και ταρατσές. Ο επάνω βραχίονας τελειώματος καλύπτει τις ακμές του επιστρώματος, ενώ ο κάτω βραχίονας σχηματίζει νεροσταλάκτη και ενδεχομένως καλύπτει τον αρμό προς το σύστημα απορροής επιφανειών TROBA. (Δελτίο δεδομένων προϊόντος 5.19)

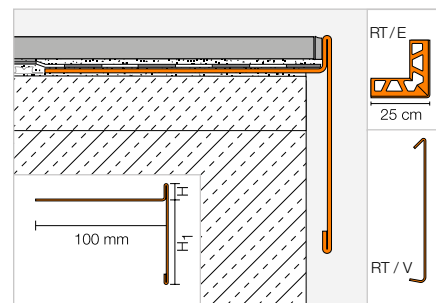

Schlüter®-BARA-RT



Αλουμίνιο με έγχρωμη επίστρωση

H/H1 (mm)	L = 2,50 m Κωδ.	€ / m	KV (τεμ.)
9/60	RT 9/60 ...*	40,34	40
12/16	RT 12/16 ...*	35,30	40
12/65	RT 12/65 ...*	40,34	40
20/50	RT 20/50 ...*	40,34	40
25/40	RT 25/40 ...*	40,34	40
30/35	RT 30/35 ...*	41,09	40

Γωνία | Σύνδεσμος

Schlüter®-BARA-RT/E 90°

Εξωτερική γωνία 90°

H/H1 (mm)	Κωδ.	€ / τμχ.	P (τεμ.)
9/60	E90 / RT 9/60 ...*	45,19	10
12/16	E90 / RT 12/16 ...*	41,27	10
12/65	E90 / RT 12/65 ...*	45,19	10
20/50	E90 / RT 20/50 ...*	45,19	10
25/40	E90 / RT 25/40 ...*	45,19	10
30/35	E90 / RT 30/35 ...*	45,46	10

Schlüter®-BARA-RT/V

Συνδετήρας

H/H1 (mm)	Κωδ.	€ / τμχ.	P (τεμ.)
9/60	V / RT 9/60 ...*	7,76	50
12/16	V / RT 12/16 ...*	6,51	50
12/65	V / RT 12/65 ...*	7,76	50
20/50	V / RT 20/50 ...*	7,76	50
25/40	V / RT 25/40 ...*	7,76	50
30/35	V / RT 30/35 ...*	7,76	50

Συμπλήρωση χρώματος στον κωδικό είδους (π.χ. V / RT 9/60 GM)



* Χρώματα: AG - BW - GM - PG - SB

Μια επισκόπηση των επιφανειών και των χρωμάτων θα βρείτε αρχίζοντας από τη σελίδα 342.



Ακραίο προφίλ

Schlüter®-BARA-RWL



Το Schlüter-BARA-RWL είναι ένα ακραίο προφίλ με οπές αποστράγγισης από αλουμίνιο με επίστρωση για την περιμετρική περιοχή μπαλκονιών και ταρατσών. Ενδείκνυται ιδιαίτερα για το τελείωμα επιστρωμάτων μπαλκονιών και ταρατσών, τα οποία είναι χαλαρά τοποθετημένα επάνω σε χαλίκι ή υπερυψωμένα δάπεδα.

(Δελτίο δεδομένων προϊόντος 5.15)

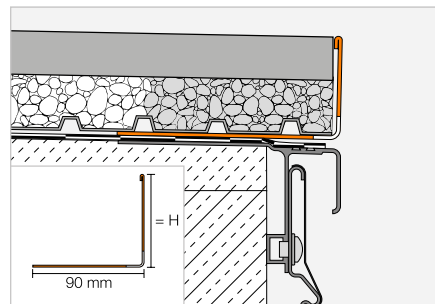

Schlüter®-BARA-RWL



Αλουμίνιο με έγχρωμη επίστρωση

H (mm)	L = 2,50 m Κωδ.	€ / m	KV (τεμ.)
15	RWL 15 ...*	20,93	40
25	RWL 25 ...*	22,17	40
30	RWL 30 ...*	22,73	40
40	RWL 40 ...*	24,48	40
55	RWL 55 ...*	26,67	40
75	RWL 75 ...*	29,70	40
95	RWL 95 ...*	32,74	40
120	RWL 120 ...*	41,01	40
150	RWL 150 ...*	45,60	40

Επισήμανση:

Οι εξωτερικές γωνίες και οι συνδετήρες είναι ίδιας κατασκευής με το Schlüter-BARA-RW.

Συμπλήρωση χρώματος στον κωδικό είδους (π.χ. RWL 15 PG)



* Χρώματα: AG - BW - GM - PG - SB

Μια επισκόπηση των επιφανειών και των χρωμάτων θα βρείτε αρχίζοντας από τη σελίδα 342.

Προφίλ βάσης για σοβατεπί

Schlüter®-BARA-ESOT



Το Schlüter-BARA-ESOT είναι ένα προφίλ βάσης για σοβατεπί από ανοξείδωτο χάλυβα, το οποίο μπορεί να χρησιμοποιηθεί όταν για τα πλακάκια των σοβατεπί δεν υπάρχει υπόστρωμα με φέρουσα ικανότητα.

(Δελτίο δεδομένων προϊόντος 5.1)

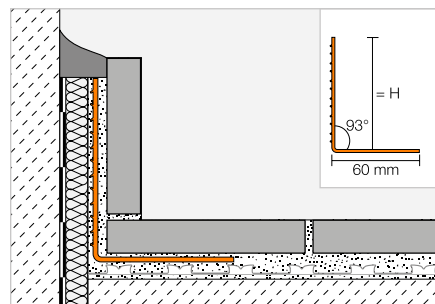

Schlüter®-BARA-ESOT

Ανοξείδωτος χάλυβας V2A

H (mm)	L = 2,50 m Κωδ.	€ / m	KV (τεμ.)
60	ESOT 60	20,34	60
110	ESOT 110	26,43	60

Schlüter®-BARA και Schlüter®-BARIN

Ένα τέλεια προσαρμοσμένο δίδυμο για άκρες μπαλκονιών

Με τα προφίλ άκρων μπαλκονιών Schlüter-BARA δεν αποκτάτε μόνο ένα καθαρό και ανθεκτικό στον χρόνο τελείωμα για μπαλκόνια και βεράντες – δημιουργούν ταυτόχρονα την απαραίτητη βάση για το σύστημα αυλακώσεων Schlüter-BARIN. Πολλά προφίλ BARA είναι για αυτόν τον λόγο εξοπλισμένα με μια φέρουσα διάταξη, η οποία επιτρέπει μια εύκολη και ασφαλή στερέωση της απορροής BARIN. Έτσι προκύπτει ένα λειτουργικό μελετημένο συνολικό σύστημα – οπτικά ελκυστικό και τεχνικά πειστικό.





Φέρον ακραίο προφίλ

Schlüter®-BARA-RTK

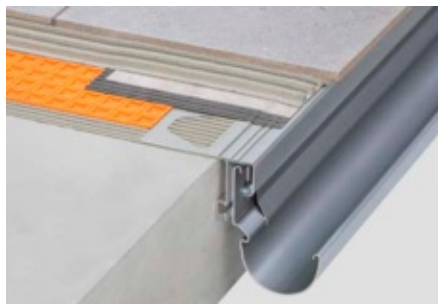

Το Schlüter-BARA-RTK είναι ένα ακραίο προφίλ με νεροσταλάκτη για την τοποθέτηση σε έτοιμα επικλινή δάπεδα. Το προφίλ διαθέτει διάταξη υποδοχής για τη στερέωση του συστήματος ροής Schlüter-BARIN. Τα πλακίδια μπορούν να τοποθετηθούν με προεξοχή. Εναλλακτικά, στην κάτω ένωση προς το νεροσταλάκτη μπορεί να τοποθετηθεί ένα Schlüter-JOLLY ως τελείωμα της ακμής του πλακιδίου.

(Δελτίο δεδομένων προϊόντος 5.9)

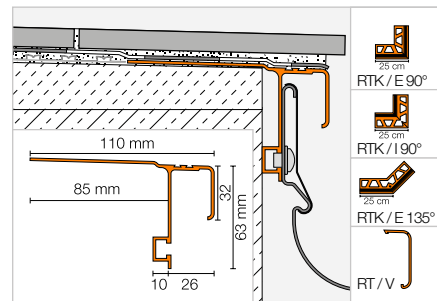

Schlüter®-BARA-RTK

Αλουμίνιο με έγχρωμη επίστρωση

L = 2,50 m Κωδ.	€ / m	KV (τεμ.)
RTK 30 ...*	44,59	40

Γωνία | Τελικό καπάκι | Σύνδεσμος

Schlüter®-BARA-RTK/E 90°

Εξωτερική γωνία 90°

Κωδ.	€ / τμχ.	P (τεμ.)
E90 / RTK 30 ...*	56,63	10

Schlüter®-BARA-RTK/E 135°

Εξωτερική γωνία 135°

Κωδ.	€ / τμχ.	P (τεμ.)
E135 / RTK 30 ...*	62,34	10

Schlüter®-BARA-RTK/I 90°

Εσωτερική γωνία 90°

Κωδ.	€ / τμχ.	P (τεμ.)
I90 / RTK 30 ...*	56,63	10

Schlüter®-BARA-RT/EK

Τελικό καπάκι

Κωδ.	€ / τμχ.	P (τεμ.)
E / RT 30 ...*	3,25	50

Schlüter®-BARA-RTK/V

Συνδετήρας

Κωδ.	€ / τμχ.	P (τεμ.)
V / RT 30 ...*	3,34	50

Συμπλήρωση χρώματος στον κωδικό είδους (π.χ. V / RT 30 SB)



* Χρώματα: BW - GM - PG - SB

Μια επισκόπηση των επιφανειών και των χρωμάτων θα βρείτε αρχίζοντας από τη σελίδα 342.



Φέρον ακραίο προφίλ

Schlüter®-BARA-RTKEG



Το Schlüter-BARA-RTKEG είναι ένα ακραίο προφίλ με νεροσταλάκτη για την τοποθέτηση σε έτοιμα επικλινή δάπεδα. Το προφίλ διαθέτει διάταξη υποδοχής για τη στερέωση του συστήματος ροής Schlüter-BARIN. Χρησιμοποιείται για την εγκατάσταση της κατασκευής με το στρώμα απόξεσης Schlüter-DITRA. Οι κλειστές ακμές εξασφαλίζουν καθαρό τελείωμα για τα πλακίδια.

(Δελτίο δεδομένων προϊόντος 5.21)

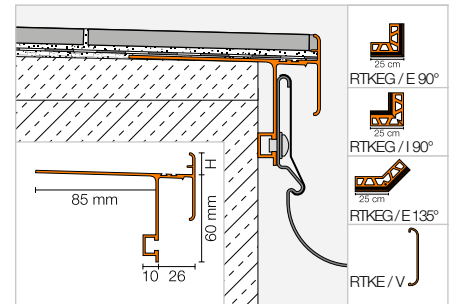

Schlüter®-BARA-RTKEG

Αλουμίνιο με έγχρωμη επίστρωση

H (mm)	L = 2,50 m Κωδ.	€ / m	KV (τεμ.)
4	RTKEG 4 ...*	42,29	40
10	RTKEG 10 ...*	42,85	40
15	RTKEG 15 ...*	43,60	40
18	RTKEG 18 ...*	45,08	40
21	RTKEG 21 ...*	46,18	40

Γωνία | Σύνδεσμος

Schlüter®-BARA-RTKEG/E 90°

Εξωτερική γωνία 90°

H (mm)	Κωδ.	€ / τμχ.	P (τεμ.)
4	E90 / RTKEG 4 ...*	58,54	10
10	E90 / RTKEG 10 ...*	58,54	10
15	E90 / RTKEG 15 ...*	58,54	10
18	E90 / RTKEG 18 ...*	58,54	10
21	E90 / RTKEG 21 ...*	58,54	10

Schlüter®-BARA-RTKEG/E 135°

Εξωτερική γωνία 135°

H (mm)	Κωδ.	€ / τμχ.	P (τεμ.)
4	E135 / RTKEG 4 ...*	58,54	10
10	E135 / RTKEG 10 ...*	58,54	10
15	E135 / RTKEG 15 ...*	58,54	10
18	E135 / RTKEG 18 ...*	58,54	10
21	E135 / RTKEG 21 ...*	58,54	10

Schlüter®-BARA-RTKEG/I 90°

Εσωτερική γωνία 90°

H (mm)	Κωδ.	€ / τμχ.	P (τεμ.)
4	I90 / RTKEG 4 ...*	58,54	10
10	I90 / RTKEG 10 ...*	58,54	10
15	I90 / RTKEG 15 ...*	58,54	10
18	I90 / RTKEG 18 ...*	58,54	10
21	I90 / RTKEG 21 ...*	58,54	10

Schlüter®-BARA-RTKE/V

Συνδετήρας

H (mm)	Κωδ.	€ / τμχ.	P (τεμ.)
4	V / RTKE 4 ...*	3,64	50
10	V / RTKE 10 ...*	3,64	50
15	V / RTKE 15 ...*	3,64	50
18	V / RTKE 18 ...*	3,64	50
21	V / RTKE 21 ...*	3,64	50

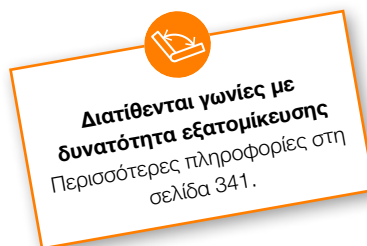

Συμπλήρωση χρώματος στον κωδικό είδους (π.χ. V / RTKE 4 PG)

GM PG

* Χρώματα: GM - PG

Μια επισκόπηση των επιφανειών και των χρωμάτων θα βρείτε αρχίζοντας από τη σελίδα 342.



Φέρον ακραίο προφίλ

Schlüter®-BARA-RTKE



Το Schlüter-BARA-RTKE είναι ένα ακραίο προφίλ με νεροσταλάκτη για την τοποθέτηση σε έτοιμα επικλινή δάπεδα. Το προφίλ διαθέτει διάταξη υποδοχής για τη στερέωση του συστήματος ροής Schlüter-BARIN. Το προφίλ BARA-RTKE ενδείκνυται ιδιαίτερα για την κατασκευή με συνδυασμένη αποστράγγιση Schlüter-DITRA-DRAIN. Οι διάτρητες ακμές εξασφαλίζουν καθαρό τελείωμα για τα πλακίδια.

(Δελτίο δεδομένων προϊόντος 5.21)

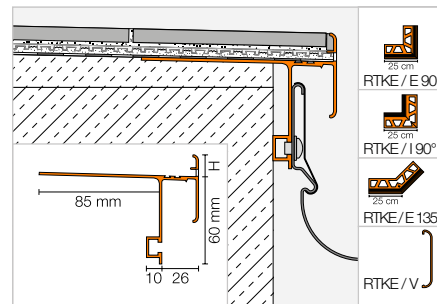

Schlüter®-BARA-RTKE

Αλουμίνιο με έγχρωμη επίστρωση

H (mm)	L = 2,50 m Κωδ.	€ / m	KV (τεμ.)
10	RTKE 10 ...*	53,85	40
15	RTKE 15 ...*	54,42	40
18	RTKE 18 ...*	55,78	40
21	RTKE 21 ...*	56,95	40
23	RTKE 23 ...*	58,68	40

Επισήμανση:

Το προφίλ ύψους 23 mm είναι κατάλληλο για χρήση και με το Schlüter-DITRA-DRAIN 8.

Γωνία | Σύνδεσμος

Schlüter®-BARA-RTKE/E 90°

Εξωτερική γωνία 90°

H (mm)	Κωδ.	€ / τμχ.	P (τεμ.)
10	E90 / RTKE 10 ...*	65,02	10
15	E90 / RTKE 15 ...*	65,02	10
18	E90 / RTKE 18 ...*	65,02	10
21	E90 / RTKE 21 ...*	65,02	10
23	E90 / RTKE 23 ...*	65,02	10

Schlüter®-BARA-RTKE/E 135°

Εξωτερική γωνία 135°

H (mm)	Κωδ.	€ / τμχ.	P (τεμ.)
10	E135 / RTKE 10 ...*	65,02	10
15	E135 / RTKE 15 ...*	65,02	10
18	E135 / RTKE 18 ...*	65,02	10
21	E135 / RTKE 21 ...*	65,02	10
23	E135 / RTKE 23 ...*	65,02	10

Schlüter®-BARA-RTKE/I 90°

Εσωτερική γωνία 90°

H (mm)	Κωδ.	€ / τμχ.	P (τεμ.)
10	I90 / RTKE 10 ...*	65,02	10
15	I90 / RTKE 15 ...*	65,02	10
18	I90 / RTKE 18 ...*	65,02	10
21	I90 / RTKE 21 ...*	65,02	10
23	I90 / RTKE 23 ...*	65,02	10

Schlüter®-BARA-RTKE/V

Συνδετήρας

H (mm)	Κωδ.	€ / τμχ.	P (τεμ.)
10	V / RTKE 10 ...*	3,64	50
15	V / RTKE 15 ...*	3,64	50
18	V / RTKE 18 ...*	3,64	50
21	V / RTKE 21 ...*	3,64	50
23	V / RTKE 23 ...*	3,64	50

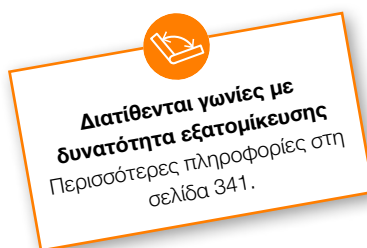

Συμπλήρωση χρώματος στον κωδικό είδους (π.χ. V / RTKE 10 PG)



* Χρώματα: GM - PG

Μια επισκόπηση των επιφανειών και των χρωμάτων θα βρείτε αρχίζοντας από τη σελίδα 342.

Φέρον ακραίο προφίλ

Schlüter®-BARA-RTP



Το Schlüter-BARA-RTP είναι ένα ακραίο προφίλ για την υποδοχή του συστήματος ρείθρων Schlüter-BARIN, το οποίο μπορεί να τοποθετηθεί εκ των υστέρων στην ελεύθερη περιμετρική περιοχή των υπαρχουσών κατασκευών μπαλκονιών και ταρατσών.
(Δελτίο δεδομένων προϊόντος 5.11)

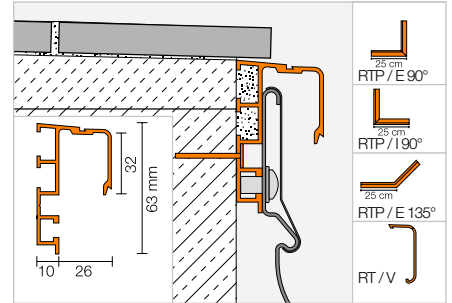

Schlüter®-BARA-RTP

Αλουμίνιο με έγχρωμη επίστρωση

L = 2,50 m Κωδ.	€ / m	KV (τεμ.)
RTP 65 PG	36,86	40

Γωνία | Σύνδεσμος | Βίδες

Schlüter®-BARA-RTP/E 90°

Εξωτερική γωνία 90°

Κωδ.	€ / τμχ.	P (τεμ.)
E90 / RTP 65 PG	47,59	10

Schlüter®-BARA-RTP/E 135°

Εξωτερική γωνία 135°

Κωδ.	€ / τμχ.	P (τεμ.)
E135 / RTP 65 PG	52,37	10

Schlüter®-BARA-RTP/I 90°

Εσωτερική γωνία 90°

Κωδ.	€ / τμχ.	P (τεμ.)
I90 / RTP 65 PG	47,59	10

Schlüter®-BARA-RTK/V

Συνδετήρας

Κωδ.	€ / τμχ.	P (τεμ.)
V / RT 30 PG	3,34	50

Schlüter®-BARA-RTP/S

Ειδικές βίδες με ούπατ

Κωδ.	€ / Σετ	P (Σετ)
RTPS 540	10,09	10

Σετ = 10 τεμ.

Διαθέσιμη χρωματιστή επίστρωση:

PG

Χρώματα: PG

Μια επισκόπηση των επιφανειών και των χρωμάτων θα βρείτε αρχίζοντας από τη σελίδα 342.





Φέρον ακραίο προφίλ

Schlüter®-BARA-RKLT



Το Schlüter-BARA-RKLT είναι ένα ακραίο γωνιώδες προφίλ με οπές αποστράγγισης, κατασκευασμένο από αλουμίνιο με έγχρωμη επίστρωση. Ενδείκνυται για μεγάλου μεγέθους τμήματα πλακών, τα οποία τοποθετούνται κατ'επιλογή σε αστερέωτα χαλίκια/λιθοσυντρίσματα ή ελαφρώς υπερυψωμένα δάπεδα. Το Schlüter-BARA-RKLT διαθέτει ένα θάλαμο προφίλ σε σχήμα T για τη στερέωση του συστήματος ρειθρών Schlüter-BARIN. (Δελτίο δεδομένων προϊόντος 5.20)

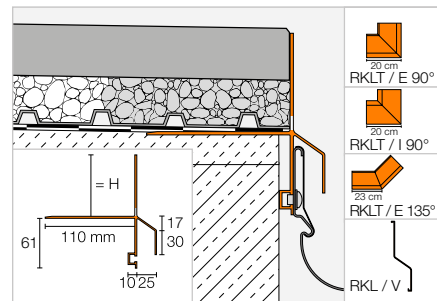

Schlüter®-BARA-RKLT

Αλουμίνιο με έγχρωμη επίστρωση

H (mm)	L = 2,50 m Κωδ.	€ / m	KV (τεμ.)
30	RKLT 30 ...*	65,12	40
40	RKLT 40 ...*	70,46	40
50	RKLT 50 ...*	72,05	40
75	RKLT 75 ...*	75,12	40

Γωνία | Σύνδεσμος

Schlüter®-BARA-RKLT/E 90°

Εξωτερική γωνία 90°

H (mm)	Κωδ.	€ / τμχ.	P (τεμ.)
30	E90 / RKLT 30 ...*	91,52	10
40	E90 / RKLT 40 ...*	91,52	10
50	E90 / RKLT 50 ...*	91,52	10
75	E90 / RKLT 75 ...*	91,52	10

Schlüter®-BARA-RKLT/E 135°

Εξωτερική γωνία 135°

H (mm)	Κωδ.	€ / τμχ.	P (τεμ.)
30	E135 / RKLT 30 ...*	91,52	10
40	E135 / RKLT 40 ...*	91,52	10
50	E135 / RKLT 50 ...*	91,52	10
75	E135 / RKLT 75 ...*	91,52	10

Schlüter®-BARA-RKLT/I 90°

Εσωτερική γωνία 90°

H (mm)	Κωδ.	€ / τμχ.	P (τεμ.)
30	I90 / RKLT 30 ...*	91,52	10
40	I90 / RKLT 40 ...*	91,52	10
50	I90 / RKLT 50 ...*	91,52	10
75	I90 / RKLT 75 ...*	91,52	10

Schlüter®-BARA-RKL/V

Συνδετήρας

H (mm)	Κωδ.	€ / τμχ.	P (τεμ.)
30	V / RKL 30 ...*	7,29	50
40	V / RKL 40 ...*	7,29	50
50	V / RKL 50 ...*	7,29	50
75	V / RKL 75 ...*	7,29	50

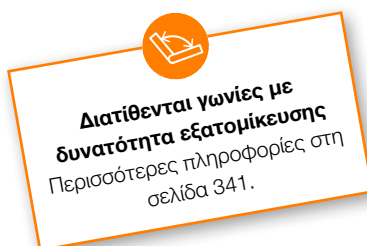

Συμπλήρωση χρώματος στον κωδικό είδους (π.χ. V / RKL 30 PG)



* Χρώματα: GM - PG - SB

Μια επισκόπηση των επιφανειών και των χρωμάτων θα βρείτε αρχίζοντας από τη σελίδα 342.

Σύστημα αυλακιών

Schlüter®-BARIN-SR

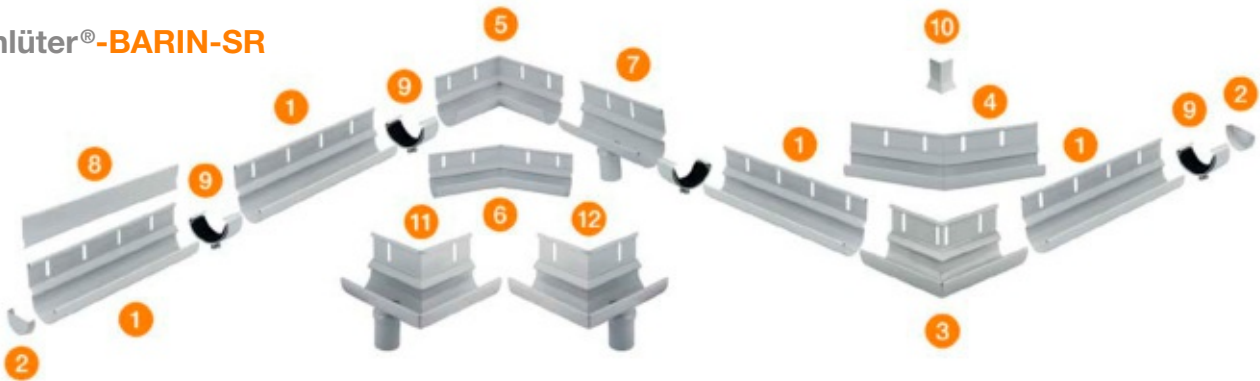

Τα Schlüter-BARIN-SR είναι ένα σύστημα ρείθρων από αλουμίνιο με έγχρωμη επίστρωση για την αποστράγγιση επιφανειών μπαλκονιών και ταρατσών. Μπορεί να στερεωθεί στα επί τούτου προβλεπόμενα προφίλ Schlüter-BARA.

(Δελτίο δεδομένων προϊόντος 10.1)

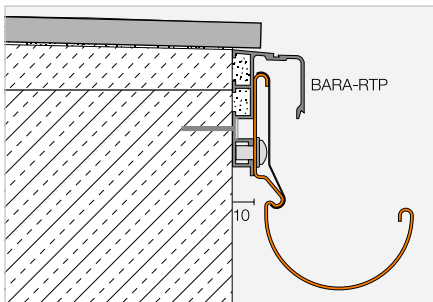
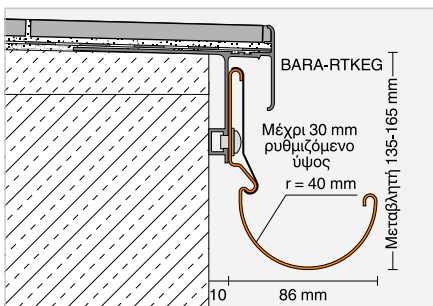

Επισημάνση:

Εξαιτίας του υλικού ενδέχεται να υπάρχουν μικρές αποκλίσεις χρώματος των επί μέρους εξαρτημάτων του συστήματος.

Schlüter®-BARIN-SR-AC

Αλουμίνιο με έγχρωμη επίστρωση

Κωδικός ονομασίας	Κωδ.	€/Σετ	KV (Σετ)
Σετ BARIN ρείθρου 2,50 m 1 τεμ. ρείθρο 2,50 m 1 ανά 1 τεμ. προφίλ κάλυψης 2,50 + 0,50 m 8 1 τεμ. συνδετήρας 9 8 τεμ. βίδες	BSR4 R 250 ...*	161,75	60
Σετ ρείθρου BARIN 1,50 m 1 τεμ. ρείθρο 1,50 m 1 ανά 1 τεμ. προφίλ κάλυψης 1,50 + 0,50 m 8 1 τεμ. συνδετήρας 9 4 τεμ. βίδες	BSR4 R 150 ...*	95,54	60
Σετ BARIN ακραίων καπακιών 2 τεμ. ακραία καπάκια 2 2 τεμ. συνδετήρες 9	BSR4 E 2 ...*	33,24	60
Σετ BARIN Εξωτερική γωνία 90° 1 τεμ. γωνία 6 2 τεμ. συνδετήρες 9 1 τεμ. προφίλ κάλυψης, γωνία 10	BSR4 EWG 90 ...*	109,11	60
Σετ BARIN εξωτερικής γωνίας 90° με εκροή αριστερά 1 τεμ. γωνία 11 2 τεμ. συνδετήρες 9 1 τεμ. προφίλ κάλυψης, γωνία 10	BSR4 E90 L DN 60 ...*	139,17	60
Σετ BARIN εξωτερικής γωνίας 90° με εκροή δεξιά 1 τεμ. γωνία 12 2 τεμ. συνδετήρες 9 1 τεμ. προφίλ κάλυψης, γωνία 10	BSR4 E90 R DN 60 ...*	139,17	60
Σετ BARIN Εξωτερική γωνία 135° 1 τεμ. γωνία 4 2 τεμ. συνδετήρες 9 1 τεμ. προφίλ κάλυψης, γωνία 10	BSR4 EWG 135 ...*	109,11	60
Σετ BARIN Εσωτερική γωνία 90° 1 τεμ. γωνία 5 2 τεμ. συνδετήρες 9	BSR4 IWG 90 ...*	109,11	60
Σετ BARIN Εσωτερική γωνία 135° 1 τεμ. γωνία 6 2 τεμ. συνδετήρες 9	BSR4 IWG 135 ...*	109,11	60
Σετ BARIN Εκροή 1 τεμ. ρείθρο 20 cm με στόμιο εκροής 7 2 τεμ. συνδετήρες 9 2 τεμ. βίδες	BSR4 A DN 60 ...*	49,95	60

Συμπλήρωση χρώματος στον κωδικό είδους (π.χ. BSR4 R 250 GM)



* Χρώματα: BW - GM - PG - SB

Μια επισκόπηση των επιφανειών και των χρωμάτων θα βρείτε αρχίζοντας από τη σελίδα 342.

Διατίθενται γωνίες με δυνατότητα εξατομίκευσης. Περισσότερες πληροφορίες στη σελίδα 341.



Σύστημα αυλακιών

Schlüter®-BARIN-R

Τα Schlüter-BARIN-R είναι σωλήνες συστήματος από αλουμίνιο με έγχρωμη επίστρωση, ψευδάργυρο ή χαλκό, καθώς και τα ανάλογα εξαρτήματα.

(Δελτίο δεδομένων προϊόντος 10.1)



Οι σωλήνες καθόδου διαθέτουν ως στάνταρ εξοτλισμό μια μούφα σύνδεσης. Η πρεσαριστή μούφα (8) μπορεί να χρησιμοποιηθεί στη σύνδεση δύο σωλήνων συστήματος Schlüter-BARIN χωρίς μούφα συστολής (υπολειπόμενα τεμάχια).

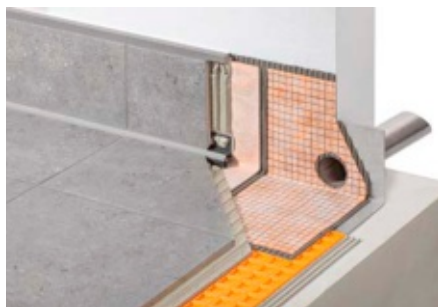

Υδρορορή Schlüter-KERDI-DRAIN-SP-E από ανοξείδωτο χάλυβα, βλ. σελίδα 304.

Schlüter®-BARIN-R-AC

Αλουμίνιο με έγχρωμη επίστρωση

Κωδικός ονομασίας	Κωδ.	€ / τμχ.	KV (τεμ.)
Σωλήνας καθόδου, 1,00 m Ø 60 mm ①	BR 100 DN 60 ...*	45,80	60
Σωλήνας καθόδου, 2,50 m Ø 60 mm ①	BR 250 DN 60 ...*	105,21	60
Καμπύλη σωλήνα 40° Ø 60 mm ③	BR B40 DN 60 ...*	52,61	60
Καμπύλη σωλήνα 72° Ø 60 mm ④	BR B72 DN 60 ...*	52,61	60
Καμπύλη σωλήνα 85° Ø 60 mm ⑤	BR B85 DN 60 ...*	52,61	60
Διακλάδωση 72° Ø 60 mm ⑥	BR AZ DN 60 ...*	118,54	60
Πρεσαριστή μούφα ⑧	BR AM DN 60 ...*	30,44	60
Υδρορορή 25 cm Ø 50 mm ⑦ κατάλληλο για εκροές BARIN-SR Ø 50 mm	BR SP25 DN 50 ...*	99,14	60
Υδρορορή 40 cm Ø 50 mm ⑦ κατάλληλο για εκροές BARIN-SR Ø 50 mm	BR SP40 DN 50 ...*	107,57	60
Σετ σφικτήρων αγωγών ② 2 τεμ. σφικτήρες αγωγών Κοχλίας στερέωσης 100 mm	BR RS100 DN 60 ...*	21,11	60
Σετ σφικτήρων αγωγών ② 2 τεμ. σφικτήρες αγωγών Κοχλίας στερέωσης 200 mm	BR RS200 DN 60 ...*	22,78	60
Κοχλίας στερέωσης 200 mm για σφικτήρες αγωγών	BR SS 200	5,46	60

Το Schlüter-BARIN-R-SK είναι ένα κάλυμμα κατακόρυφου σωλήνα για την κάλυψη της σύνδεσης των σωλήνων συστήματος Schlüter-BARIN Ø 60 mm με τον κεντρικό αγωγό.

Το Schlüter-BARIN-R-AZ είναι ένα τεμάχιο διακλάδωσης για τη σύνδεση σωλήνων συστήματος Schlüter-BARIN Ø 60 mm σε υπάρχοντες καθοδικούς σωλήνες Ø 110 mm (DN 100) απορροής της στέγης.

Schlüter®-BARIN-R-Z/-K

Ψευδάργυρος / χαλκός

Κωδικός ονομασίας	Κωδ.	€ / τμχ.	KV (τεμ.)
Καπάκι κατακόρυφου σωλήνα από ψευδάργυρο Ø 60 / 116 mm ⑨	BR SK DN 60 / 116 Z	8,65	60
Διακλάδωση από ψευδάργυρο, 85° Ø 110 / 60 mm (DN 100/60) ⑩	BR AZ DN 100 / 60 Z	123,46	60
Διακλάδωση από χαλκό, 85° Ø 110 / 60 mm (DN 100/60) ⑩	BR AZ DN 100 / 60 K	139,17	60

Συμπλήρωση χρώματος στον κωδικό είδους (π.χ. BR 100 DN 60 GM)



* Χρώματα: BW - GM - PG - SB

Μια επισκόπηση των επιφανειών και των χρωμάτων θα βρείτε αρχίζοντας από τη σελίδα 342.

Πρόσθετα εξαρτήματα – Μεμβράνη πρόσφυσης

Schlüter®-BARA-HV

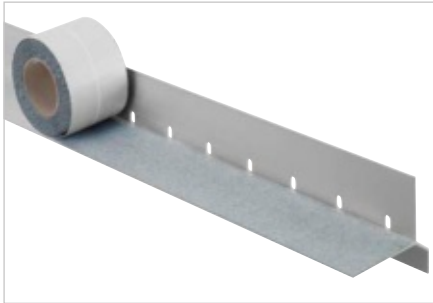

Το Schlüter-BARA-HV είναι μια κολλητική ταινία παροχής πρόσφυσης από πολυαιθυλένιο, η οποία φέρει στην επάνω πλευρά μεμβράνη και στην πίσω πλευρά αυτοκόλλητη επίστρωση βουτυλίου. Είναι κατάλληλο για τη δημιουργία φλάντζας κόλλησης για τη στεγανή τοποθέτηση του σύνθετου μονωτικού Schlüter-KERDI σε ένα τελείωμα με Schlüter-BARA-RKL ή BARA-RKLT.

(Δελτίο δεδομένων προϊόντος 5.20)

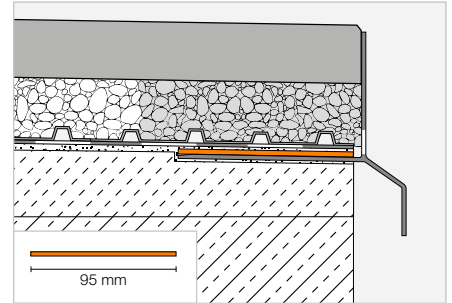

Schlüter®-BARA-HV

Αυτοκόλλητη μεμβράνη πρόσφυσης

B (mm)	Ρολό = 5 m Κωδ.	€ / m	P (Ρολό)
95	HVL 95 / 5M	8,07	10

Πρόσθετα εξαρτήματα – Προφίλ συμπλήρωσης

Schlüter®-BARA-RAP

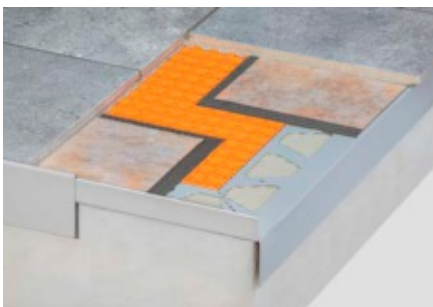

Το Schlüter-BARA-RAP είναι ένα προφίλ κάλυψης από αλουμίνιο με έγχρωμη επίστρωση. Χρησιμοποιείται στην σύνδεση με το φέρον προφίλ Schlüter-BARA-RW για την οριοθέτηση των ελεύθερων (πλευρικών) περιμετρικών περιοχών σε μπαλκόνια και ταρατσες.

(Δελτίο δεδομένων προϊόντος 5.17)

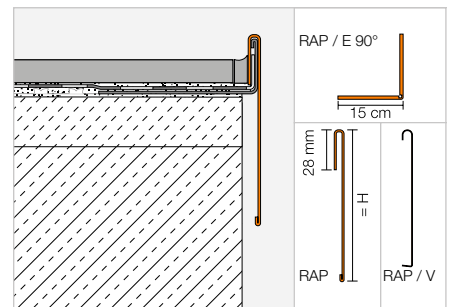

Schlüter®-BARA-RAP

Αλουμίνιο με έγχρωμη επίστρωση

H (mm)	L = 2,50 m Κωδ.	€ / m	KV (τεμ.)
75	RAP 75 PG	28,68	40
86	RAP 90 PG	29,79	40
110	RAP 110 PG	31,29	40

Schlüter®-BARA-RAP/E 90°

Εξωτερική γωνία 90°, αλουμίνιο με έγχρωμη επίστρωση

H (mm)	Κωδ.	€ / τμχ.	P (τεμ.)
75	E90 / RAP 75 PG	33,42	10
86	E90 / RAP 90 PG	34,67	10
110	E90 / RAP 110 PG	35,85	10

Schlüter®-BARA-RAP/V

Σύνδεσμος, αλουμίνιο, με έγχρωμη επίστρωση

H (mm)	Κωδ.	€ / τμχ.	P (τεμ.)
75	V / RAP 75 PG	7,76	50
86	V / RAP 90 PG	7,76	50
110	V / RAP 110 PG	7,76	50

Επισήμανση:

Ξεχωριστή παραγγελία του φέροντος προφίλ Schlüter-BARA-RW.

Διαθέσιμη χρωματιστή επίστρωση:

PG

Χρώματα: PG

Μια επισκόπηση των επιφανειών και των χρωμάτων θα βρείτε αρχίζοντας από τη σελίδα 342.



Πρόσθετα εξαρτήματα – Προφίλ συμπλήρωσης

Schlüter®-BARA-RHA



Το Schlüter-BARA-RHA είναι ένα προφίλ κάλυψης ρυθμιζόμενου ύψους από αλουμίνιο με έγχρωμη επίστρωση. Σε συνδυασμό με τα αντίστοιχα φέροντα προφίλ BARA, π.χ. BARA-RWL ή BARA-RKL, χρησιμεύει στην οριοθέτηση των ελεύθερων περιμετρικών περιοχών σε μπαλκόνια και ταράτσες. Με αυτόν τον τρόπο είναι δυνατή η προσαρμοσμένη κάλυψη κατασκευών με ύψος έως 220 mm.

(Δελτίο δεδομένων προϊόντος 5.16)

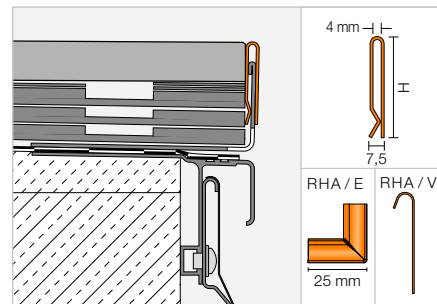

Schlüter®-BARA-RHA

Αλουμίνιο με έγχρωμη επίστρωση

H (mm)	L = 2,50 m Κωδ.	€ / m	KV (τεμ.)
50	RHA 50 ...*	28,11	40
90	RHA 90 ...*	30,54	40

Επισήμανση:

Τα φέροντα προφίλ πρέπει να παραγγέλονται ξεχωριστά.

Γωνία | Σύνδεσμος

Schlüter®-BARA-RHA/E 90°

Εξωτερική γωνία 90°

H (mm)	Κωδ.	€ / τμχ.	P (τεμ.)
50	E90 / RHA 50 ...*	14,98	10
90	E90 / RHA 90 ...*	14,98	10

Schlüter®-BARA-RHA/V

Συνδετήρας

H (mm)	Κωδ.	€ / τμχ.	P (τεμ.)
50	V / RHA 50 ...*	8,99	50
90	V / RHA 90 ...*	8,99	50

Συμπλήρωση χρώματος στον κωδικό είδους (π.χ. V / RHA 50 SB)



* Χρώματα: GM - PG - SB

Μια επισκόπηση των επιφανειών και των χρωμάτων θα βρείτε αρχίζοντας από τη σελίδα 342.

Πρόσθετα εξαρτήματα – Κάλυμμα άκρων

Schlüter®-BARA-FAP



Το Schlüter-BARA-FAP είναι ένα προφίλ για την κάλυψη των μετωπικών πλευρών σε ελεύθερα προεξέχοντα μπαλκόνια.

(Δελτίο δεδομένων προϊόντος 5.23)

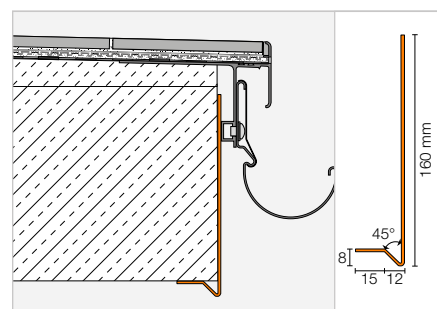

Schlüter®-BARA-FAP

Αλουμίνιο με έγχρωμη επίστρωση

L = 2,50 m Κωδ.	€ / m	KV (τεμ.)
FAP 165 ...*	44,70	40

Schlüter®-BARA-FAP/E 90°

Εξωτερική γωνία 90°

Κωδ.	€ / τμχ.	P (τεμ.)
E90 / FAP 165 ...*	44,42	10

Συμπλήρωση χρώματος στον κωδικό είδους (π.χ. E90 / FAP 165 GM)



* Χρώματα: BW - GM - PG - SB

Μια επισκόπηση των επιφανειών και των χρωμάτων θα βρείτε αρχίζοντας από τη σελίδα 342.



Επισήμανση:

Ως σύνδεσμο συστοιούμε με το στοιχείο επικάλυψης ενώσεων Schlüter-BARA-STU.

Πρόσθετα εξαρτήματα- Ισοΰψης επικάλυψη

Schlüter®-BARA-STU

Τα Schlüter-BARA-STU είναι λεπτές αλουμιένιες λωρίδες, οι οποίες κόβονται στο κατάλληλο μήκος με ψαλίδι και μπορούν να κολληθούν με Schlüter-KERDI-FIX ως ισοΰψης επικάλυψη της σειράς προφίλ BARA.

Schlüter®-BARA-STU

Ισοΰψης επικάλυψη

Κωδ.	€ / τμχ.	P (τεμ.)
STU 335 ...*	2,41	10

Μήκος = 30 cm
Πλάτος = 35 mm
Πάχος = 0,5 mm

Συμπλήρωση χρώματος στον κωδικό είδους (π.χ. STU 335 GM)



* Χρώματα: BW - GM - PG - SB

Μια επισκόπηση των επιφανειών και των χρωμάτων θα βρείτε αρχίζοντας από τη σελίδα 342.



Βοηθήματα επεξεργασίας Schlüter

Για την καθημερινή σας εργασία

Όποιος θέλει να κάνει καλά τη δουλειά του, χρειάζεται καλά εργαλεία. Στο κεφάλαιο αυτό θα βρείτε τα κατάλληλα εργαλεία για την τοποθέτηση των ψαθών απομόνωσής μας, την κάμψη των προφίλ μας σε ακτίνα, ή για αόρατα ανοίγματα επιθεώρησης. Όλα αυτά φυσικά στην υψηλή ποιότητα Schlüter.





Μαγνήτες επιθεώρησης

Schlüter®-REMA 338

Εργαλεία

Schlüter®-RUMA 338

Schlüter®-TROWEL 338

Schlüter®-PROCUT-PSF 339

Schlüter®-PROCUT-TSM 339

Καθαριστικό και γυαλιστικό

Schlüter®-CLEAN-CP 339



Μαγνήτες επιθεώρησης

Schlüter®-REMA



Το Schlüter-REMA είναι ένα σύστημα για το μη ορατό κλείσιμο ανοιγμάτων ελέγχου σε πλακάκια τοίχων. Το REMA μπορεί να εφαρμοστεί ανεξάρτητα από το πάχος και το μέγεθος των πλακακιών και επιτρέπει την τέλεια εφαρμογή στην εικόνα του αρμού. (Δελτίο δεδομένων προϊόντος 11.1)

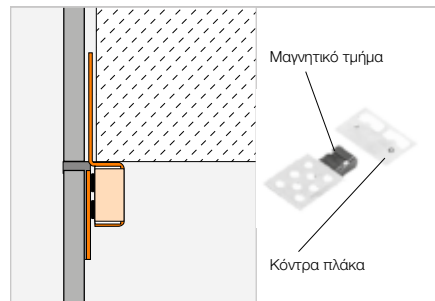

Schlüter®-REMA

4 μαγνητικά τμήματα + 4 κόντρα πλάκες

Κωδ.	€ / Σετ	P (Σετ)	KV (Σετ)
REMA	10,97	50	200

Εργαλείο

Schlüter®-RUMA



Το Schlüter-RUMA είναι μια μηχανή κάμψης για την ομοιόμορφη στρογγυλοποίηση των προφίλ που διαθέτουν ακτινική διάτρηση.

Schlüter®-RUMA

Μηχανή κάμψης

Κωδ.	€ / τμχ.
RM	442,18

Schlüter®-TROWEL

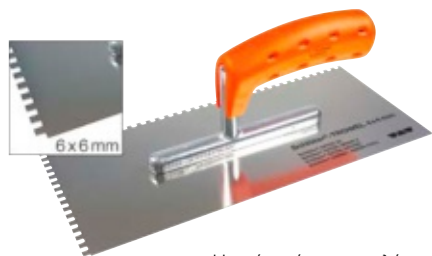

Η εικόνα είναι παραπλήσια

Το Schlüter-TROWEL είναι μια οδοντωτή σπάτουλα με εργονομική μαλακή λαβή για ξεκούραστη εργασία. Η αντίστοιχη οδόντωση είναι κατάλληλη για την αποτελεσματική κόλληση των Schlüter-DITRA, -KERDI και -DITRA-HEAT.

Schlüter®-TROWEL

Οδοντωτή σπάτουλα από ανοξείδωτο χάλυβα (280 mm x 130 mm)

Οδόντωση	Κωδ.	€ / τμχ.	P (τεμ.)
4 x 4	TRL 4X4	20,01	10
6 x 6	TRL 6X6	20,01	10

Επισήμανση:

Οδόντωση 4 x 4 για Schlüter-DITRA, -DITRA-DRAIN 8, -DITRA-SOUND και -KERDI.

Οδόντωση 6 x 6 για Schlüter-DITRA-DRAIN 4 και -DITRA-HEAT.

Εργαλείο

Schlüter®-PROCUT-PSF



Το Schlüter-PROCUT-PSF είναι ένα ψαλίδι προφίλ για τη γρήγορη και ακριβή κοπή πλαστικών προφίλ Schlüter, με και χωρίς στέλεχος αρμού.



Schlüter®-PROCUT-PSF

Ψαλίδι προφίλ για προφίλ με γέφυρα αρμού

Κωδ.	€ / τμχ.	P (τεμ.)
PSF	76,50	10

Schlüter®-PROCUT-PS-EK

Ανταλλακτικό: Ανταλλακτική λεπίδα για ψαλίδι προφίλ

Κωδ.	€ / τμχ.	P (τεμ.)
PS 90 / 45 EK	28,40	10

Schlüter®-PROCUT-PSF 10

Προθήκη με 10 ψαλιδία προφίλ

Κωδ.	€ / Πακέτο
PSF 10	734,05

Schlüter®-PROCUT-TSM



Το Schlüter-PROCUT-TSM είναι ένας δίσκος κοπής 115 mm για μηχανές τροχίσματος του εμπορίου, για την ιδιαίτερα καθαρή κοπή ανοξείδωτου χάλυβα, αλουμινίου και ορείχαλκου.

Schlüter®-PROCUT-TSM

Δίσκος κοπής

Κωδ.	€ / τμχ.	P (τεμ.)
TSM 115/1	11,02	10

Καθαριστικό και γυαλιστικό

Schlüter®-CLEAN-CP



Το Schlüter-CLEAN-CP είναι ένα γυαλιστικό για τον καθαρισμό προφίλ από ανοξείδωτο χάλυβα. Εξίσου καλά καθαρίζονται και προφίλ από αλουμίνιο, ορείχαλκο και άλλα υλικά. (Δελτίο δεδομένων προϊόντος 13.1)

Schlüter®-CLEAN-CP

Γυαλιστικό καθαρισμού

Ποσότητα πλήρωσης (ml)	Κωδ.	€ / τμχ.	P (τεμ.)
125	CPP 125	20,88	10



Προφίλ Schlüter

Η ακτινική διάτρηση κάνει τη διαφορά

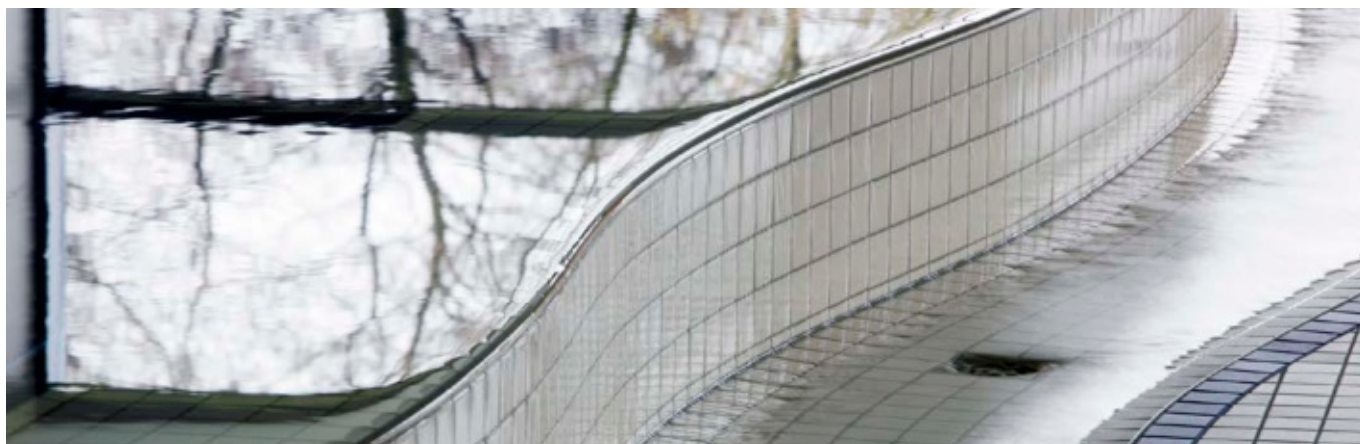

Για την προστασία τελειωμάτων επιστρώσεων με στρογγυλεμένα περιγράμματα, υπάρχουν διαθέσιμα διάφορα προφίλ Schlüter από μέταλλο με ακτινική διάτρηση που επιτρέπει την προσαρμογή του προφίλ στο περίγραμμα της άκρης της επίστρωσης. Για λόγους τεχνολογίας παραγωγής δεν είναι δυνατή η εφαρμογή ειδικής διάτρησης σε προϊόντα με $L = 1,00$ m. Τα προϊόντα που μπορούν να παραδοθούν με ακτινική διάτρηση αναγνωρίζονται στον τιμοκατάλογο από την ακόλουθη ένδειξη:



Τα προφίλ που είναι διαθέσιμα με την ειδική διάτρηση θα τα βρείτε στους πίνακες που ακολουθούν, στους οποίους περιλαμβάνονται και οι αντίστοιχες προσαυξήσεις των τιμών.

Η κάμψη είναι εφικτή με τη βοήθεια της μηχανής κάμψης Schlüter-RUMA, με ακτίνα τουλάχιστον περ. 1 m ή 3 m. Το Schlüter-SCHIENE μπορεί να καμφθεί από το ύψος των 6 mm και πάνω, μικρότερα ύψη προφίλ διαθέσιμα κατόπιν ζήτησης. Τα προφίλ Schlüter-BARA δεν μπορούν να υποβληθούν σε επεξεργασία με τη μηχανή κάμψης.

Προφίλ	Προσαύξηση τιμής
Ακτίνα κάμψης $r = 1,00$ m	€ / m
Schlüter-JOLLY-A	3,33
Schlüter-SCHIENE-A	3,33
Schlüter-SCHIENE-AC / -TS	3,33
Schlüter-SCHIENE-AE	3,33
Schlüter-SCHIENE-AV	3,33
Schlüter-SCHIENE-E / -E V4A	3,33
Schlüter-SCHIENE-EB	3,33
Schlüter-SCHIENE-M	3,33
Schlüter-SCHIENE-STEP-EB	3,33

Προφίλ	Προσαύξηση τιμής
Ακτίνα κάμψης $r = 3,00$ m	€ / m
Schlüter-DECO-A	3,33
Schlüter-DECO-AE	3,33
Schlüter-DECO-AC	3,33
Schlüter-DECO-M	3,33
Schlüter-JOLLY-AC / -TS	3,33
Schlüter-JOLLY-AE	3,33
Schlüter-JOLLY-MC	3,33
Schlüter-QUADEC-A	3,33
Schlüter-QUADEC-AC / -TS	3,33
Schlüter-QUADEC-E / -E V4A	3,33
Schlüter-QUADEC-EP / -EB	3,33
Schlüter-RENO-AETK	3,33
Schlüter-RENO-ATK	3,33
Schlüter-RENO-MTK	3,33
Schlüter-RONDEC-A	3,33
Schlüter-RONDEC-AC / -TS	3,33
Schlüter-RONDEC-E / -E V4A	3,33
Schlüter-RONDEC-EP / -EB	3,33
Schlüter-SCHIENE-ES	3,33
Schlüter-BARA-RT	6,67
Schlüter-BARA-RW	6,67
Schlüter-BARA-RW-E	6,67
Schlüter-BARA-RWL	6,67

Παράδοση:

Για την υλοποίηση του κωδικού του προφίλ με ειδική διάτρηση, βάλτε απλώς ένα «R/» μπροστά από τον κωδικό του στάνταρ προφίλ (π.χ.: R / M 80 για Schlüter-SCHIENE-M 80 με ειδική διάτρηση).

Ο χρόνος παράδοσης για προφίλ με ειδική διάτρηση είναι περ. 14 ημέρες.

Τα προφίλ παραδίδονται ίσια, ενώ ειδικά στον ανοξείδωτο χάλυβα μπορεί να παρουσιαστεί στρέβλωση εξαιτίας τάσεων υλικού.

Για γενικές ερωτήσεις ή ερωτήσεις για την παραγγελία σας, απευθυνθείτε στον αρμόδιο του δικτύου διανομής που σας εξυπηρετεί.



Για τη γρήγορη και καθαρή κάμψη των προφίλ χρησιμοποιήστε την μηχανή στρογγυλής κάμψης Schlüter-RUMA (βλέπε σελίδα 338).

Schlüter®-BARA και Schlüter®-BARIN

Γωνιακά εξαρτήματα σε ειδικές γωνίες



Τα προφίλ Schlüter-BARA-Profile προστατεύουν με πολλούς τρόπους τις ακμές μπαλκονιού και ταράτσας και διασφαλίζουν την αποστράγγιση μέσω της άκρης της κατασκευής. Για συνδυασμό με αυτά, το σύστημα ρειθρων Schlüter-BARIN-SR προσφέρει προϊόντα για την αποστράγγιση επιφανειών μπαλκονιών και ταρασών.

Τόσο μοναδικά, όσο και οι πελάτες μας είναι και τα έργα τους. Για τον σκοπό αυτόν, η γκάμα BARA και BARIN προσφέρει διάφορες δυνατότητες τελειώματος και αποστράγγισης σε στάνταρ χρώματα, χρώματα RAL από το πρόγραμμα MyDesign (BARA), και επιπλέον και εξατομικευμένες γωνίες για τα γωνιακά εξαρτήματα BARA και BARIN, πέρα από τις τυπικές των 90° και 135°.



Τα γωνιακά εξαρτήματα BARA και BARIN που είναι διαθέσιμα ως ειδική κατασκευή μπορείτε να τα βρείτε στους ακόλουθους πίνακες. Επισημαίνονται και οι παραλλαγές που είναι διαθέσιμες σε ειδικά χρώματα RAL.

* MyDesign by Schlüter-Systems

Δυνατότητα εξατομικευμένης επίστρωσης με 190 χρώματα RAL Classic. Περισσότερες πληροφορίες από τη σελίδα 16 και μετά.

Ειδική γωνία εξωτερική

Schlüter-BARA-RAK*
 Schlüter-BARA-RAKE*
 Schlüter-BARA-RAKEG*
 Schlüter-BARA-RK*
 Schlüter-BARA-RKB*
 Schlüter-BARA-RKK*
 Schlüter-BARA-RKKE*
 Schlüter-BARA-RTC*
 Schlüter-BARA-RKL*
 Schlüter-BARA-RKLT
 Schlüter-BARA-RTK
 Schlüter-BARA-RTKE
 Schlüter-BARA-RTKEG
 Schlüter-BARIN-SR

Ειδική γωνία εσωτερική

Schlüter-BARA-RAK*
 Schlüter-BARA-RAKE*
 Schlüter-BARA-RAKEG*
 Schlüter-BARA-RK*
 Schlüter-BARA-RKB*
 Schlüter-BARA-RKK*
 Schlüter-BARA-RKKE*
 Schlüter-BARA-RKL*
 Schlüter-BARA-RKLT
 Schlüter-BARA-RTK
 Schlüter-BARA-RTKE
 Schlüter-BARA-RTKEG
 Schlüter-BARIN-SR

Παράδοση και τιμή:

Για να μάθετε τον κωδικό προϊόντος μιας ειδικής γωνίας, αντικαταστήστε στο στάνταρ γωνιακό εξάρτημα BARA το «E/» ή το «I/» με «ESO/» ή «ISO/».

Στη στάνταρ γωνία BARIN, αντικαταστήστε στο μεσαίο τμήμα του κωδικού προϊόντος την τυπική γωνία με τα γράμματα «SO» (π.χ. αντί για BSR4 EWG 90 / BW, γράψτε BSR4 EWG SO / BW).

Αν θέλετε μια ειδική γωνία σε χρώμα RAL MyDesign, απλώς προσθέστε πριν από τον κωδικό προϊόντος ένα «C/».

Παραδείγματα:

Ειδική γωνία BARA-RAK:

ESO / RAK 50 BW

Ειδική γωνία BARA-RAK σε RAL:

C / ESO / RAK 50 A

Για να βρείτε την τιμή για το εξατομικευμένο σας γωνιακό εξάρτημα BARA ή BARIN, προσθέστε στην τιμή του στάνταρ γωνιακού εξαρτήματος με γωνία 90° ένα 50%. Αν επιπλέον το ειδικό γωνιακό εξάρτημα πρέπει να δεχθεί επίστρωση με χρώμα RAL MyDesign, χρεώνεται επιπλέον η προσαύξηση MyDesign B (= 6,47 €).

Για γενικές ερωτήσεις ή ερωτήσεις για την παραγγελία σας, απευθυνθείτε στον αρμόδιο του δικτύου διανομής που σας εξυπηρετεί.



Μεταλλικές επιφάνειες

Όλα τα φινιρίσματα με μια ματιά

Ορείχαλκος επιχρωμιωμένος

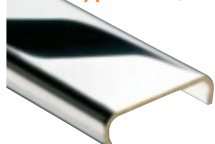

MC

ορείχαλκος
χρωμιωμένος

Ανοξείδωτος χάλυβας

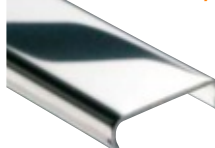

E

Ανοξείδωτος χάλυβας
V2A κωδ. υλικού 1.4301 = AISI 304
V4A κωδ. υλικού 1.4404 = AISI 316L

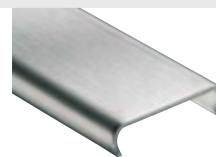

EB

βουρτσισμένος
ανοξείδωτος χάλυβας

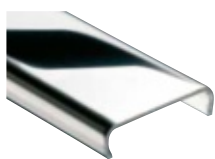

EP

ανοξείδωτος χάλυβας,
γαλισμένο

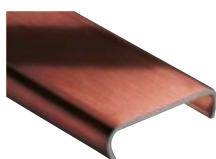

EOB

ανοξείδωτος χάλυβας
λάδιου μπρονζέ

Αλουμίνιο ματ ανοδιωμένο



AE

αλουμίνιο φυσικό ματ
ανοδιωμένο

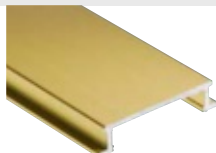

AM

αλουμίνιο, χρώμα
ορείχαλκου ματ
ανοδιωμένο

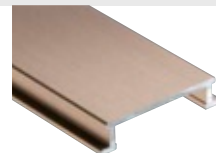

AK

αλουμίνιο, χρώμα
χαλκού ματ
ανοδιωμένο

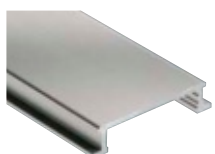

AT

αλουμίνιο, χρώμα
τιτανίου ματ
ανοδιωμένο

Αλουμίνιο γυαλιστερό ανοδιωμένο

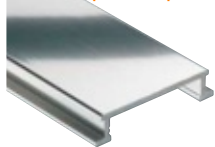

ACG

αλουμίνιο χρωμέ
γυαλιστερό
ανοδιωμένο

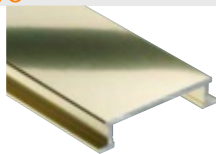

AMG

αλουμίνιο, χρώμα
ορείχαλκου
γυαλιστερό
ανοδιωμένο

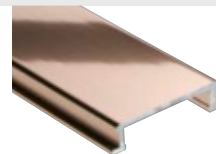

AKG

αλουμίνιο, χρώμα
χαλκού γυαλιστερό
ανοδιωμένο

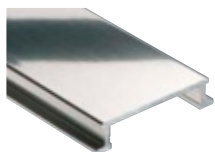

ATG

αλουμίνιο, χρώμα
τιτανίου γυαλιστερό
ανοδιωμένο

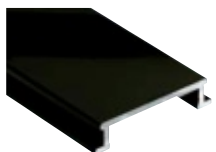

AGSG

αλουμίνιο μαύρο
γυαλιστερό
ανοδιωμένο

Αλουμίνιο βουρτσισμένο ανοδιωμένο

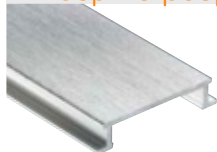

ACGB
αλουμίνιο χρωμέ
βουρτσισμένο
ανοδιωμένο



AMGB
αλουμίνιο, χρώμα
ορείχαλκου
βουρτσισμένο
ανοδιωμένο



AKGB
αλουμίνιο, χρώμα
χαλκού
βουρτσισμένο
ανοδιωμένο

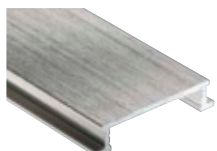

ATGB
αλουμίνιο, σε χρώμα
τιτανίου
βουρτσισμένο
ανοδιωμένο

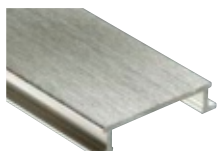

AEEB
αλουμίνιο, χρώμα
ανοξειδωτου χάλυβα,
βουρτσισμένο,
ανοδιωμένο

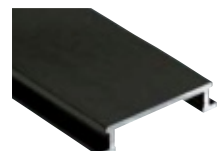

AGRB
αλουμίνιο, χρώμα
γραφίτη
βουρτσισμένο
ανοδιωμένο

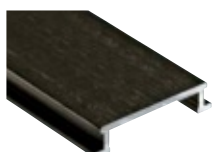

AGSB
αλουμίνιο,
μαύρο γραφίτη
βουρτσισμένο
ανοδιωμένο

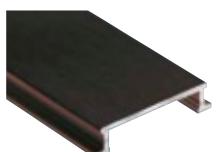

ABGB
αλουμίνιο
αντικέ μπρονζέ
βουρτσισμένο
ανοδιωμένο

Αλουμίνιο / Ανοξειδωτος χάλυβας με σαγρέ επίστρωση



TSI
με σαγρέ επίστρωση
ελεφαντόδοντο



TSC
με σαγρέ επίστρωση
γκρι-μπεζ



TSBG
με σαγρέ επίστρωση
γκρι-μπεζ

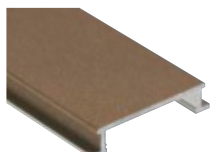

TSB
με σαγρέ επίστρωση
μπεζ

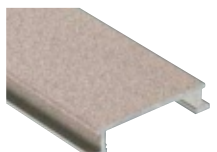

TSSG
με σαγρέ επίστρωση
γκρι της πέτρας

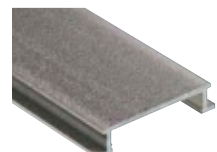

TSG
με σαγρέ επίστρωση
γκρι

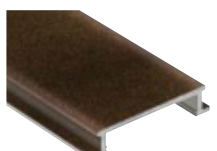

TSOB
με σαγρέ επίστρωση
μπρονζέ

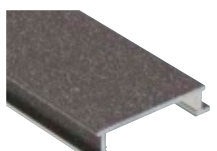

TSLA
με σαγρέ επίστρωση
ανοιχτό ανθρακί

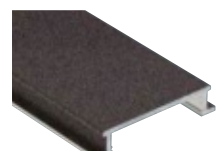

TSDA
με σαγρέ επίστρωση
σκούρο ανθρακί

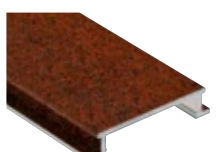

TSR
με σαγρέ επίστρωση
καφέ της σκουριάς

Προφίλ Schlüter: Άλλα υλικά

A
αλουμίνιο

AC
Αλουμίνιο έγχρωμης επίστρωσης

Z
ψευδαργύρου

M
ορείχαλκος

K
χαλκού

P
PVC έγχρωμο

Επισήμανση:

Για καλύτερη και ενιαία απεικόνιση, όλες οι μεταλλικές επιφάνειες παρουσιάζονται σε αυτή τη σελίδα πάνω σε προφίλ Schlüter-DESIGNLINE. Για την πραγματική διαθεσιμότητα των υλικών, ενημερωθείτε από τις πληροφορίες στο εκάστοτε προϊόν. Η εκτύπωση δεν μπορεί να αναπαραγάγει με ακρίβεια τα γνήσια χρώματα.



Κωδικοί χρωμάτων

Όλα τα χρώματα στην επισκόπηση

	AG Γκρι ανθρακί		GM γκρι μεταλλικό		RB καφέ του ελαφιού
	AP απαλό βερικοκί (στα είδη υγιεινής: «soft apricot»)		GS μαύρο γραφίτη (στα είδη υγιεινής: «ebony»)		SB καφέ-μαύρο
	BH bahama (στα είδη υγιεινής: «bahama»)		HB ανοιχτό μπεζ		SG γκρι της πέτρας
	BW έντονο λευκό		HG ανοιχτό γκρι		SP απαλό ροδακινί (στα είδη υγιεινής: «soft peach»)
	C κρεμ		MBW έντονο λευκό ματ		T γκρι διαφανές
	CA καραμελέ (στα είδη υγιεινής: «caramel»)		MGS μαύρο γραφίτη ματ		VG γκρι διαγράμμισης
	CG κίτρινο καδμίου		NB καφέ του κάστανου		W λευκό (στα είδη υγιεινής: «pergamon/jasmin»)
	DA σκούρο ανθρακί		PG γκρι παστέλ (στα είδη υγιεινής: «manhattan»)		ZR καφέ του τούβλου
	FG γκρι αρμών		PW λευκό περλέ		
	G γκρι		QG γκρι χαλαζία		

Η εκτύπωση δεν μπορεί να αναπαραγάγει με ακρίβεια τα γνήσια χρώματα.

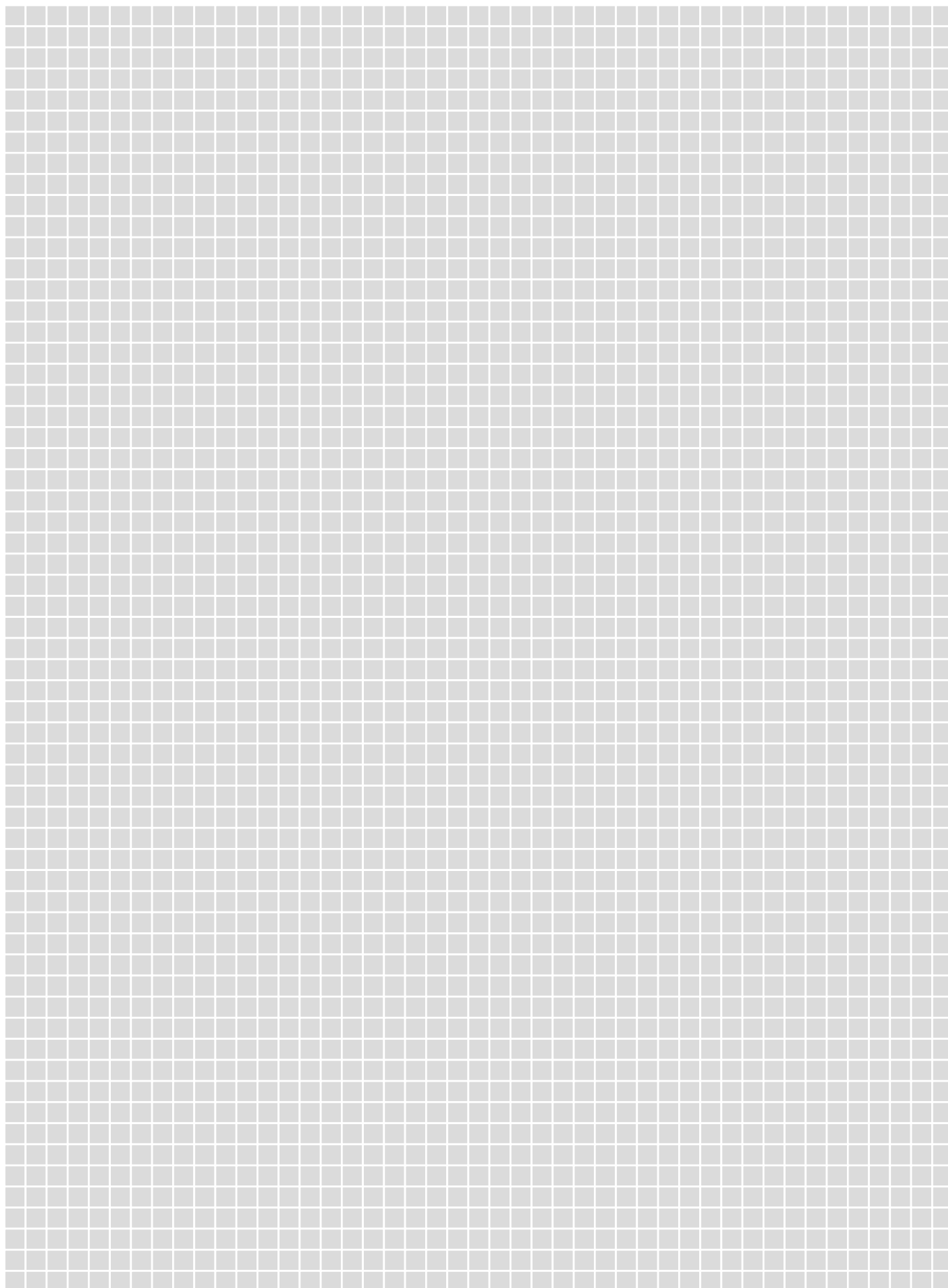



Υπόμνημα

Καινοτομίες



Νέο προϊόν

Εξατομίκευση



Προϊόντα MyDesign

Τομείς εφαρμογής



Κατάλληλα για χρήση στο δάπεδο σε χώρους ιδιωτικής χρήσης



Κατάλληλα για χρήση στον τοίχο σε εσωτερικούς χώρους



Μονωτικά έναντι κτυπογενών ήχων

Χαρακτηριστικά



διαθέσιμο και σε 3 m



Ακτινική διάτρηση διαθέσιμη



Αυτοκόλλητο Peel & Stick



Πλέγμα κοπής Easycut



Σχεδιασμός Easyfill



Σύστημα ελέγχου wifi



Λειτουργία φωνητικού ελέγχου



Ειδική γωνία

Μονάδες συσκευασίας

PL = Συσκευασία σε ευρωπαϊκές

KV = Συσκευασία σε κιβώτιο

BV = Συσκευασία σε δεσμίδα

Όλα τα προφίλ είναι συσκευασμένα σε 10 τεμάχια ανά δεσμίδα, εφόσον δεν αναφέρεται ρητά κάτι διαφορετικό.

P = Συσκευασία σε πακέτο

R = Ρολό

Τεμ. = Τεμάχια

Διαστάσεις

H = Ύψος

L = Μήκος

B = Πλάτος

T = Βάθος

Για λόγους που οφείλονται στο σύστημα, τα μήκη 3 m δεν μπορούν να αποσταλούν με υπηρεσία κατεπείγουσας παράδοσης.

Λόγω τεχνολογικής εξέλιξης ενδέχεται να προκύψουν αποκλίσεις από τις φωτογραφίες, τα σχέδια και τις περιγραφές που παρουσιάζονται.

Παρακαλούμε λάβετε υπόψη ότι γενικά δεν δεχόμαστε επιστροφές προϊόντων που έχουν κατασκευαστεί κατά παραγγελία· ωστόσο, τα δικαιώματά σας όσον αφορά την εγγύηση δεν θίγονται.

Γενικοί όροι συναλλαγών



Ισχύουν αποκλειστικά οι γενικοί όροι συναλλαγών μας, τους οποίους μπορείτε να κατεβάσετε στην εκάστοτε τρέχουσα έκδοση από τη διεύθυνση schlueter-systems.com/agb ή να μας ζητήσετε να σας τους στείλουμε.



schlueter-systems.com



Ισχύουν οι γενικοί όροι συναλλαγών της Schlüter-Systems KG.

Με την έκδοση του παρόντος τιμοκαταλόγου, όλοι οι προηγούμενοι τιμοκατάλογοι παύουν να ισχύουν.

Με την επιφύλαξη παρανοήσεων, τροποποιήσεων και τυπογραφικών λαθών, καθώς και αλλαγών που οφείλονται στον εκσυγχρονισμό του προϊόντος ή είναι απαραίτητες για την παράδοση. Οι χρωματικές αποκλίσεις στις απεικονίσεις του παρόντος τιμοκαταλόγου οφείλονται σε τεχνικούς τυπογραφικούς λόγους.



Schlüter-Systems KG  Schmölestraße 7 | D-58640 Iserlohn

 +49 2371 971-0  +49 2371 971-1112  export@schlueter.de  schlueter-systems.com